



**DESIGN ?**  
**ВВЕДЕНИЕ В ДИЗАЙН**

Основные понятия

# DESIGN: определения

## **ДИЗАЙН – ЭТО...**

- **Соединение пользы и красоты**
- **Синтез искусства и техники**
- **Тотальное проектирование**
- **Гуманизация техники**
- **Признак третьей цивилизации**

(из книги «Дизайн – русская версия» Н.К.Воронова)

**Витрувий (Марк Поллион),**

**1-ый век до н.э.:**

**Принцип Витрувия:**

**в предметах, созданных человеком  
для его окружения, должны  
сочетаться**

***ПОЛЬЗА, ПРОЧНОСТЬ И КРАСОТА***

# Из трактата «Десять книг об архитектуре»

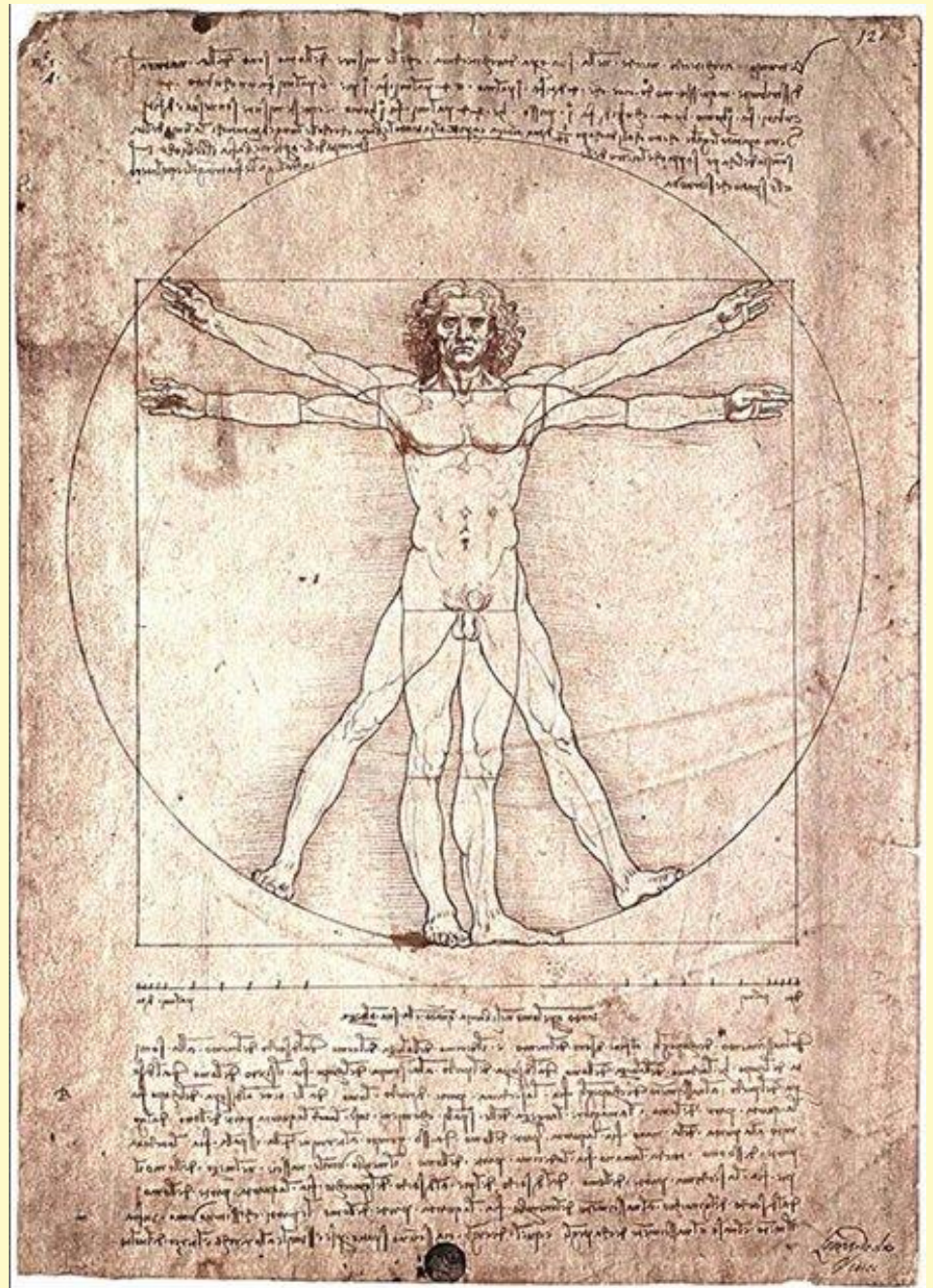

# Рассуждения о форме и содержании

**Горшок лепят из глины,  
но именно пустота в нем  
составляет суть горшка...  
Общий принцип:  
материальное – полезно,  
нематериальное –  
суть бытия.**

**ЛАО-ЦЗЫ**



Виктор Папанек: «Что такое дизайн?»

**ДИЗАЙН –**

**это сознательные и  
интуитивные усилия по  
созданию значимого  
порядка.**

# **ВСЕ ЛЮДИ - ДИЗАЙНЕРЫ.**

Все, что мы делаем,  
практически всегда является дизайном  
Человеку свойственно проектировать  
с удобством для него  
практически в любом виде деятельности.

**Виктор Папанек**



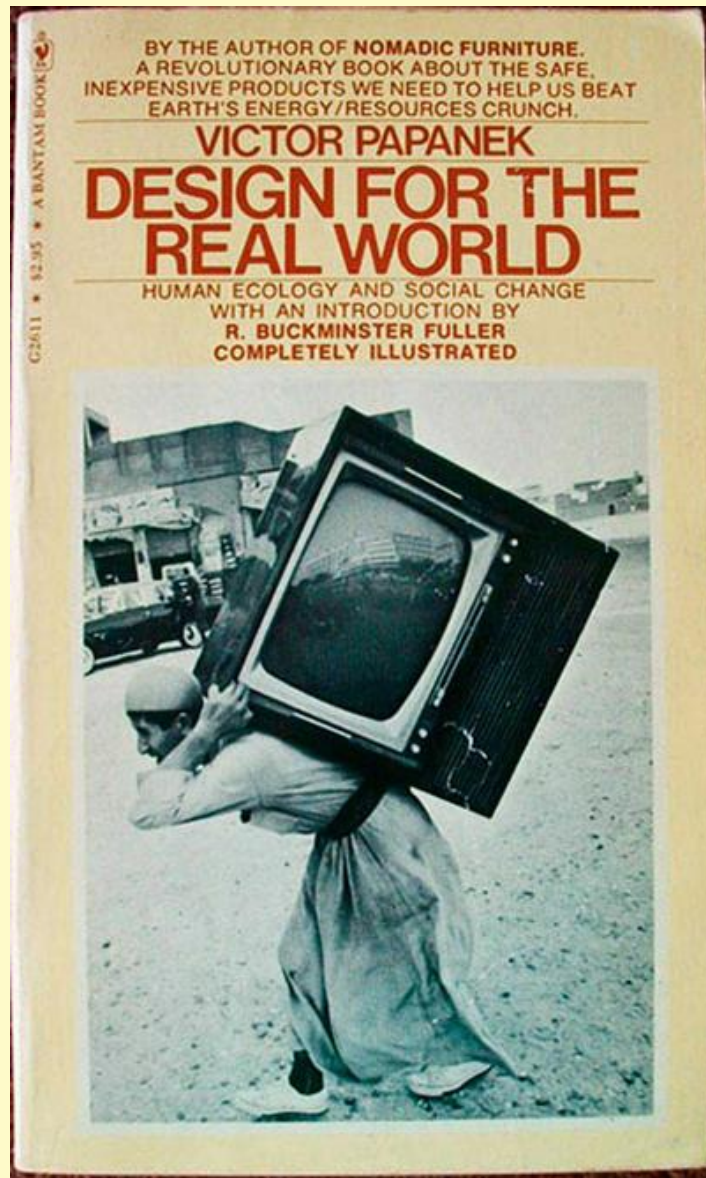

# Радиоприемник Папанека



# Функциональный комплекс В. Папанека

**МЕТОД**  
инструменты,  
материалы,  
технологии

**ИСПОЛЬЗОВАНИЕ**  
как инструмент,  
как средство  
коммуникации,  
как символ

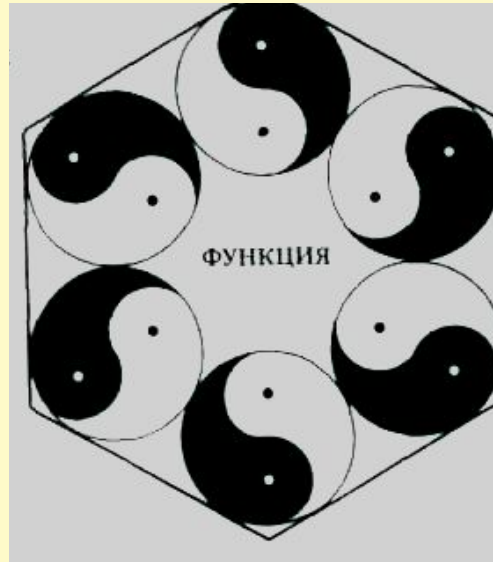

**АССОЦИАЦИЯ**  
семья  
и окружение  
детства,  
образование,-,  
культура

**ЭСТЕТИКА**  
гештальт,  
восприятие,  
эйдетические  
и биологические  
данные

**ПОТРЕБНОСТИ**  
выживание,  
идентичность,  
целеполагание

**ТЕЛЕЗИС**  
природа,  
общество,  
технологические  
особенности

- **Монада «Инь-Янь»** появляется в каждом из шести аспектов, показывая связь мягкого/твердого, чувства/мышления, интуиции/интеллекта, которая определяет каждый из этих шести критериев оценки

# ФУНКЦИОНАЛЬНЫЙ КОМПЛЕКС (ПО ВИКТОРУ ПАПАНЕКУ)

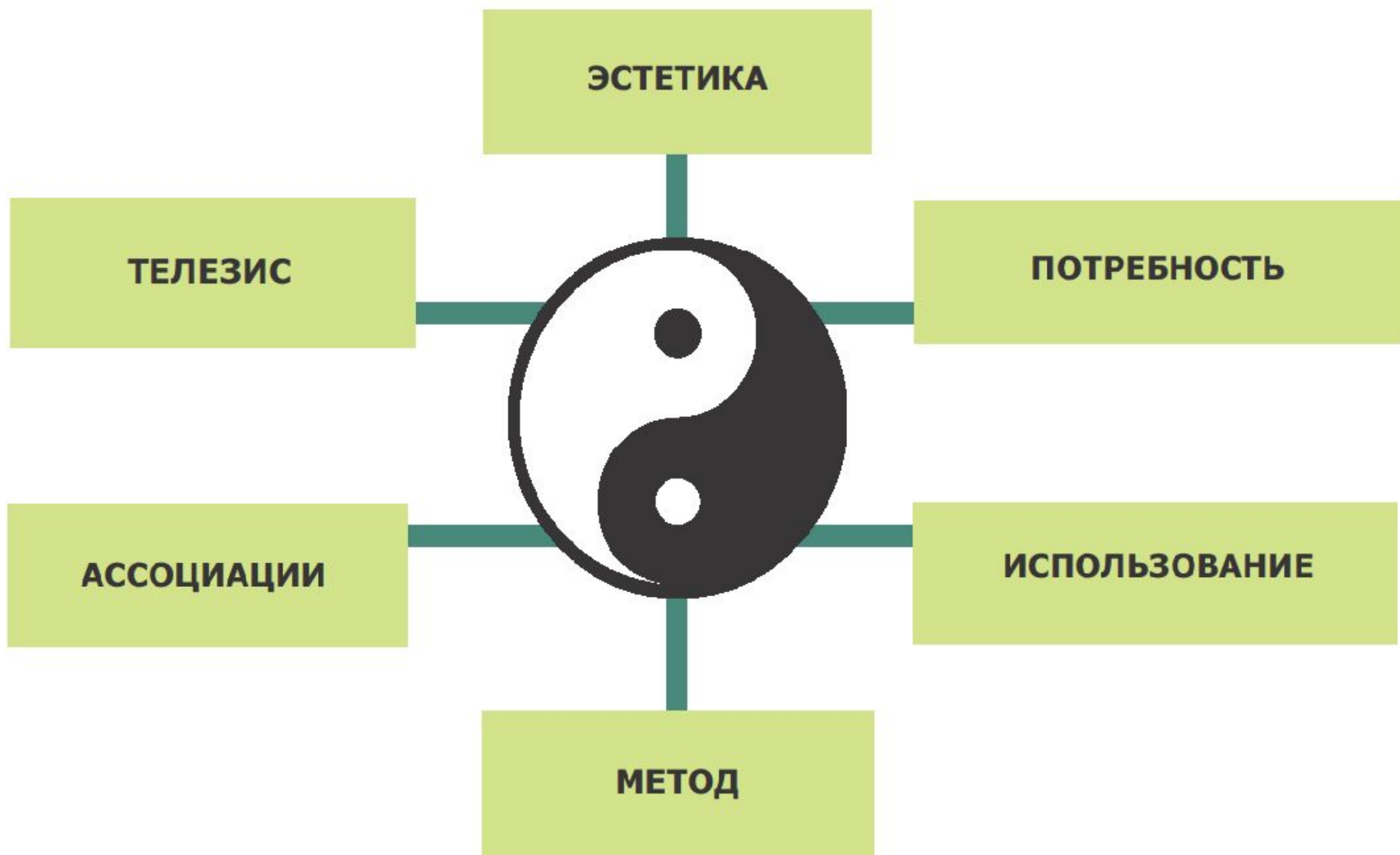

## **МЕТОД**

**Взаимодействие инструментов, процессов и технологий.**

**Хороший метод – это добросовестное использование материалов, без стремления выдать материал за то, чем он не является.**

Материалы и инструменты должны использоваться оптимальным образом: никогда не стоит применять один материал, если с помощью другого работа будет выполнена с меньшими затратами и/или более эффективно.

# Обработка древесины

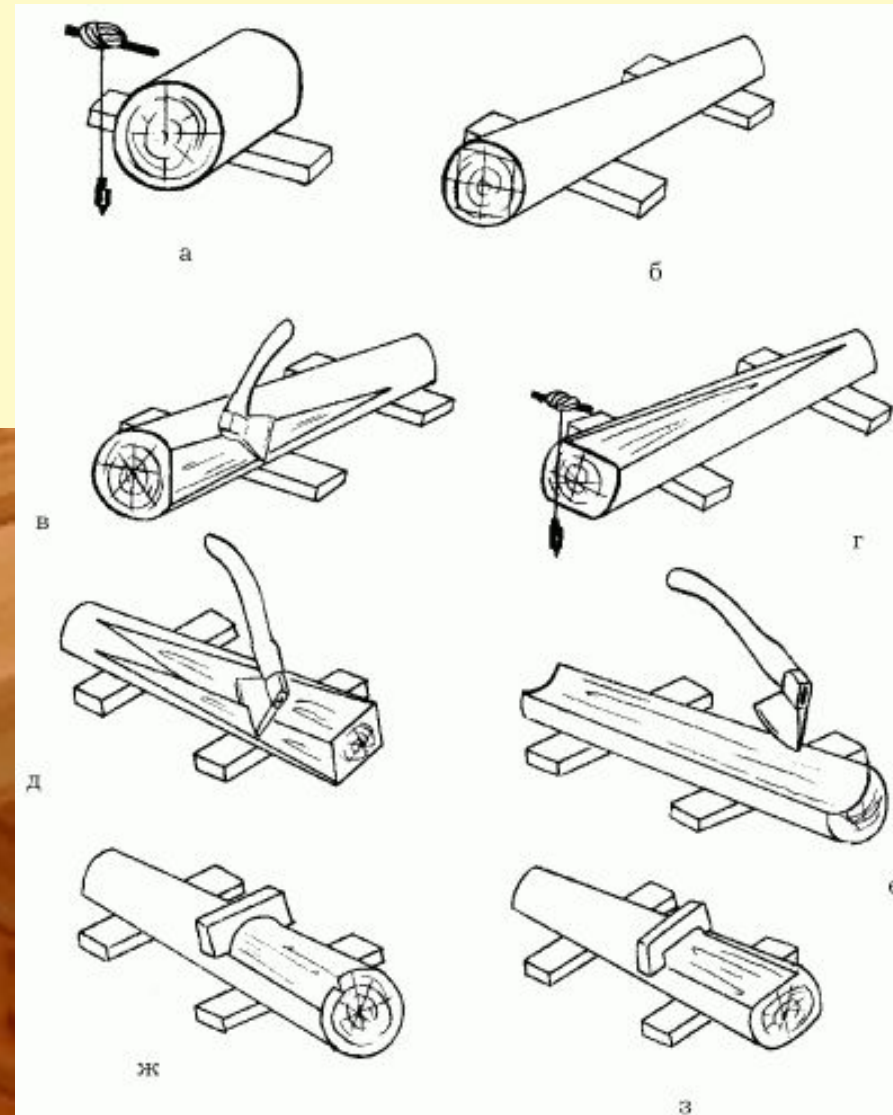

## **ИСПОЛЬЗОВАНИЕ**

**целесообразность формы  
и использования материалов  
в зависимости  
от функции предмета  
и особенностей его использования,  
а также заложенных в него задач**

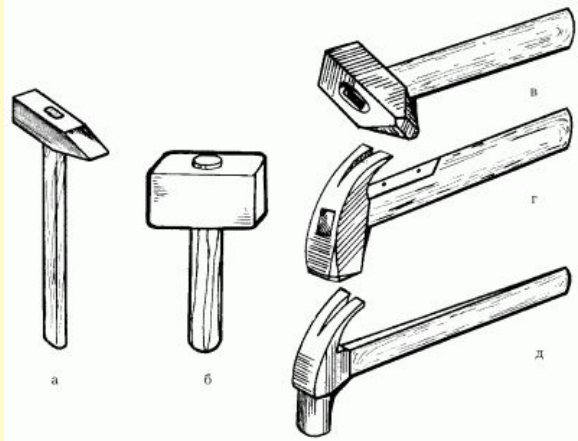
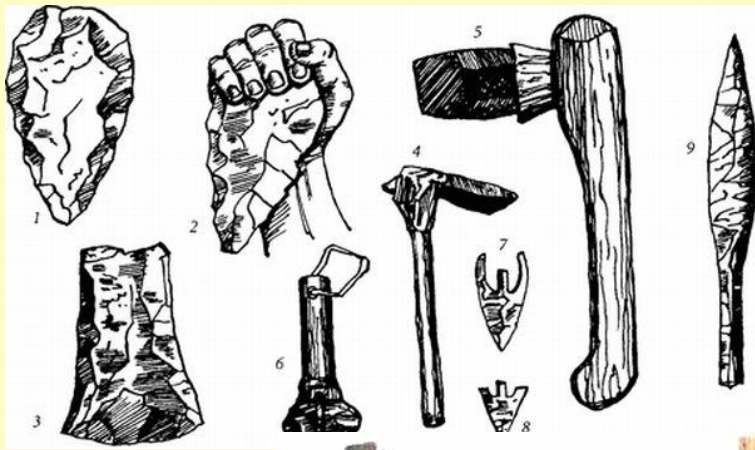



## **ПОТРЕБНОСТЬ**

**Современный дизайн в значительной мере удовлетворял только мимолетные желания, в то время как личные потребности человека оставались без внимания.**

**Потребность по В.Папанеку подразумевает удовлетворение экономических, психологических, духовных, социальных, технологических и интеллектуальных запросов человека.**

# • Рекламный дизайн:

*это убеждать людей приобрести то, что им не нужно, на деньги, которых у них нет, чтобы произвести впечатление на тех, кому до этого нет никакого дела, – сегодня это мошенничество стало поистине виртуозным.*

Виктор Папанек







## **ТЕЛЕЗИС**

**Обдуманное целенаправленное использование процессов в природе и обществе для достижения определенных целей.**

**Телезисное содержание дизайна должно отражать время и условия, которые его породили, и соответствовать общечеловеческому социально-экономическому порядку, в котором оно будет действовать.**

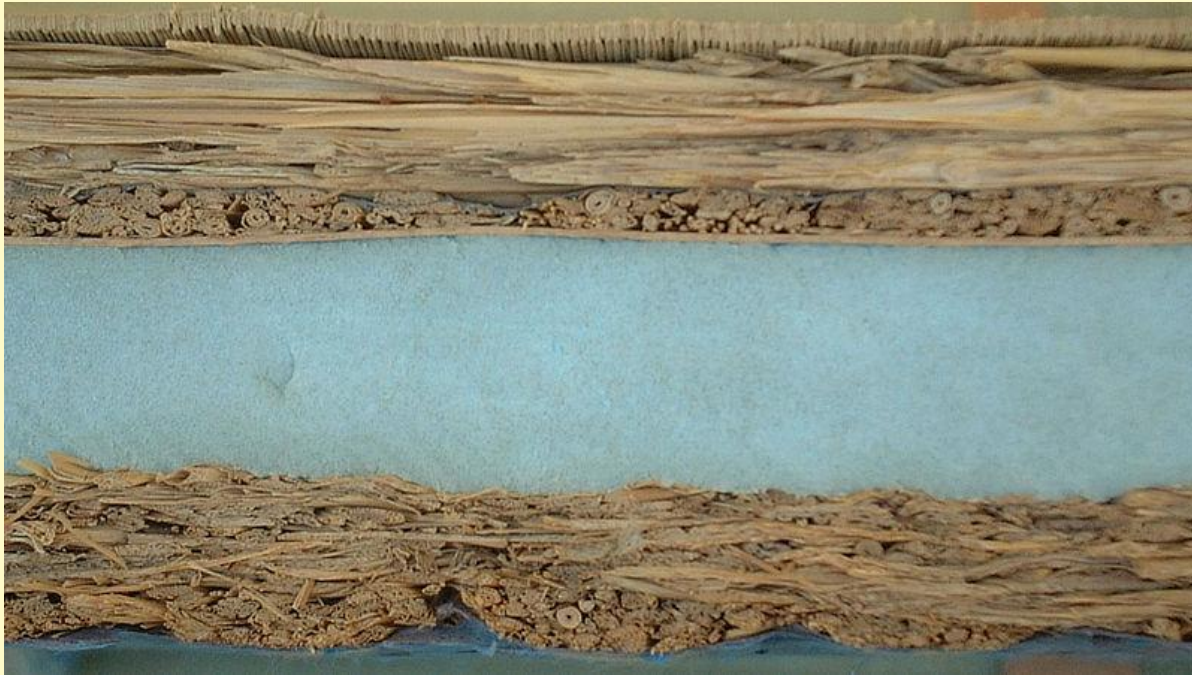

**Тата́ми** (яп. ,  
дословно  
«складывание; то,  
что складывается») — маты, которыми в  
Японии застилают  
полы домов  
(традиционного типа).

- Состоит татами из трех различных частей: в середине мата находится слой "tatami goto", сплетенный из рисовой соломы, снаружи он покрывается **слоями плетёнки из игусы (разновидность тростника, произрастающего на Японских островах)** и называется эта часть "tatami omote", край татами "tatami beri" обшивается кантом из темного сукна.

При изготовлении татами используются унифицированные размеры и формы, площадь татами строго регламентирована и должна составлять от 1,5 до 1,8 м<sup>2</sup>, а вот длины сторон могут быть традиционно разными, **стандартный размер мата 90 на 180 см.**



- **Характеристики  
декора татами**

- **КОМНАТЫ:**

- -необычный декор, который подходит для большинства современных людей после распространенности роскошного декора в стиле стран Запада.

- -максимум пространства в минимальной комнате.

- -предоставлена

- **благородная, комфортная и здоровая среда обитания с**

- **натуральными**

- **материалами. Татами, экологически чистый продукт, изготовленный без каких-либо химических ингредиентов.**





## **АССОЦИАЦИИ**

**Наша психологическая настройка, часто отсылающая к наиболее ранним воспоминаниям детства, играет свою роль и влияет на наше расположение и неприязнь к определенным ценностям.**

**Использование гештальт-психологии – психологии образов.**

## Сравнение гештальтов «Такете» и «Малума»



## **ЭСТЕТИКА**

**Теория прекрасного в искусстве.  
Один из самых важных инструментов  
в творчестве дизайнера,  
помогающий создать из форм и красок  
реально существующие объекты,  
которые воздействуют на нас,  
кажутся нам прекрасными,  
волнующими и привлекательными,  
значительными.**



# Венский стул – икона дизайна

