

# Конфентница

Работа: Аксёнова Руслана 7Б

Деревянный  
быт стал  
частью всех  
наших вещей  
и все они по  
своему  
привлекатель  
ные.



Прошлым годом  
я с семьёй  
праздновали  
новый год и мне  
не понравилось  
что красивые  
конфеты лежали  
в обычной  
тарелке.

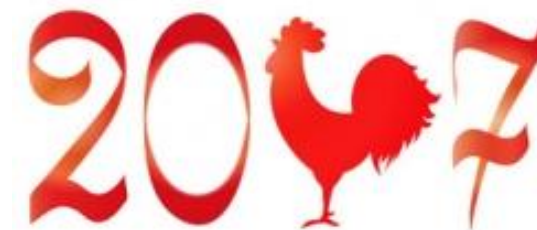

Оказалось,  
что способов  
сделать  
конфетницу  
очень много.





Я выбрал  
деревянную.  
Потом с  
учителем по  
технологии  
придумали  
узор.

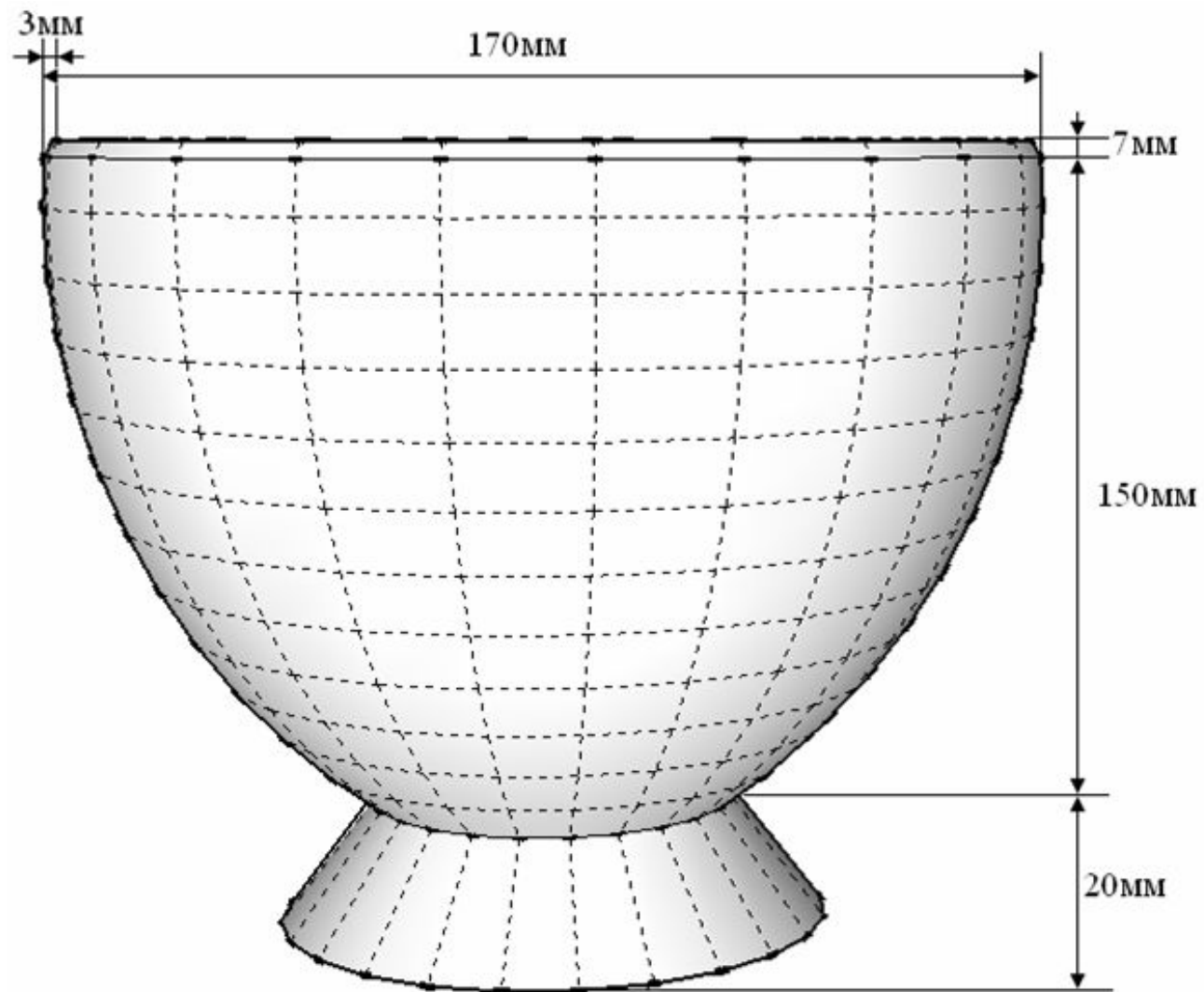
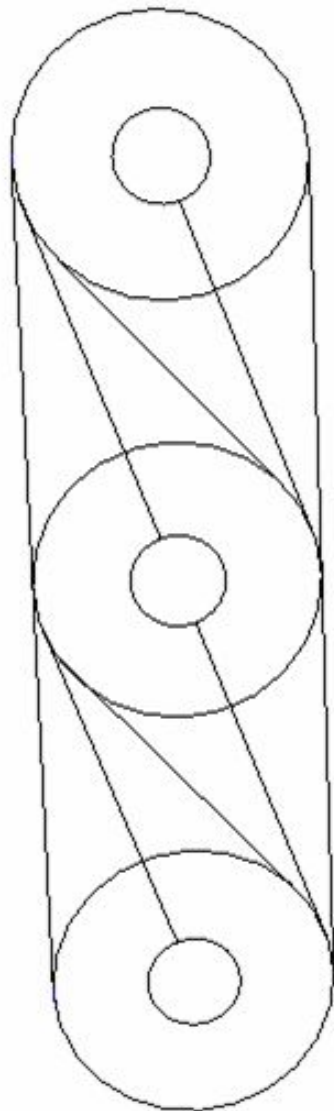

Для работы я взял дерево-липу длиной 150мм и диаметром 200мм и отчистил её от коры. Затем установил заготовку на станок.

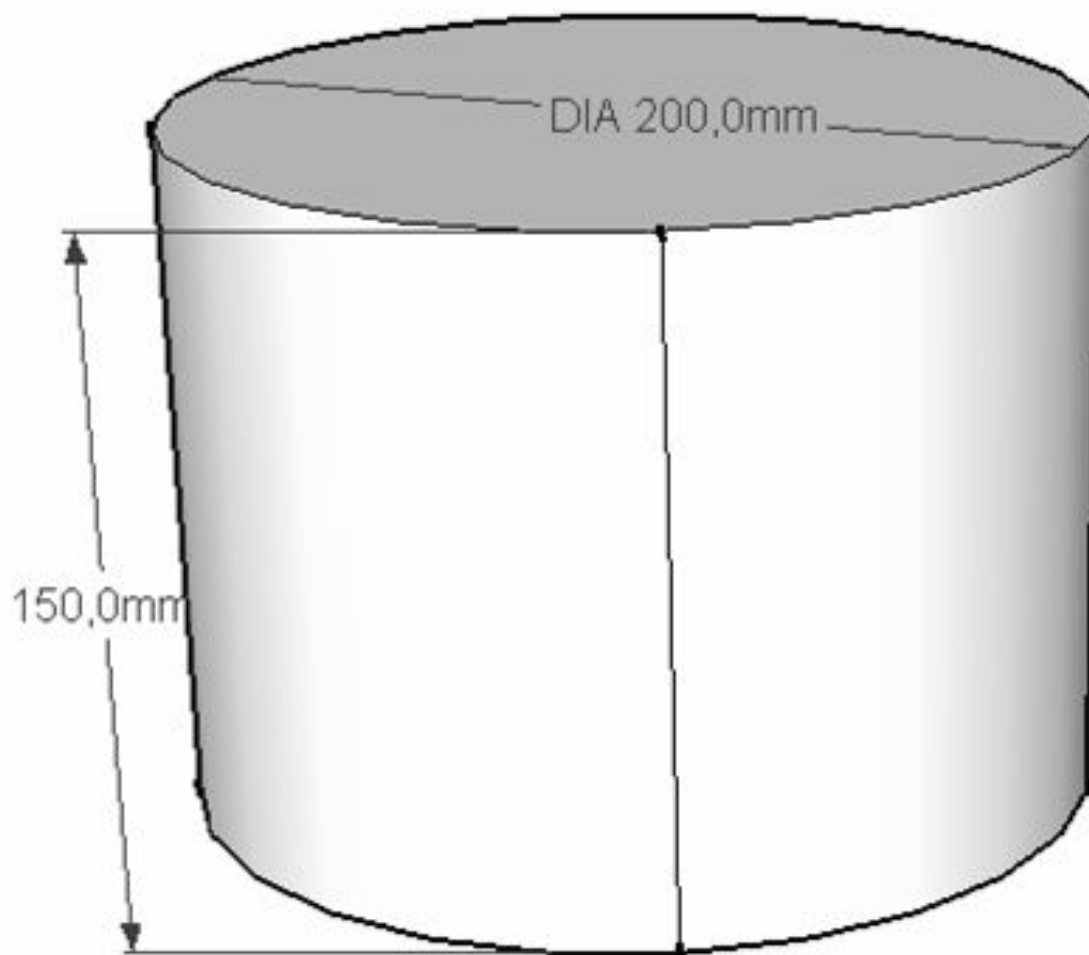

Липа



После установки изделия на токарном станке, я предал ему форму чаши с помощью майзера и реера. Потом шкуркой почистил то, что получилось.

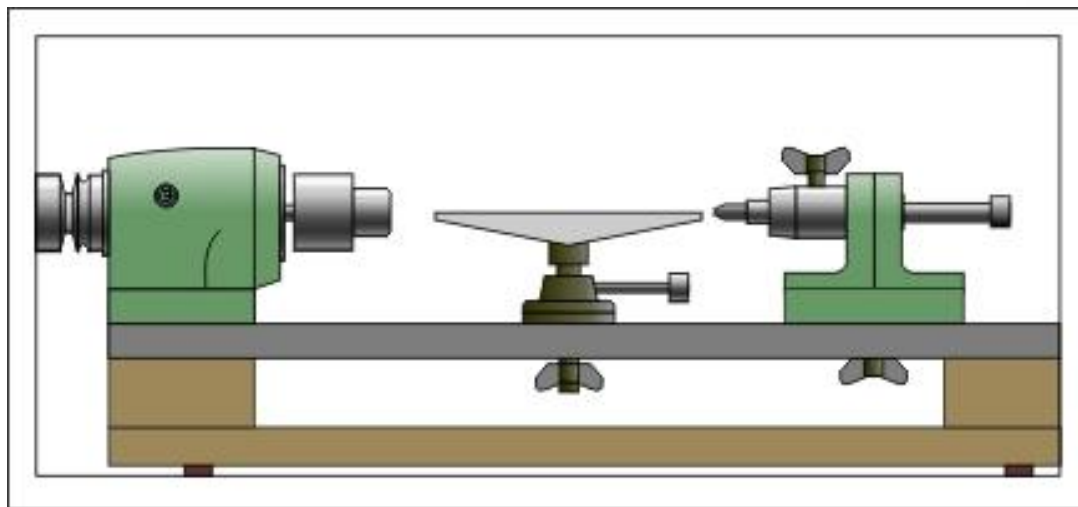
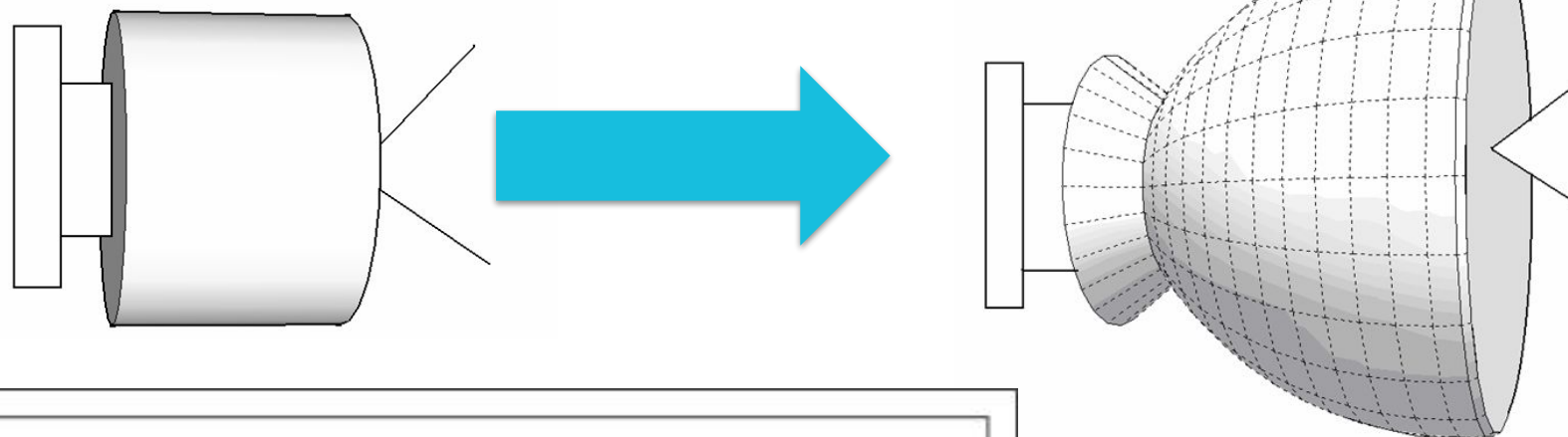

Майзер



Реер



С помощью  
крючка я  
отчистил  
лишнее  
внутри. Потом  
на  
сверлильном  
станке я  
отметил места  
сверления и  
просверлил их.

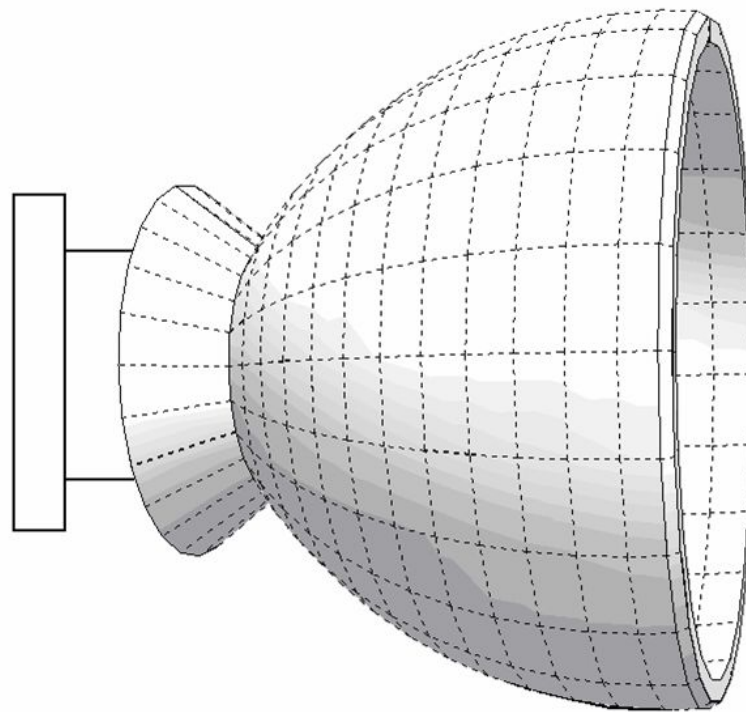

**Сверлильном станке**

**Крючок**





для продолжения  
работы мне  
пришлось  
изготовить что-то  
вроде циркуля,  
для того чтобы я  
мог нарисовать  
круги с двух  
сторон для узора.  
Имейте в виду,  
что работа идёт  
на токарном  
станке

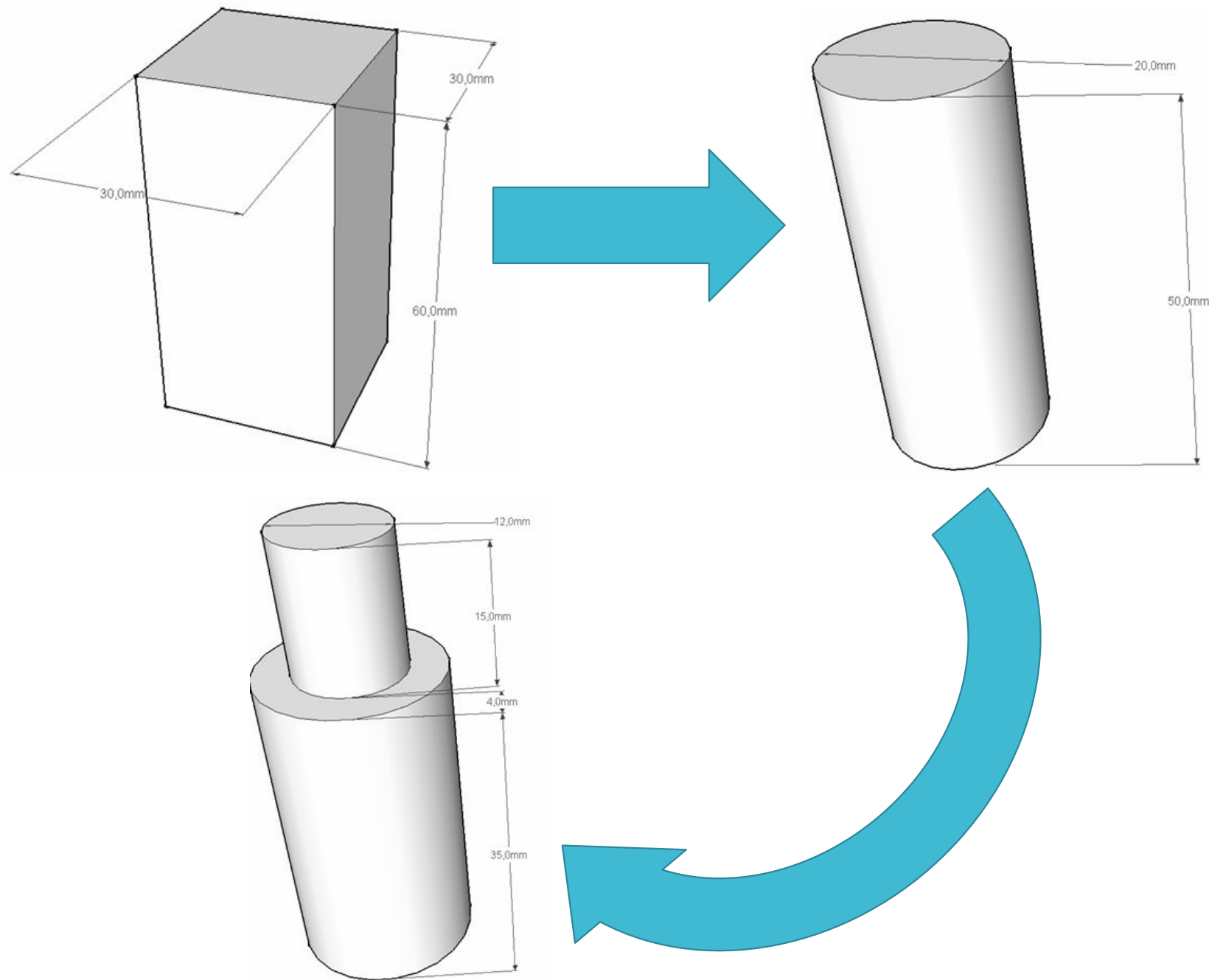

Потом я  
вырезал узор  
с 2-ух сторон,  
окрасил  
коричневой  
морилкой и  
залакировал.

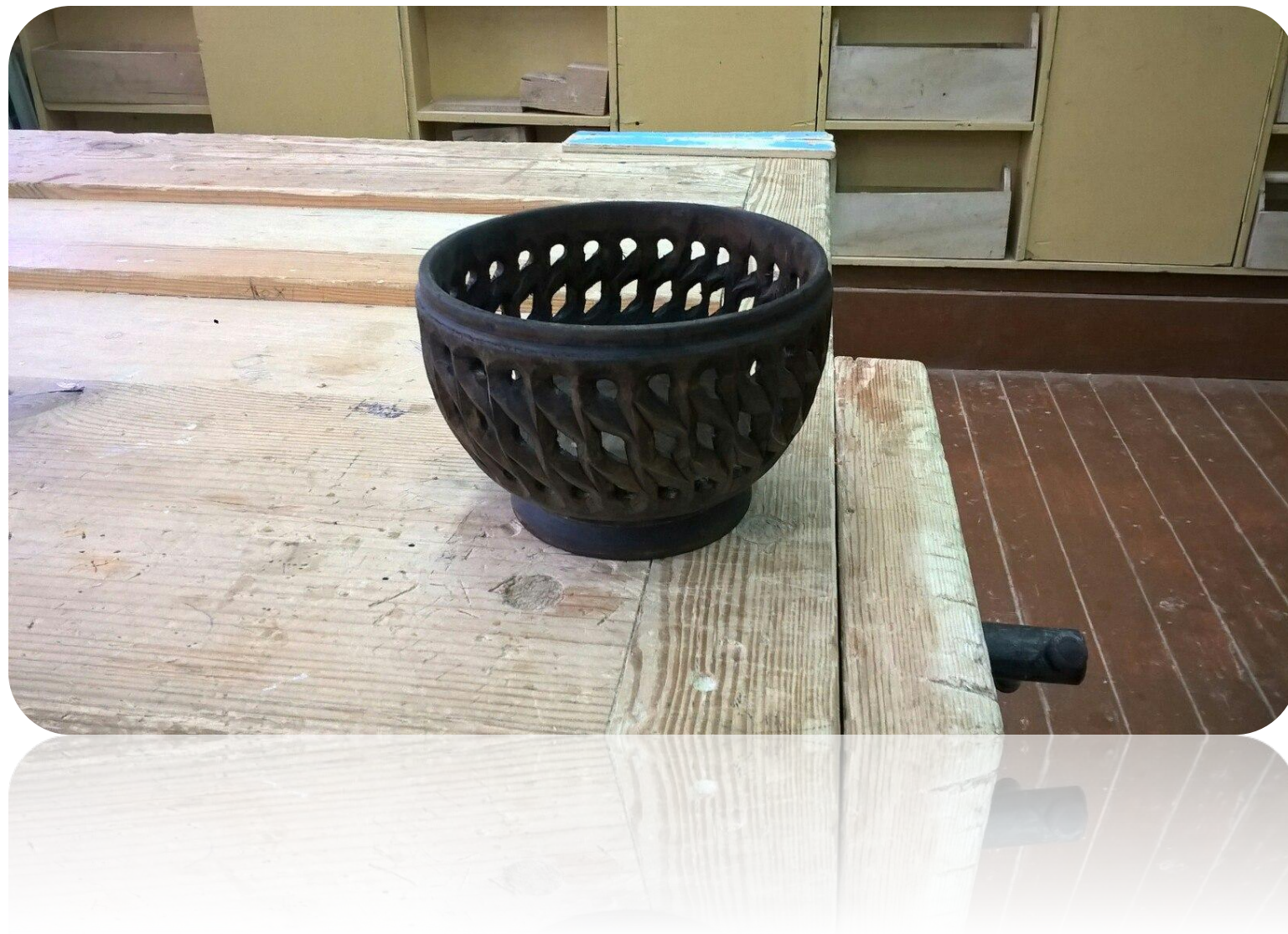

Над изделием я работал в учебное время и в каникулы кроме летних. На 1 день уходило 1,5 часа. Работа началась с III четверти прошлого учебного года и закончилась в середине II четверти этого года. Время на работу ушло 54,5ч, а на уборку 10ч.





На фотографии  
я и моя  
конфетница.  
Слева вы  
можете  
заметить  
токарный  
станок на  
котором и шла  
вся работа  
кусающая его.

