

# Ford Focus II. Задняя подвеска

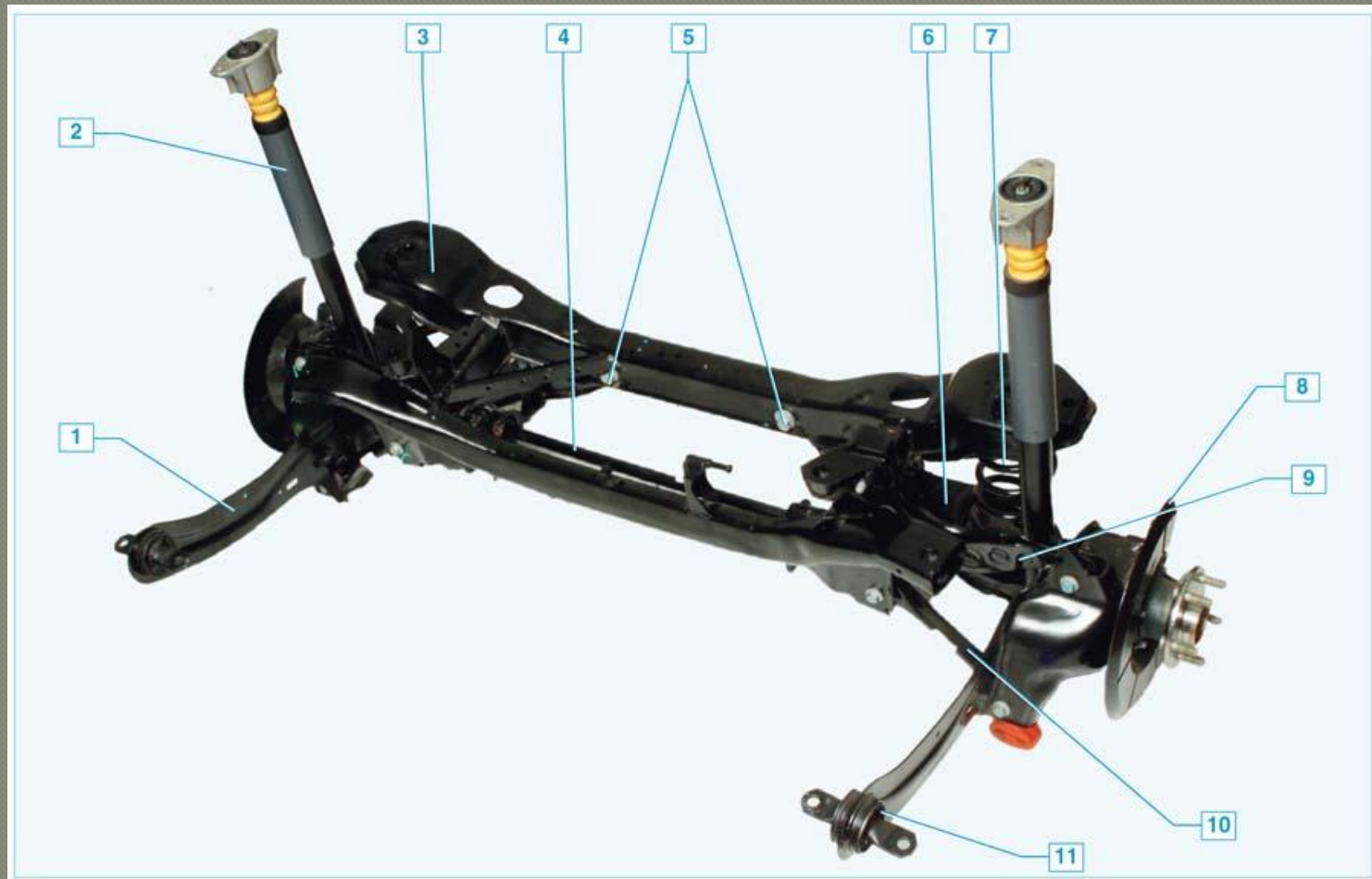

Выполнил: Акбаров А.Д  
Проверил: Елин В.В

# Задняя подвеска



# Элементы задней подвески

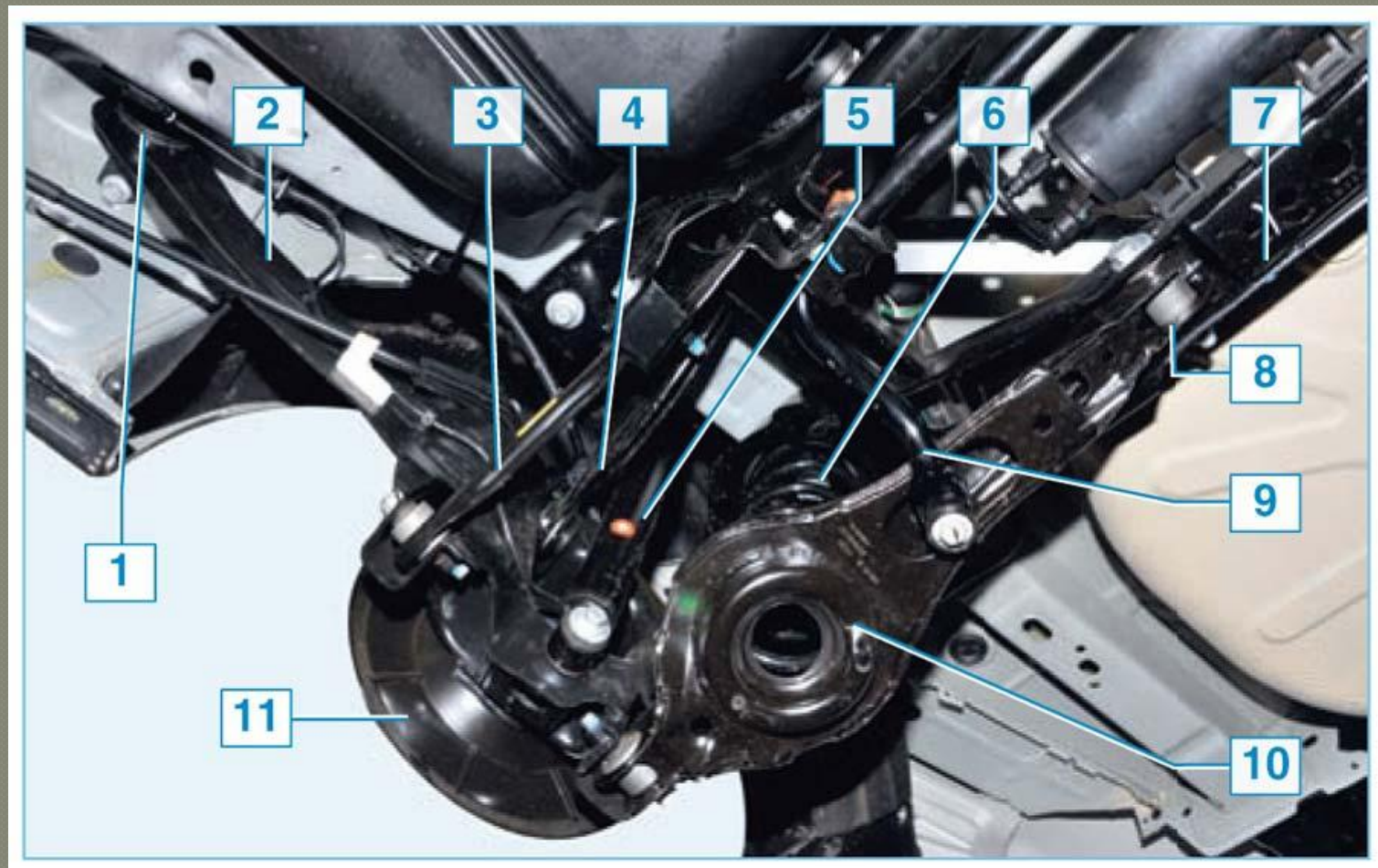

# Стабилизатор передний устойчивости

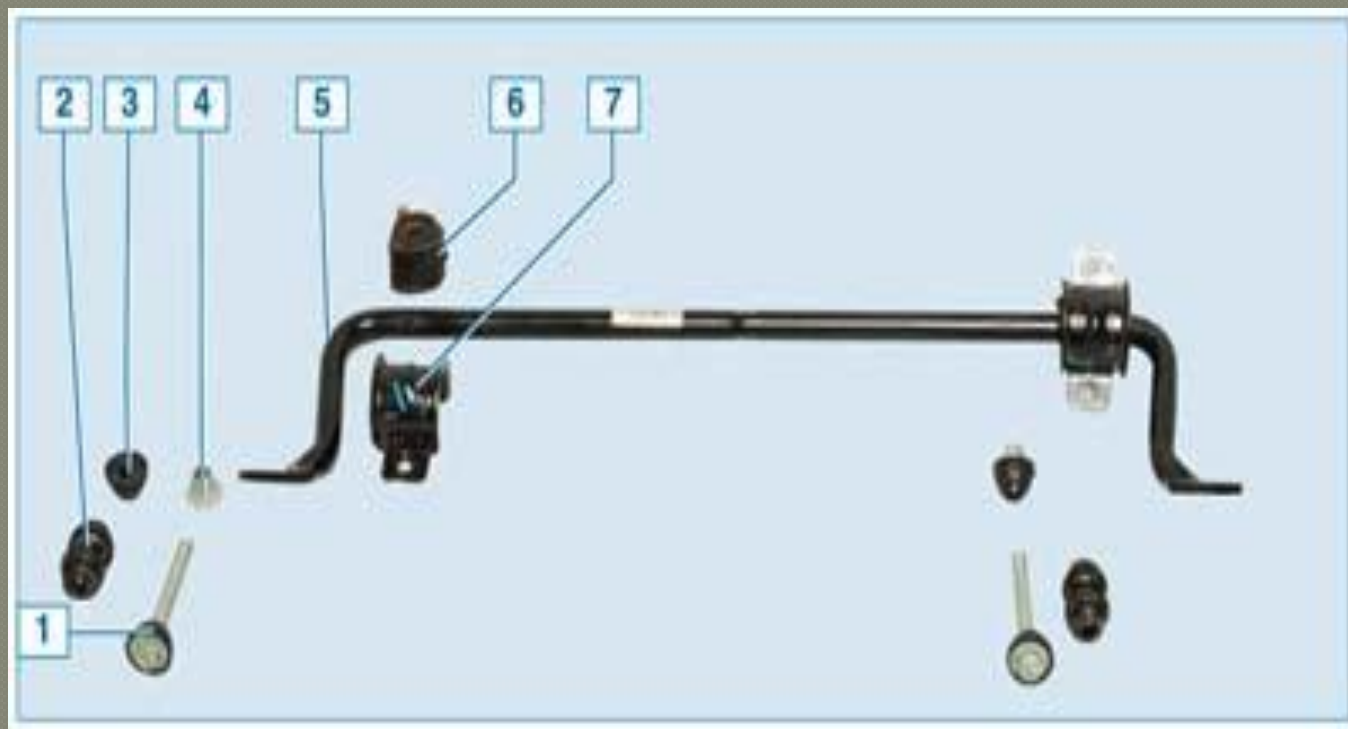

# Продольный и верхний рычаг

---



# Нижний переданный и нижний задний рычаги

---



# Ступичный узел заднего колеса



# Углы схождения задних колес

---





# Стабилизатор поперечный устойчивости

---

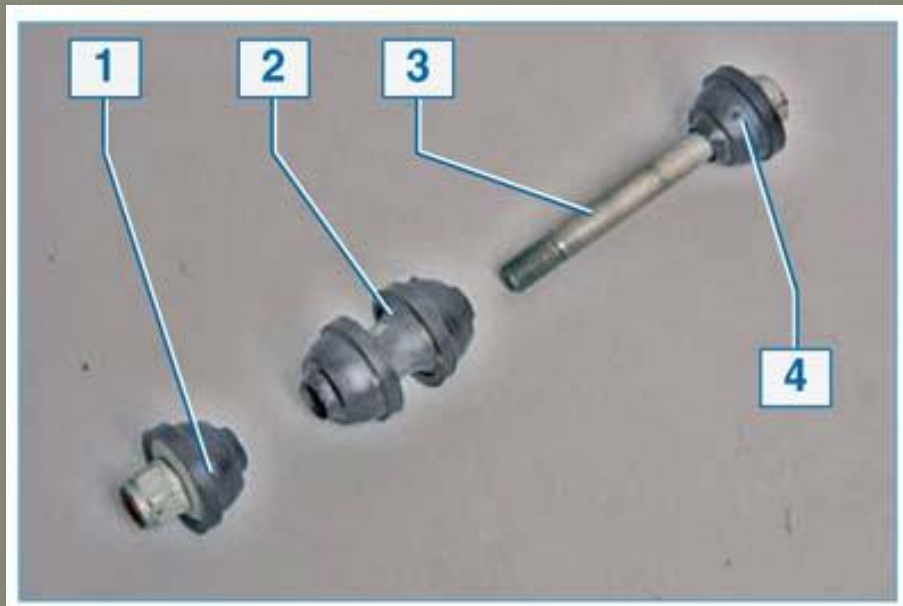

# Пружина

---



# Прокладки пружины

---



# Заключение

---

- Подвеска автомобиля Ford Focus II является сложной, если говорить о конструкции, но она обеспечивает колесам лучшее сцепление с дорогой, а также эффективней амортизирует вибрации, чем в случае с традиционной подвеска.