

Система охлаждения

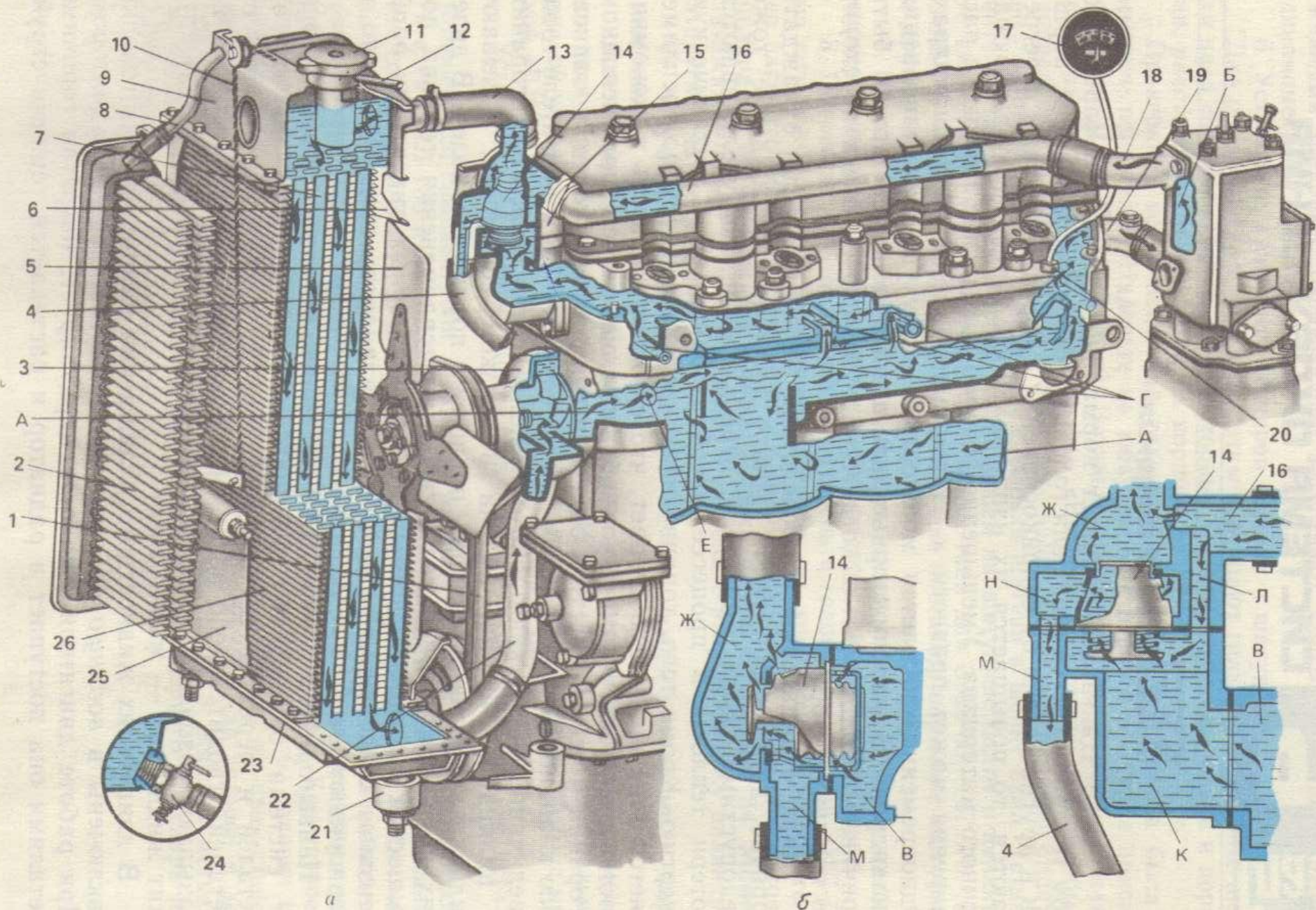

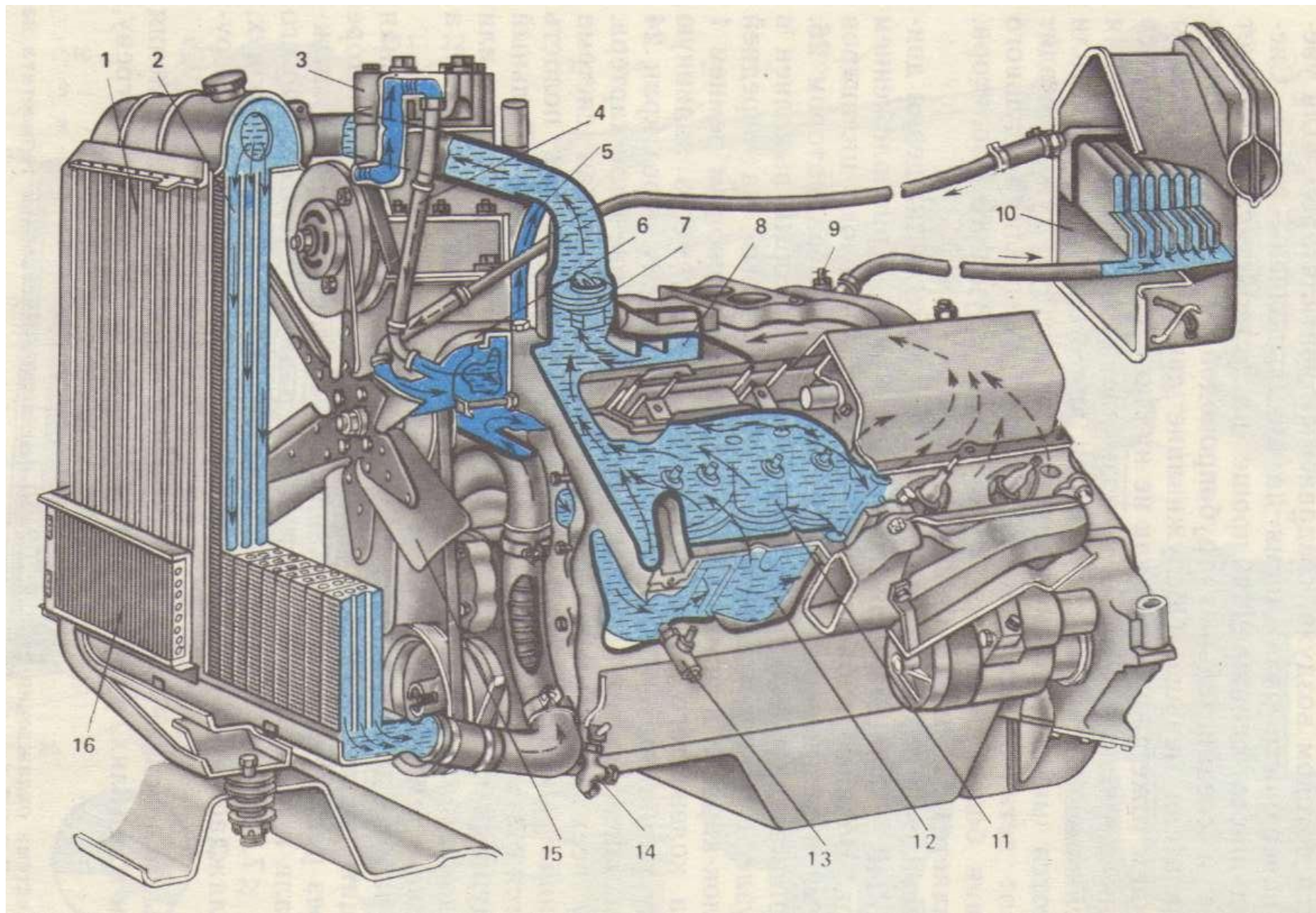

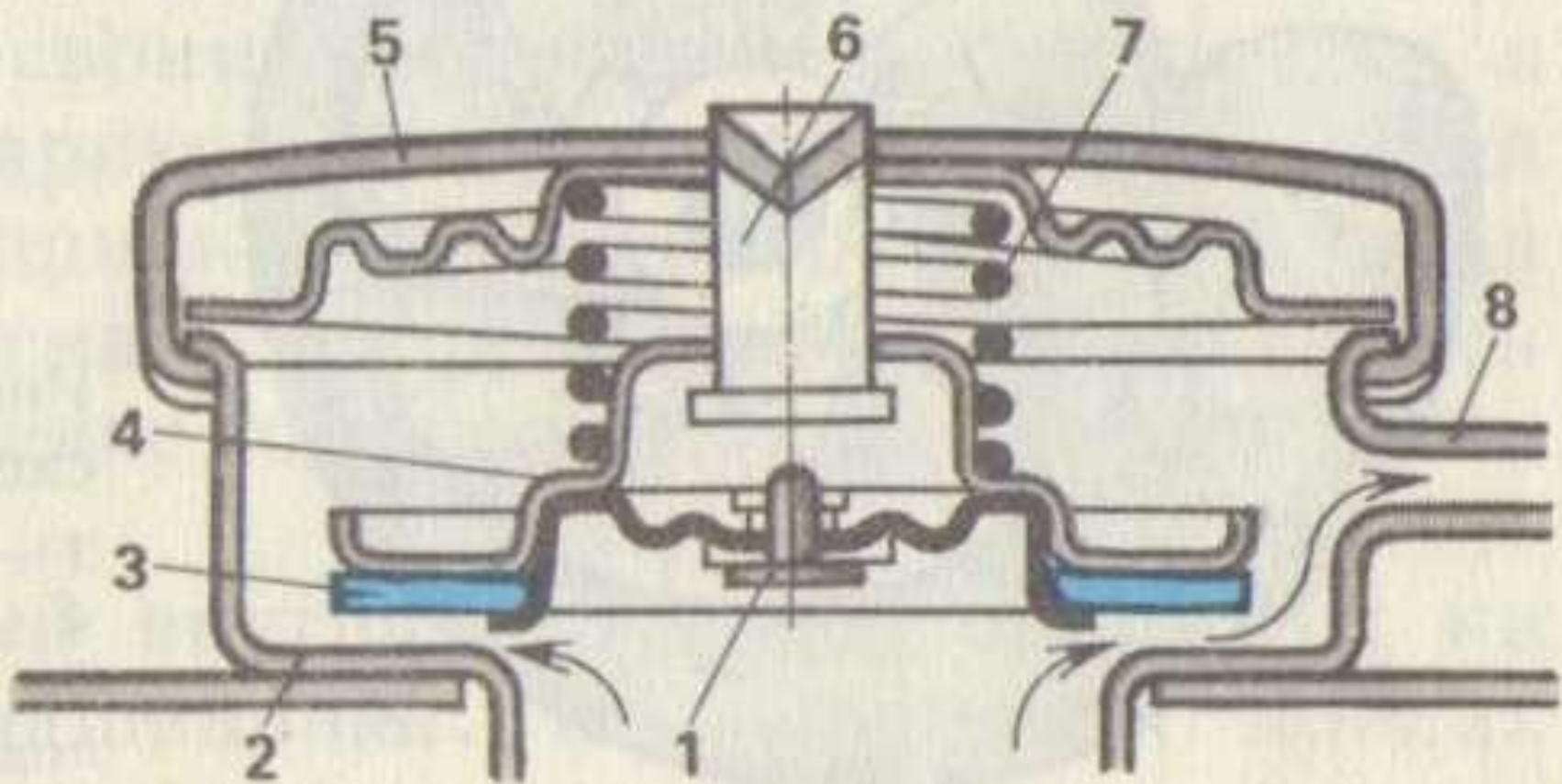



Рис. 39. Водяной насос двигателя А-41 (а),
 схема работы насоса (б):
 1 — крыльчатка; 2 — корпус; 3 — масленка;
 4 — резиновый чехол; 5 — пружина; 6 — шай-
 ба; 7 — втулка; 8 — валик; 9 — шкив; 10 —
 подшипник; 11 — сальники.



Рис. 40. Привод вентилятора двигателя ЯМЗ-240Б:

1 и 3 — ступицы; 2 — ведомый вал; 4 — шкив; 5 — трубчатый вал; 6 — насосное колесо; 7 — корпус; 8 — кожух; 9 — турбинное колесо; 10 и 14 — гайки; 11 и 17 — пружины;

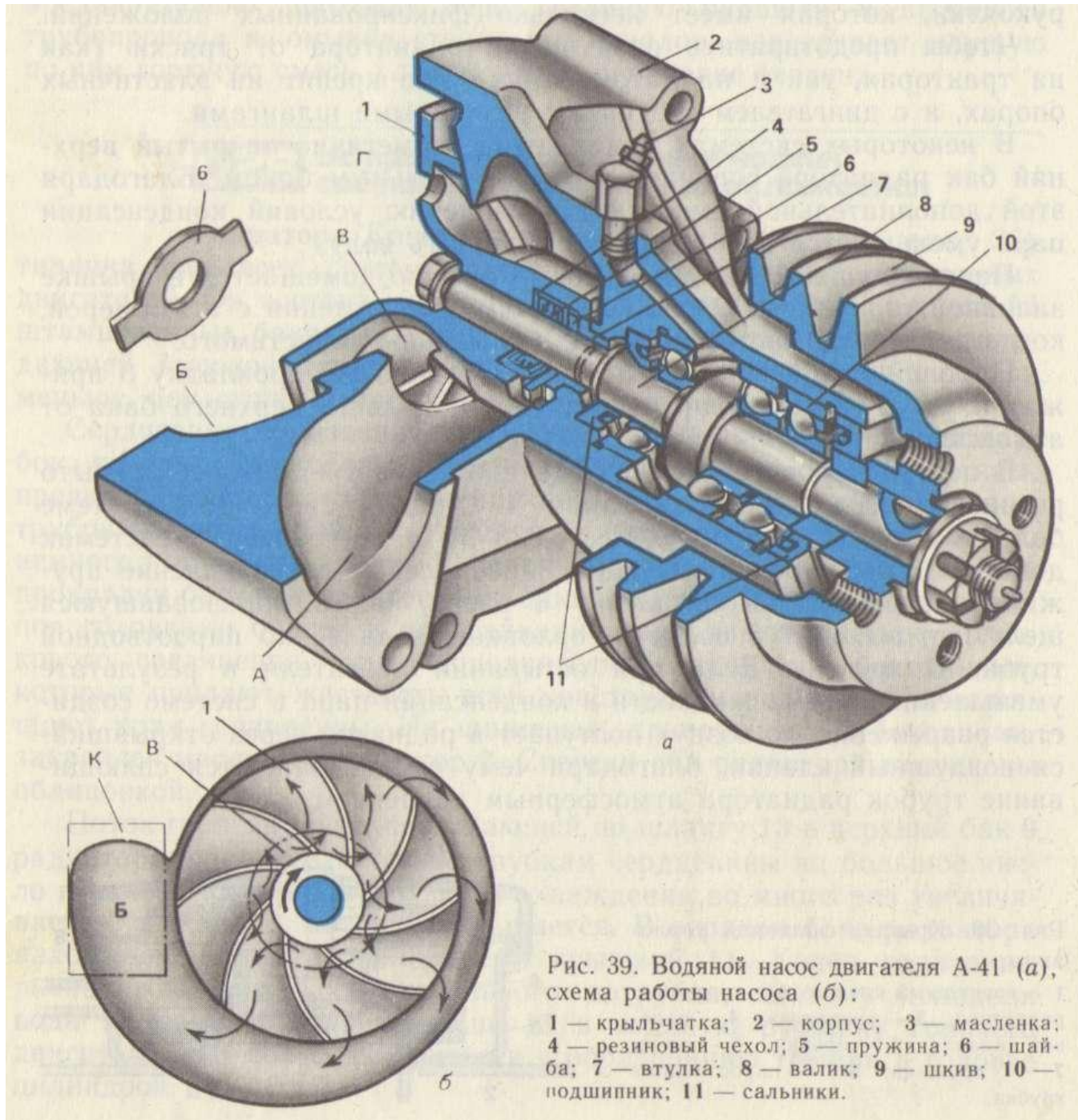
12 — втулка; 13 — термосилового датчик; 15 — регулировочные прокладки; 16 — трубка; 18 — корпус включателя; 19 — золотник; 20 — водоотводящая труба; 21 — маслоотводящая трубка

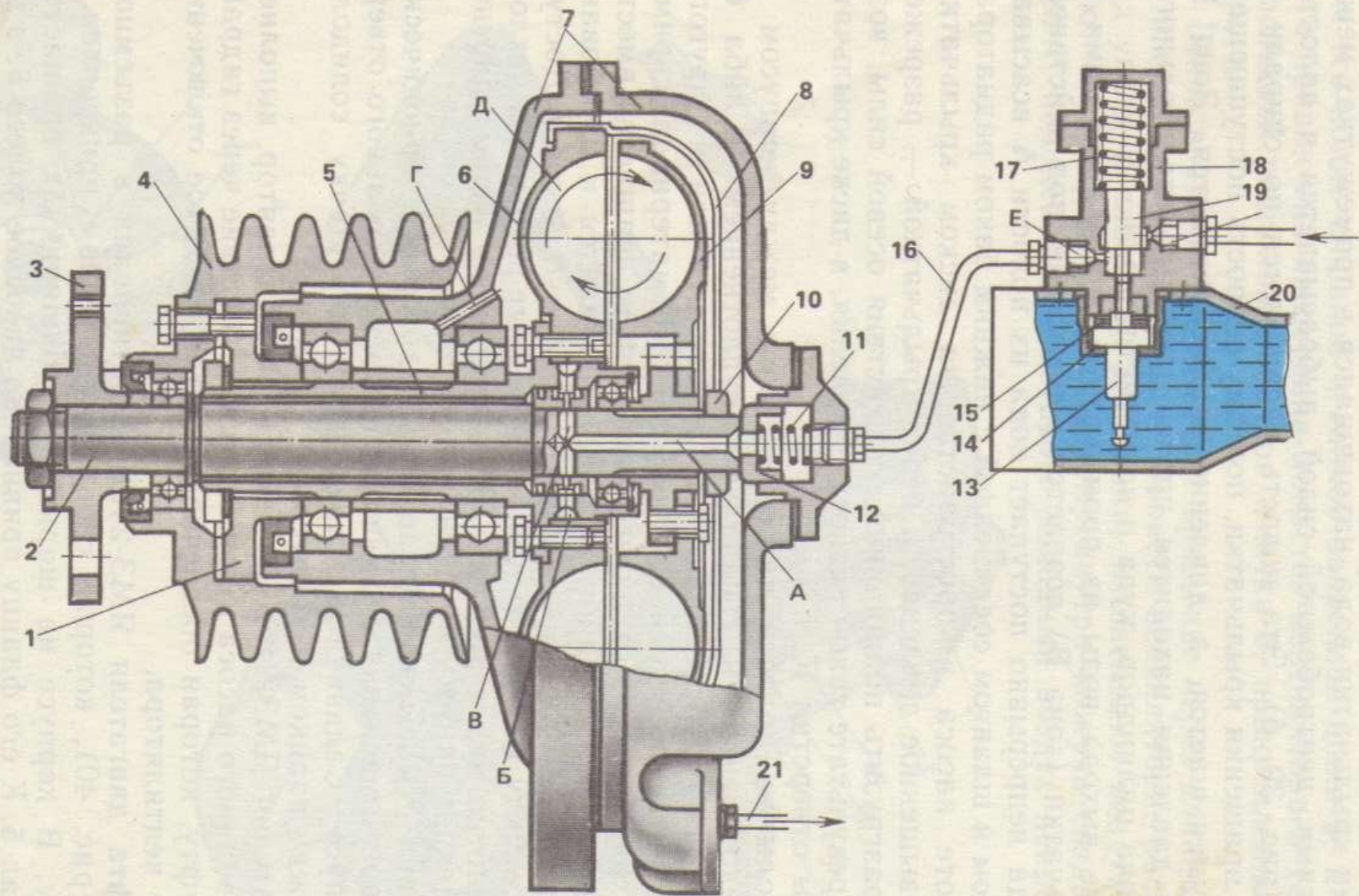

Рис. 41. Термостат:

1 — стержень; 2 — корпус; 3 — перепускной клапан; 4 — цилиндр; 5 — основной клапан; 6 — вставка; 7 и 9 — пружины; 8 — наполнитель; 10 — скоба; 11 — шток; 12 — компенсационная пружина.

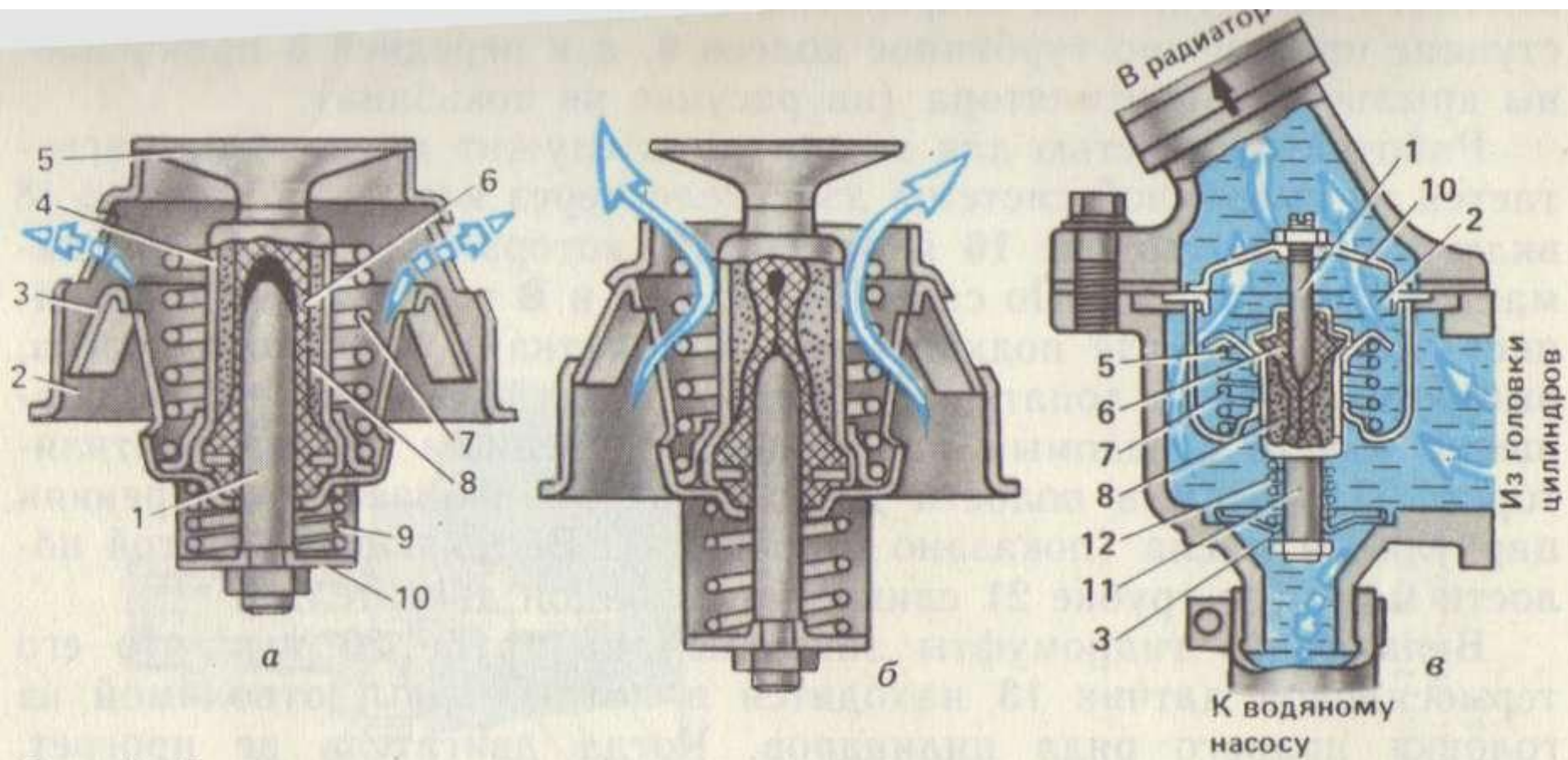
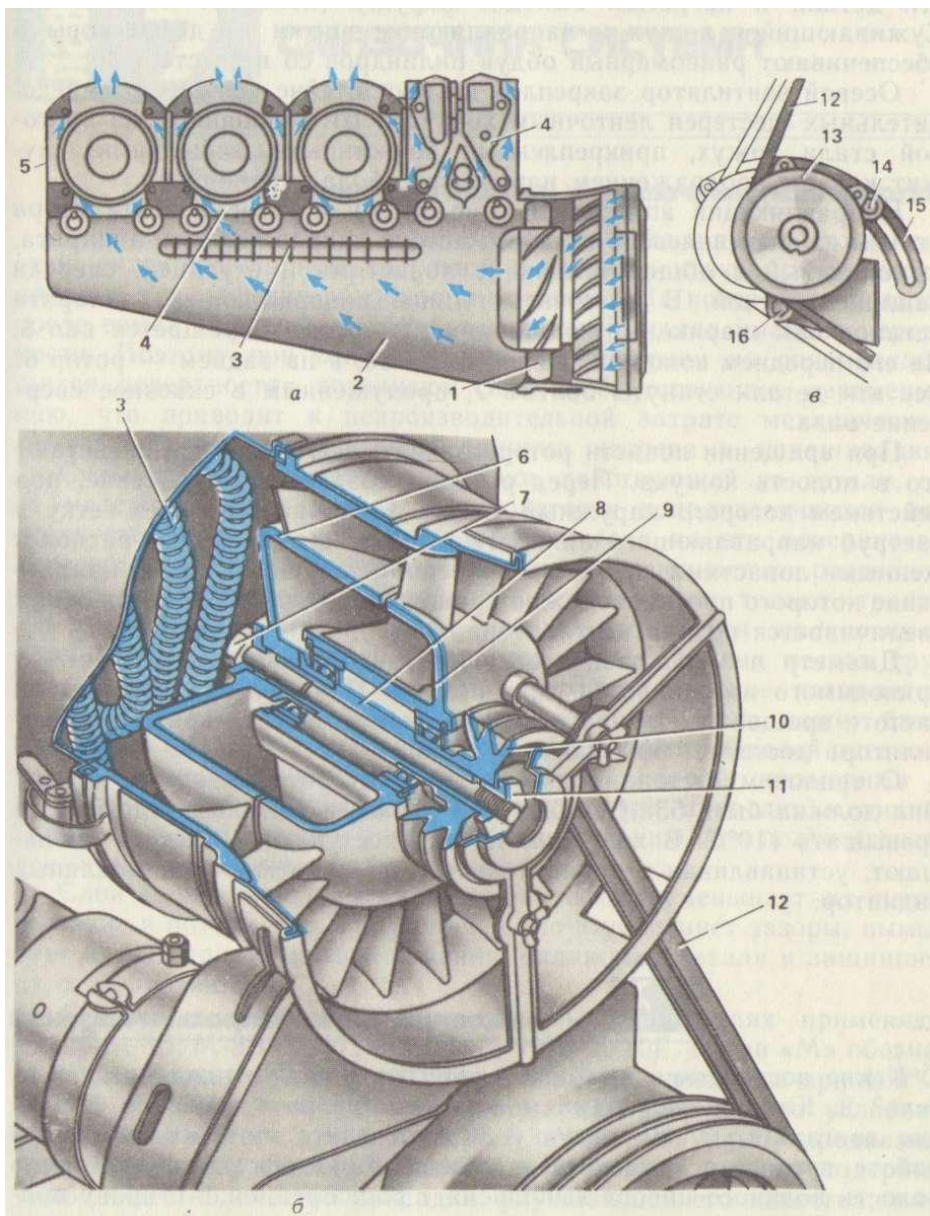

Рис. 42. Система охлаждения двигателя Д-144:

1 — вентилятор; 2 — кожух; 3 — масляный радиатор; 4 — охлаждающие ребра; 5 — щиток-дефлектор; 6 — ротор вентилятора; 7, 14 и 16 — болты; 8 — вал; 9 — направляющий аппарат; 10 — шкив; 11 — гайка; 12 — ремень; 13 — шкив генератора; 15 — натяжная планка.