

Бюджетное профессиональное учреждение Омской области
«Омский колледж профессиональных технологий»

профессия 23.01.06 Машинист дорожных и строительных машин
(на базе основного общего образования)

Технология отрывки каналов с отсыпкой грунта в кавальеры. Устройство, ТО и ремонт пускового двигателя экскаватора.

Выполнил:
студент группы 32
Султанов А.Э.
Руководитель:
Нестеренко В.В.

Омск 2020

Цель квалификационной работы:

Изучение и самостоятельное решение проблем по профессии на основе обобщения материалов специальной литературы и фактических данных согласно темы выпускной квалификационной работы «Технология отрывки каналов с отсыпкой грунта в кавальеры. Устройство, ТО и ремонт пускового двигателя экскаватора».

Задачи квалификационной работы:

- закрепление и расширение полученных при обучении в колледже теоретических и практических знаний;
- развитие навыков самостоятельной работы;
- рассмотреть и проанализировать устройства выемки с вывозкой грунта и отсыпки грунта скрепером в кавальер;
- описать транспортировку грунта;
- закрепить «устройство, ТО и ремонт пускового двигателя экскаватора».

ПФ ООО «Гидросервис»

Название фирмы	ПФ ООО «Гидросервис»
Город	Омск,
Физический адрес	ул. 2-я Казахстанская 2
Телефон	8-908-878-62-25
сайт	www.gidro-servise.ru

Схема работы скрепера при устройстве выемки с вывозкой грунта в кавальер

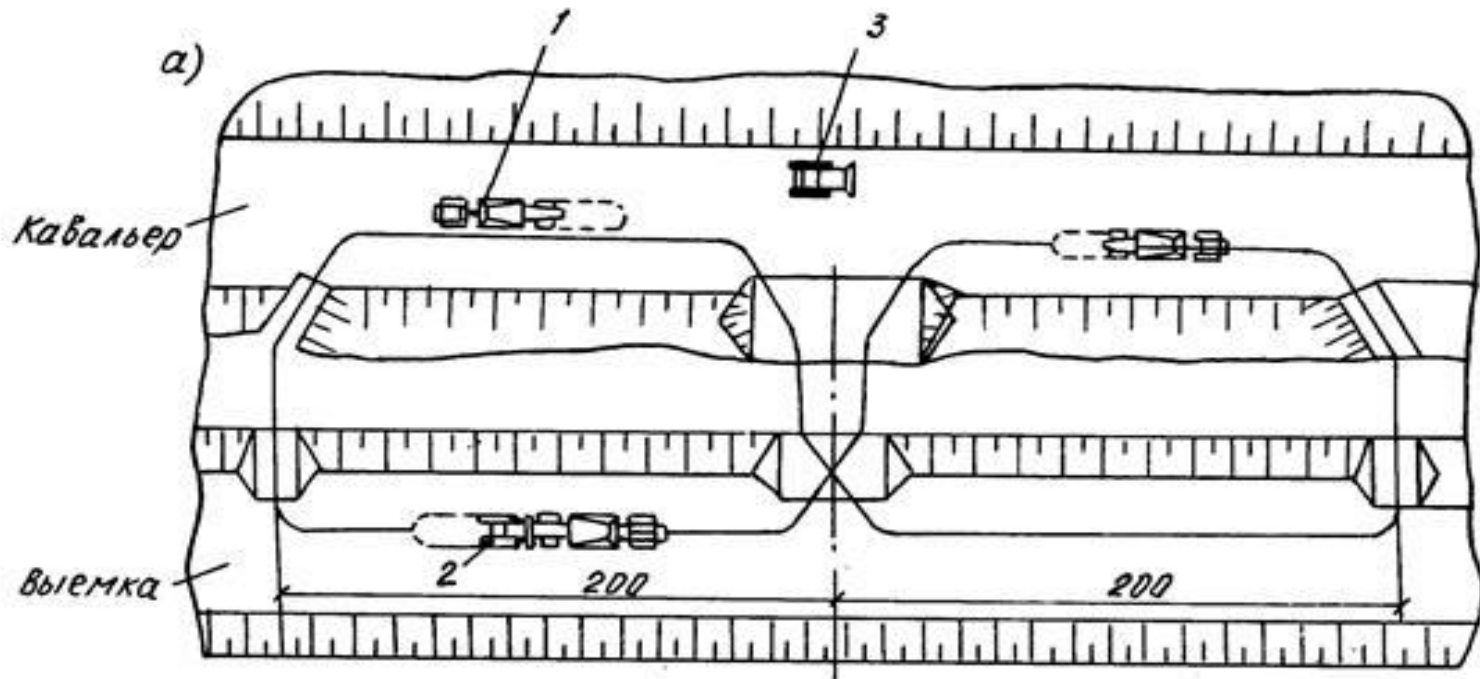

Устройство, ТО и ремонт пускового двигателя экскаватора

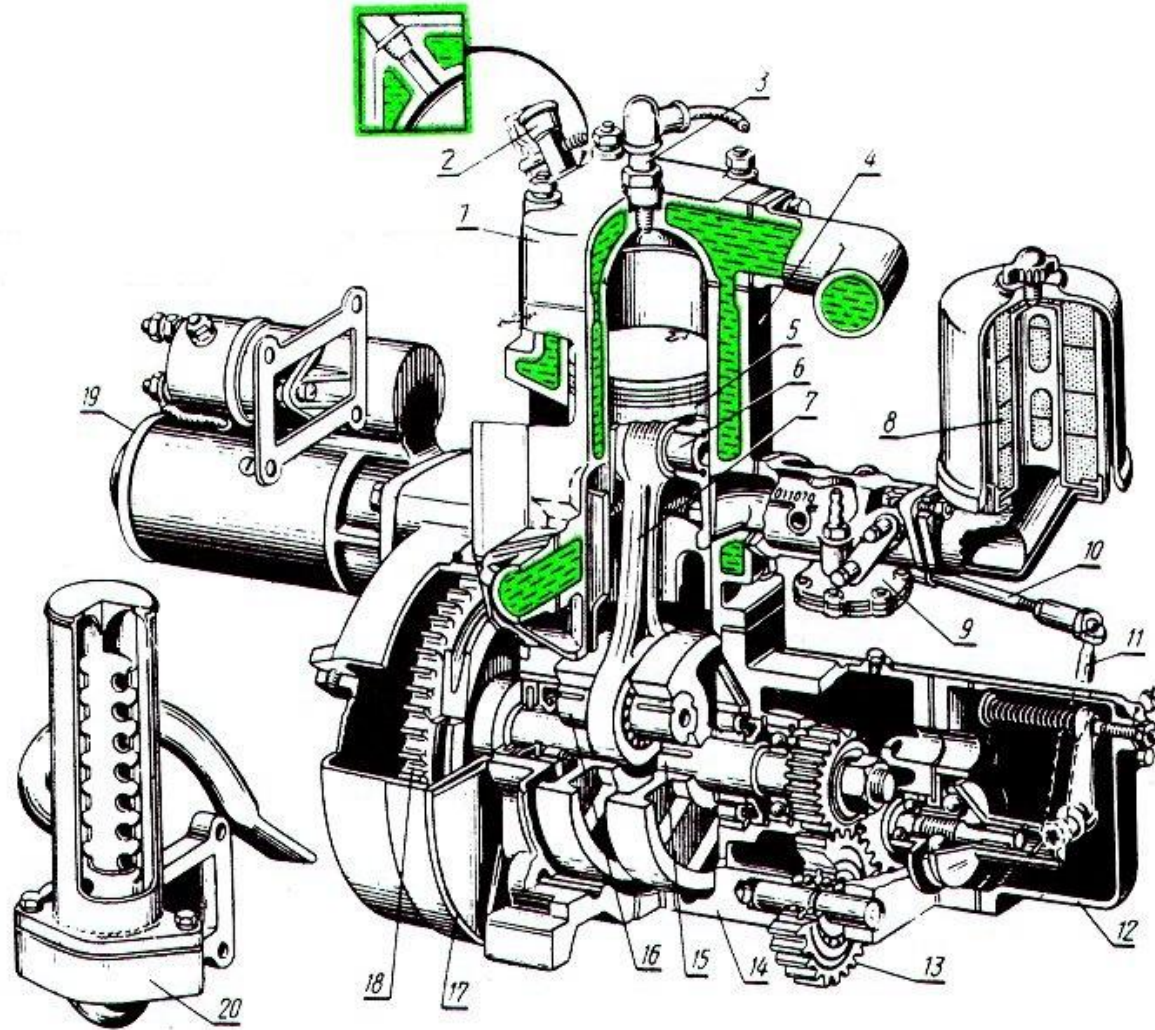

Схема пускового двигателя

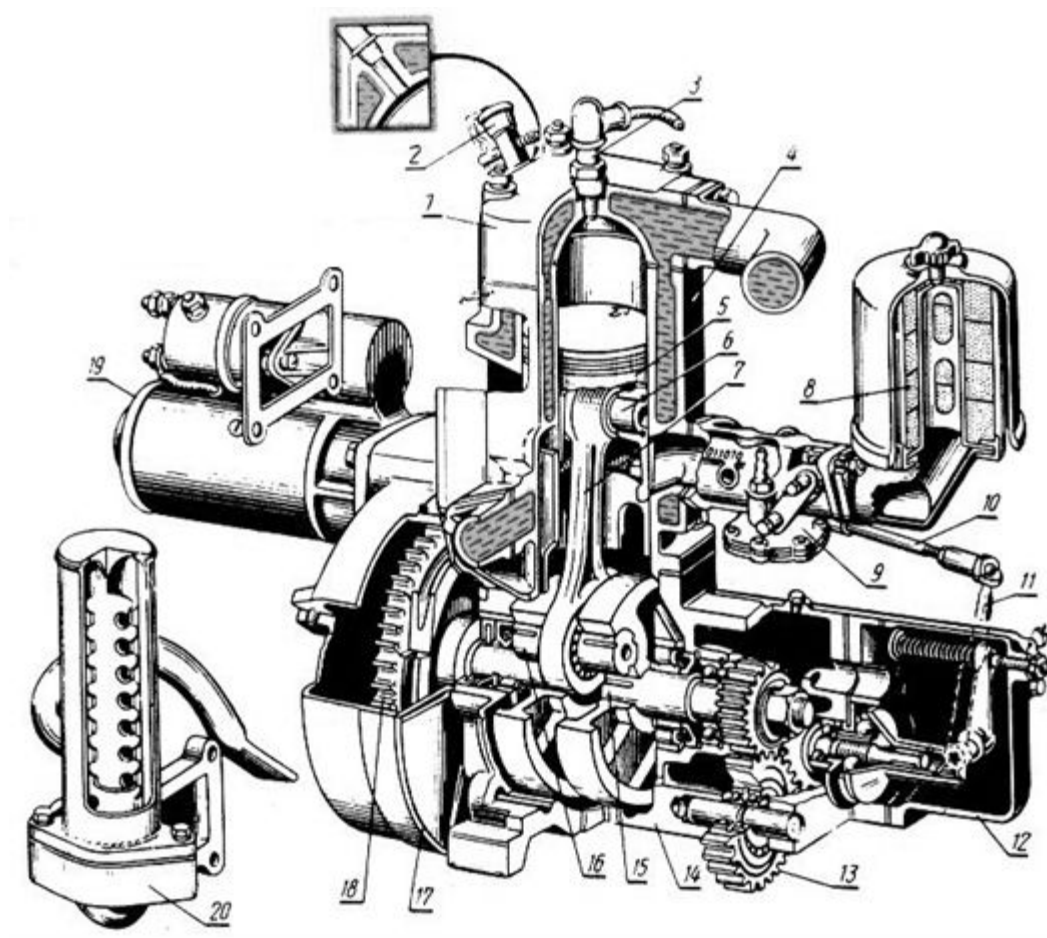

Заключение

СПАСИБО ЗА ВНИМАНИЕ!