

Система стратегічних, поточних та оперативних планів організації

Зміст та зв'язок стратегічних і поточних планів підприємства.

Поточні плани – плани, у яких пов'язуються всі напрямки діяльності підприємства і робота всіх функціональних підрозділів на поточний фінансовий рік.

Стратегічне планування- це довгострокове планування на основі проміжних цілей. Стратегія визначається головною ціллю та проміжними цілями, які дозволяють досягнути головної цілі.

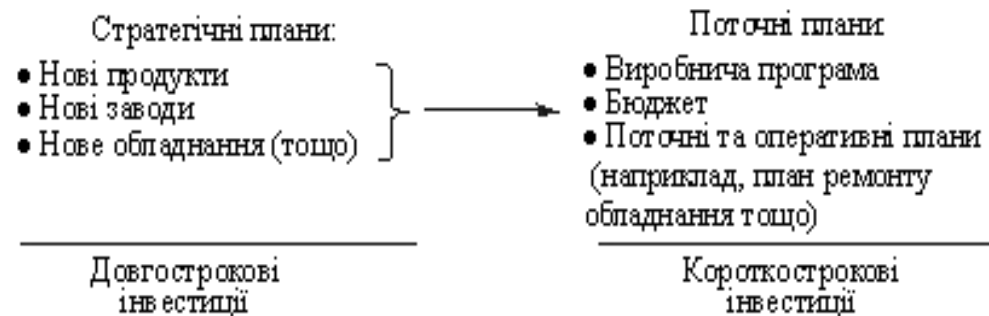

Постійно діючий «плановий календар» корпорації «Хьюлетт-Паккард».

Технологічні процедури з розробки планів програм і проектів- це стандартні, постійно діючі плани, в яких визначено послідовність етапів з розробки та узгодження планів, проектів і програм різних видів. Вони найчастіше існують у вигляді постійно діючих планових календарів.

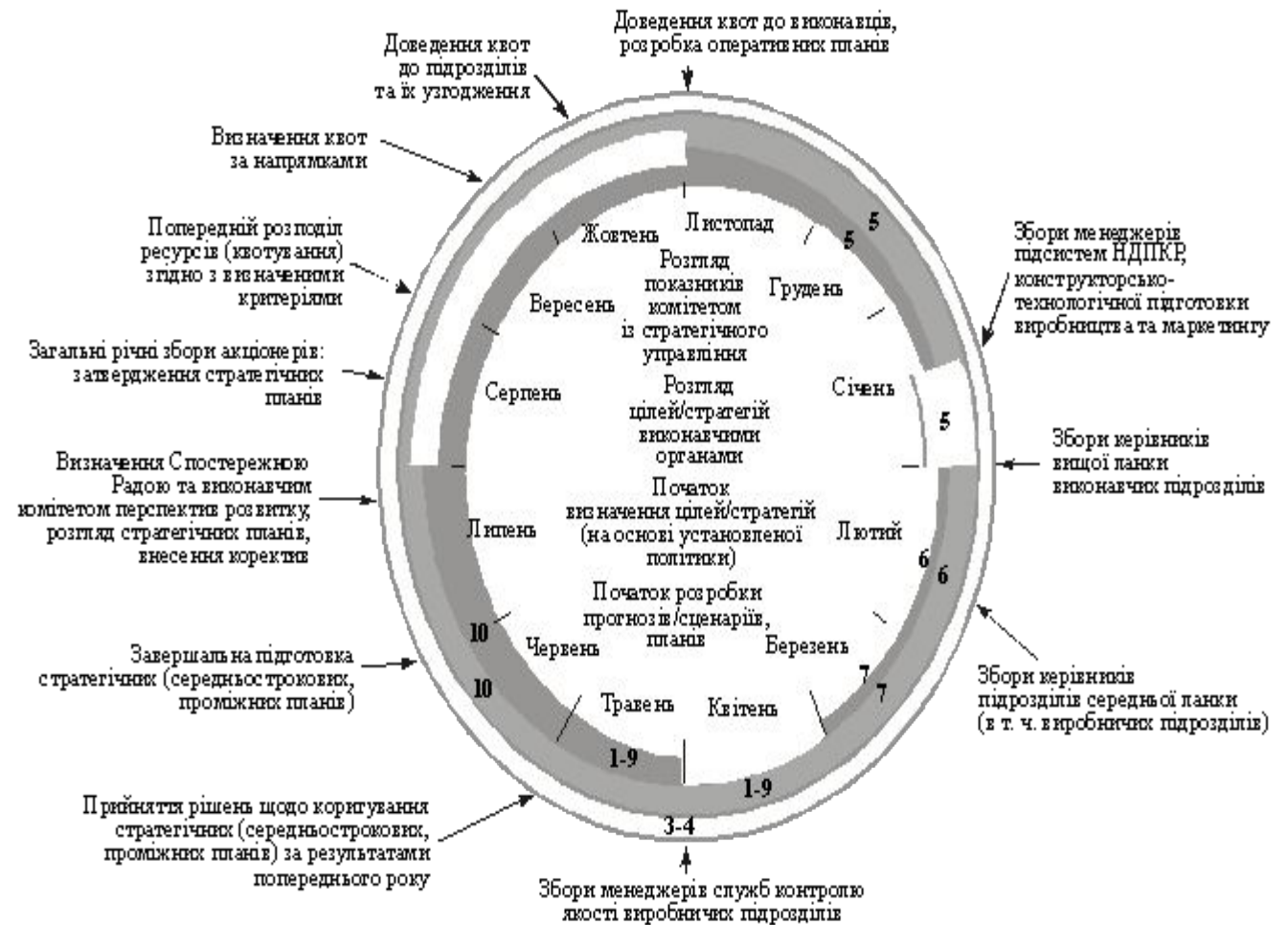

ПОСЛІДОВНІСТЬ РОЗРОБКИ СТРАТЕГІЧНОГО ПЛАНУ ПІДПРИЄМСТВА (приклад)

Термін надання інформація	Зміст інформації, яка надається	Виконавець, що надає інформацію
Січень-березень	Прогнози та сценарії розвитку зовнішніх і внутрішніх умов (на основі SWOT – аналізу та інших моделей)	Відділ стратегічного аналізу
Травень-червень	Показники зовнішніх і внутрішніх економічних умов функціонування підприємства	Відділ стратегічного планування
Червень-липень	Прогноз продажу по кожній товарній групі	Відділ маркетингу
Червень-липень	Кошториси витрат на модернізацію (технічне переозброєння, реконструкцію діючого виробництва, або повне чи часткове закриття виробничих підрозділів, або купівлю нового виробництва)...	Технічний (виробничий) відділ спільно з бухгалтерією
Серпень-вересень	Аналіз джерел фінансування та прогноз інвестицій; розробка (коригування) бюджетів	Фінансовий відділ
Жовтень-листопад	Зведені розрахунки стратегічного плану із зауваженнями всіх учасників; розробка поточних планів на наступний рік	Відділ стратегічного та поточного планування
Листопад-грудень	Затвердження (підтвердження) стратегічних і поточних планів; розробка організаційних планів (планів-графіків)	Вищі органи управління підприємства (в залежності від форми власності) разом з відділом стратегічного планування та виконавцями

ЗАКОН УКРАЇНИ «Про держане прогнозування та стратегічне планування» Стаття 13. Стратегічний план діяльності центрального органу виконавчої влади

1. Стратегічний план діяльності центрального органу виконавчої влади:

розробляється на планований та три наступні роки відповідно до визначених актами законодавства завдань і функцій такого органу з метою забезпечення досягнення стратегічних цілей, визначених у Стратегічному плані розвитку України, схвалюється керівником центрального органу виконавчої влади до 1 серпня року, що передує планованому, і є підставою для формування проекту кошторису та бюджетних запитів центрального органу виконавчої влади на наступний бюджетний період;

уточнюється та затверджується керівником центрального органу виконавчої влади у місячний строк після прийняття закону про Державний бюджет України;

оприлюднюється на офіційному веб-сайті центрального органу виконавчої влади та надсилається до Кабінету Міністрів України у тижневий строк після його затвердження.

Стратегічний план діяльності центрального органу виконавчої влади, діяльність якого спрямовується і координується міністром, затверджується за погодженням з відповідним міністром.

2. У стратегічному плані діяльності центрального органу виконавчої влади відображаються:

мета діяльності та оцінка факторів, які мають позитивний чи негативний вплив на можливості центрального органу виконавчої влади;

стратегічні цілі центрального органу виконавчої влади, визначені у Стратегічному плані розвитку України;

результати аналізу тенденцій та характеристика основних проблем розвитку галузей економіки (сфер діяльності), пропозиції щодо їх реформування;

основні завдання центрального органу виконавчої влади на планований та три наступні роки;

пропозиції щодо послуг у відповідній сфері державного управління;

очікувані результати діяльності у планованому році;

перелік завдань і заходів на планований рік з визначенням відповідальних за виконання, строків виконання, обсягів і джерел фінансування;

перелік державних цільових програм, виконання яких передбачається протягом планованого та трьох наступних років, з конкретизацією завдань, заходів і показників виконання у планованому році;

перелік бюджетних програм, виконання яких передбачається, із зазначенням обсягів їх фінансування та показників їх виконання.

3. З метою забезпечення громадського контролю готуються та оприлюднюються щорічні звіти про виконання стратегічних планів діяльності центральних органів виконавчої влади.