

Выпускная квалификационная работа

ТЕМА:

**«ПРОЕКТИРОВАНИЕ И РАЗРАБОТКА
ИНТЕРНЕТ-МАГАЗИНА СТРОИТЕЛЬНОЙ
ОРГАНИЗАЦИИ»**

Руководитель: Чигирева Ирина
Валерьевна, доцент кафедры
«Прикладная информатика» ПензГТУ

Выполнил: ст. группы 16ИЭ16зи
Мангушев Михаил Евгеньевич.

Цель разработки

Цель работы: проектирование и разработка интернет-магазина строительной организации.

Средства разработки:

- текстовые редакторы Sublime Text 3, Brackets,

- локальный веб-сервер Open Server,

- СУБД MySQL 5.5; PHP 7.2, Apache 2.4,

- платный хостинг «<https://link-host.net>». Тестирование:

Google Chrome, Mozilla Firefox и другие.

Разработка концепции создания интернет- магазина

Разработка интернет магазина включает в себя следующие этапы:

- анализ функций сайта;
- разработка структуры данных;
- разработка структуры пользовательского интерфейса;
- разработка компонентов сайта;
- размещение сайта, тестирование и отладка;
- подготовка сопроводительной документации.

Функции интернет-магазина

Интернет-магазин должен выполнять следующие функции:

- предоставлять рекламную информацию о продукции строительной компании;
- осуществлять обратную связь с менеджером (отдел продаж) через форму отправки контактных данных;
- отражать примерную стоимость услуг и товаров (точная стоимость обсуждается с менеджером в индивидуальном порядке).

Диаграмма бизнес-процессов (Контекстная диаграмма)



Диаграмма бизнес-процессов (Диаграмма 1 уровня)



Диаграмма вариантов использования для актера «Клиент сайта»

Клиент

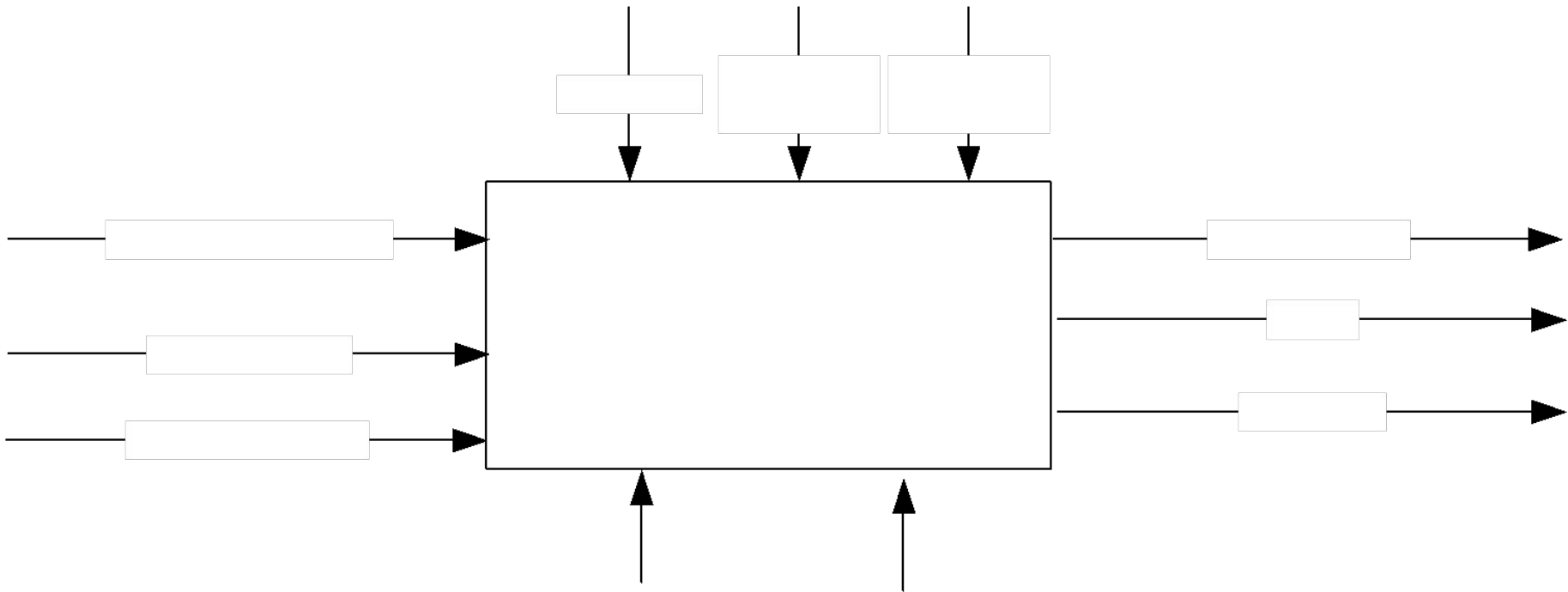

Менеджер

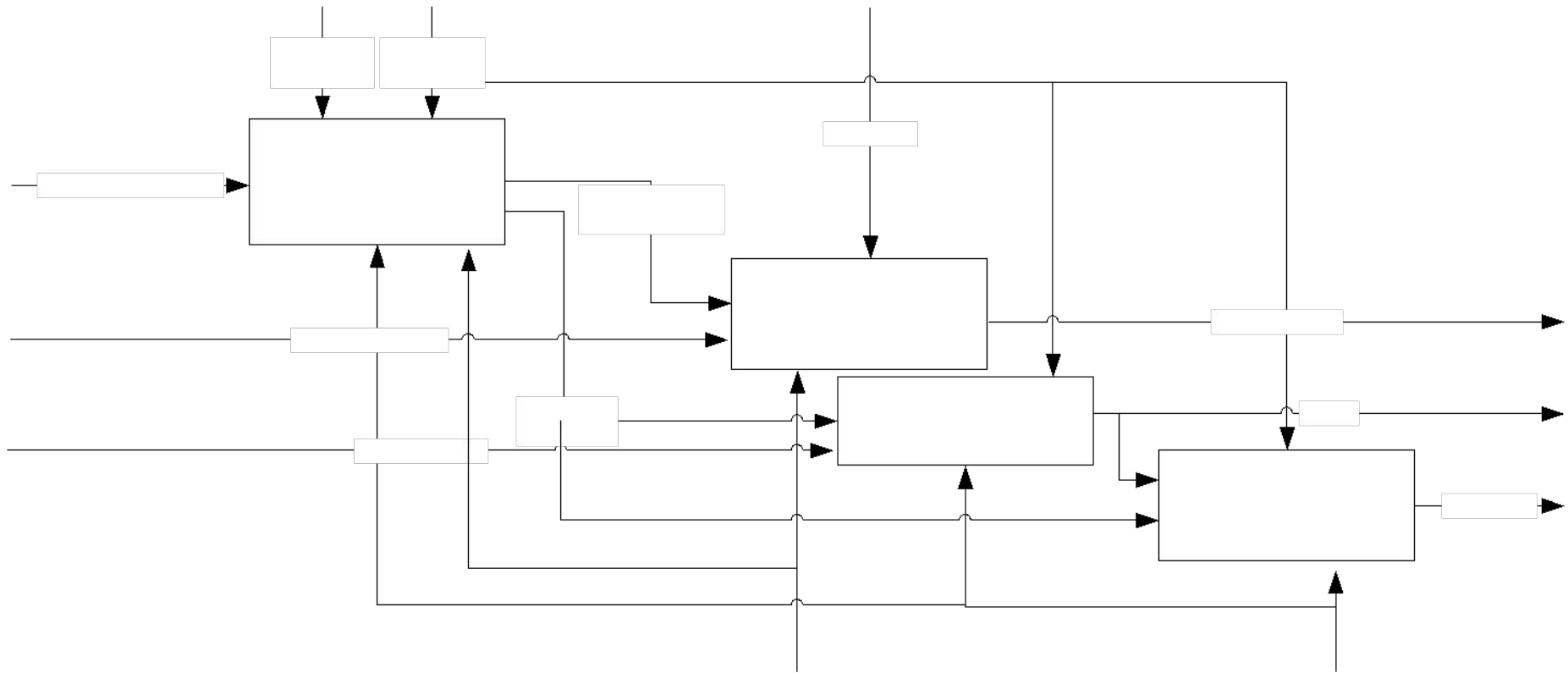
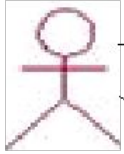

Диаграмма прецедентов, отображающая процессы, связанные с работой с использованием сайта



Структура пользовательского интерфейса

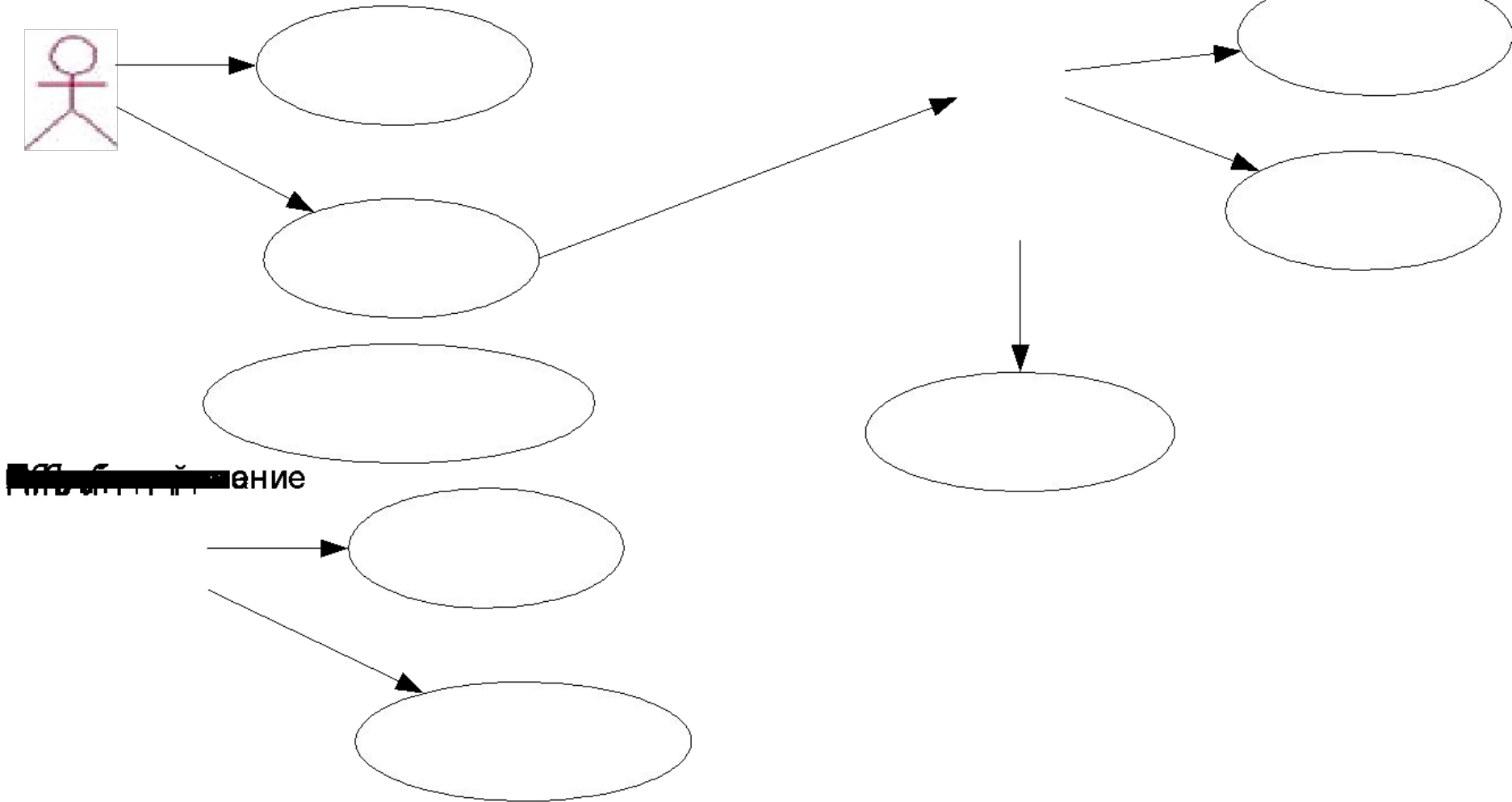
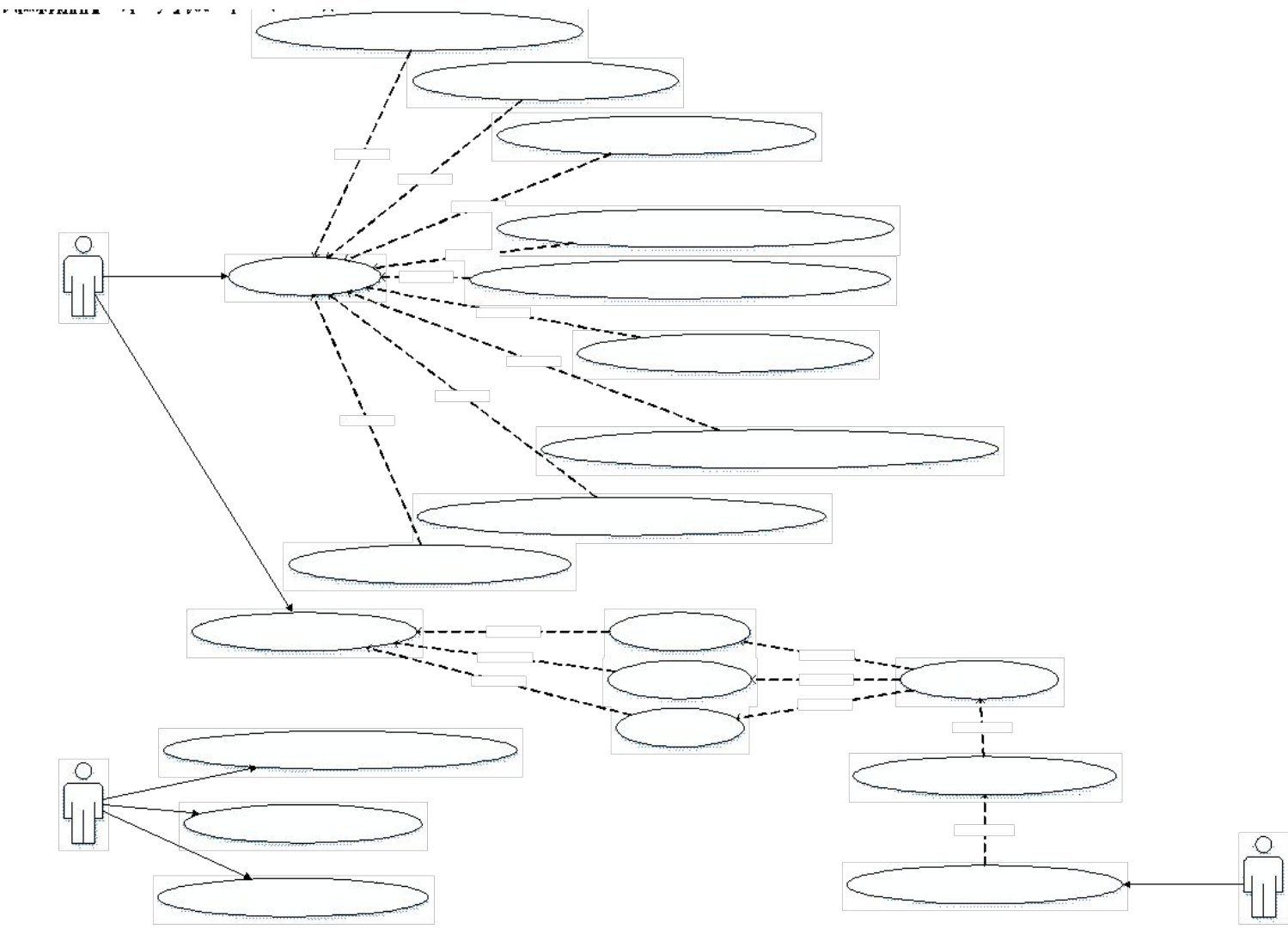
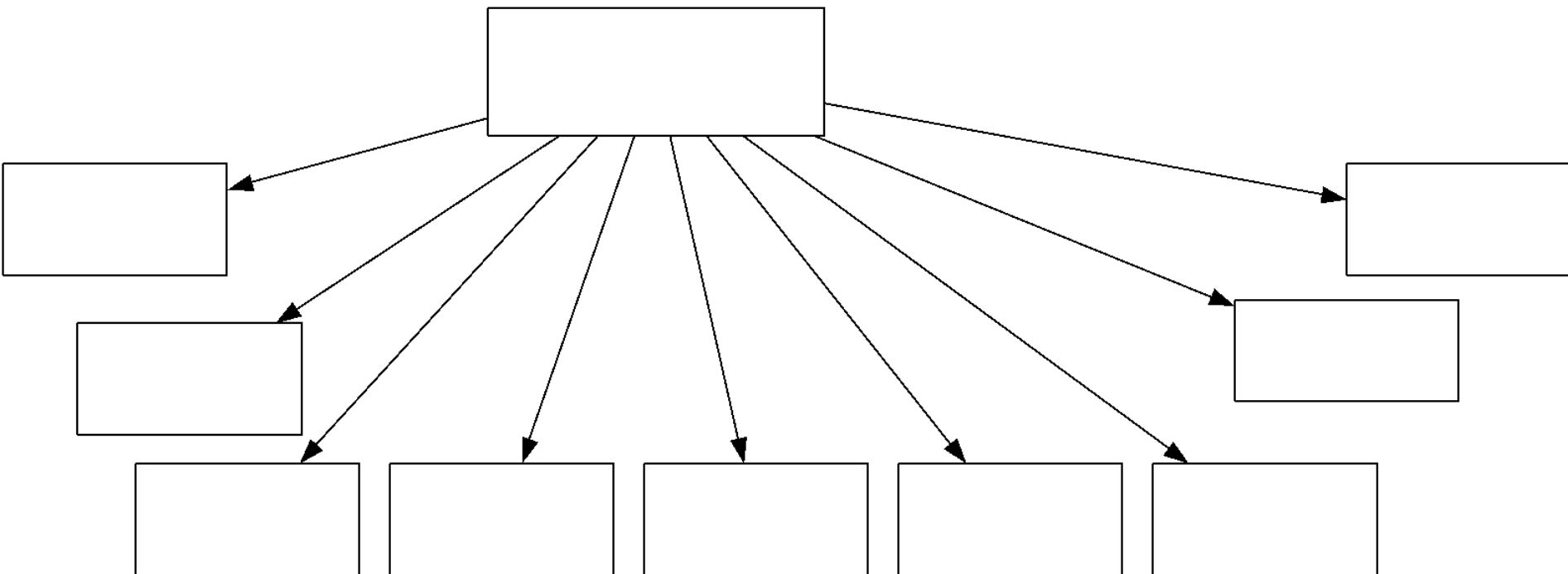

Иерархическая модель программного обеспечения сайта



Схема программы. Подсистема «Пользователь-Гость»



Примеры разработанных страниц сайта

Контакты

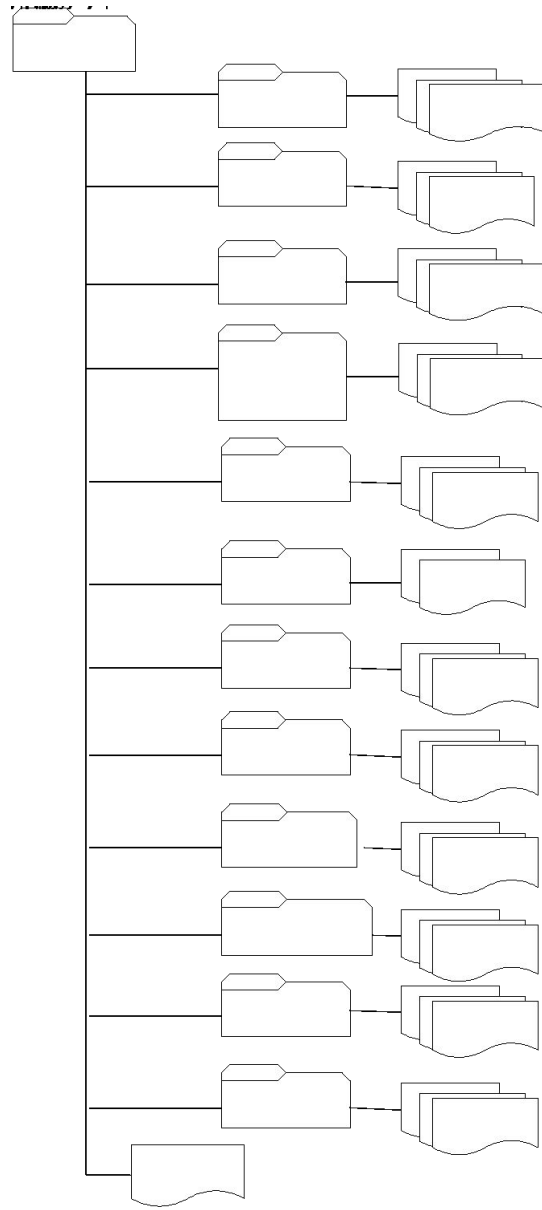
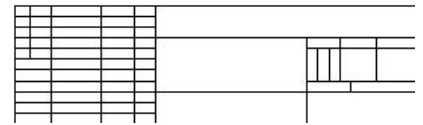
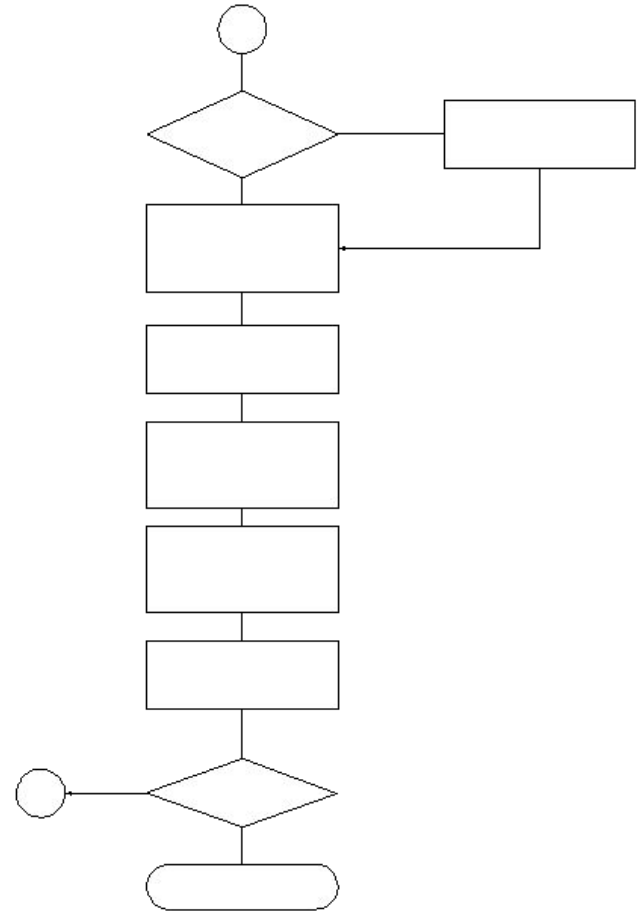
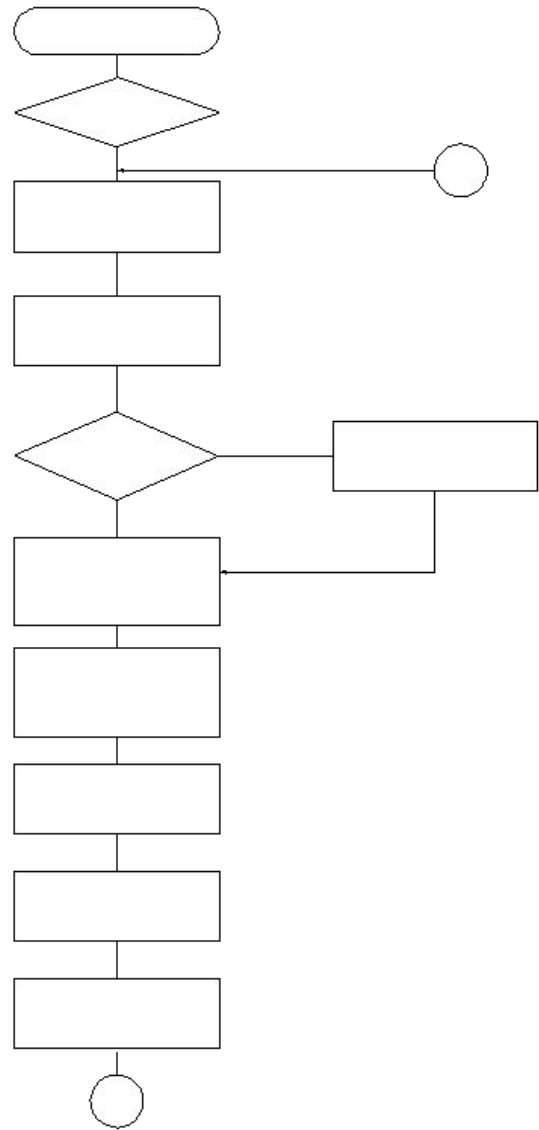
Адрес офиса:
г. Москва, проспект Вернадского, д.92, корп.1

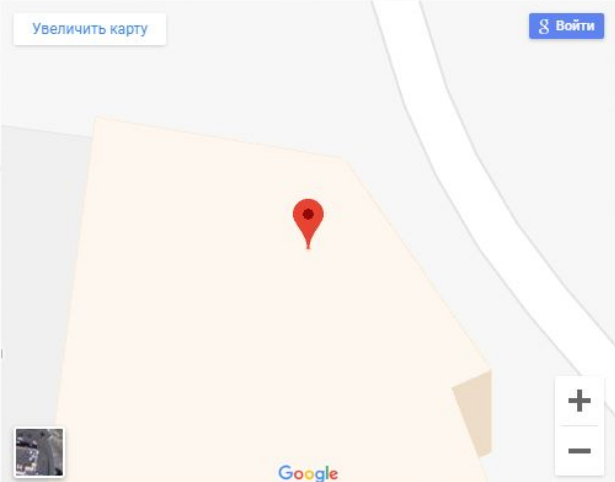

Увеличить карту Войти

Картографические данные © 2019 Google [Условия использования](#) [Сообщить об ошибке на карте](#)

Номер телефона:
+7 495 771 05 08

E-mail:
request@avtoban.ru

Оставьте контактные данные для связи

Ваше ФИО

Номер телефона

Email

Сообщение

ОСТАВИТЬ ЗАЯВКУ



Результат создания форм для ввода данных

Примеры разработанных страниц сайта

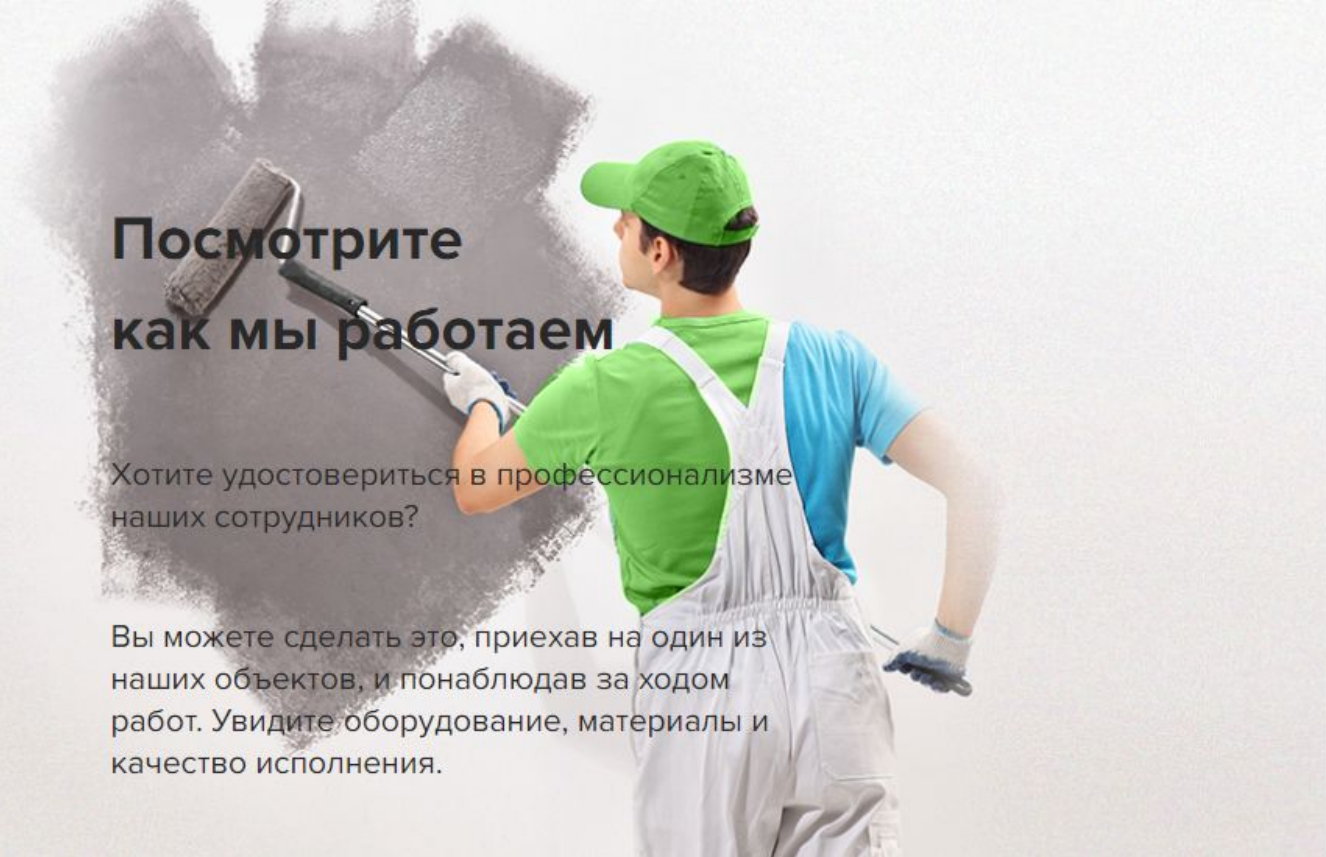

**Посмотрите
как мы работаем**

Хотите удостовериться в профессионализме наших сотрудников?

Вы можете сделать это, приехав на один из наших объектов, и понаблюдав за ходом работ. Увидите оборудование, материалы и качество исполнения.

Оставьте контактные данные для связи

Ваше имя

Номер телефона

**ЗАПИСАТЬСЯ НА
ПРОСМОТР**

Подберем ближайший к вам объект

Результат создания секции «Посмотрите, как мы работаем»

Заключение

В результате предпроектного исследования деятельности строительной организации был выполнен анализ функций разрабатываемого сайта. По данным анализа можно сделать вывод о необходимости применения сайта в работе компании. Сформулированы требования к разрабатываемому интернет-магазину.

Затем была спроектирована и разработана структура и информационное обеспечение интернет-магазина. Для разработки информационного обеспечения использовалась СУБД MySQL 5.5.

Разработано программное обеспечение.

По результатам выполнения ВКР подготовлена проектная и эксплуатационная документация, а также руководство пользователя.

Благодарю за внимание!