

XXXI ТРАДИЦИОННЫЙ СЛЁТ РАБОТНИКОВ ОБРАЗОВАНИЯ БОГОРОДСКОГО ГОРОДСКОГО ОКРУГА

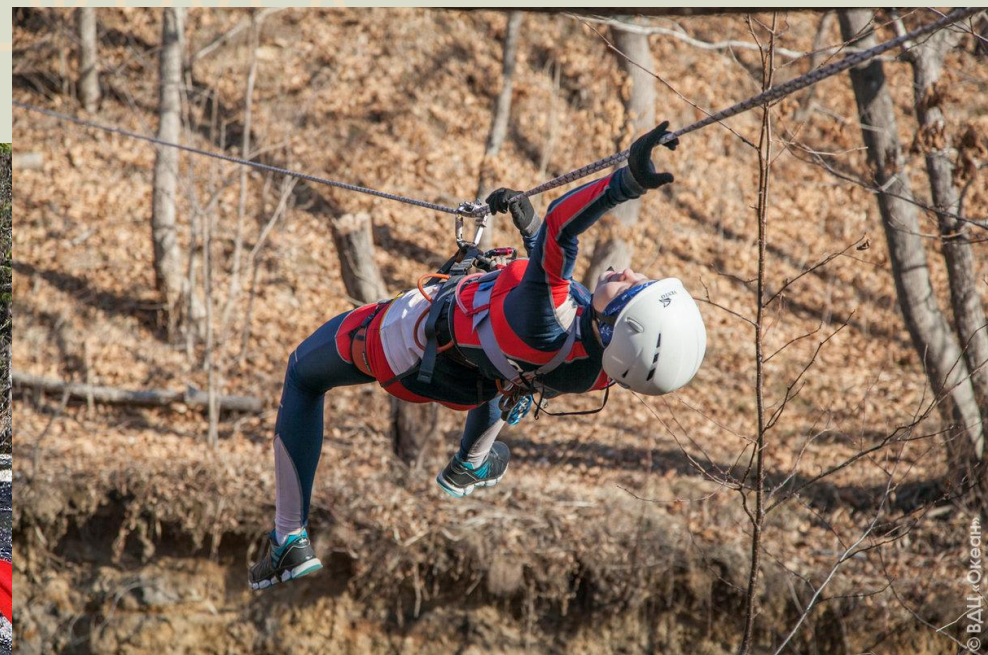

ПОЛОЖЕНИЕ

о проведении XXXI открытого туристско-краеведческого слёта-семинара работников образования Богородского городского округа

- **ЦЕЛИ И ЗАДАЧИ.**
- Слёт-семинар работников образования Богородского городского округа проводится с целью:
 - - популяризации самодетельного туризма как вида активного отдыха учителей и членов их семей;
 - - обмена опытом работы с учащимися по туризму, краеведению, экологии;
 - - расширения дружеских связей между педагогическими коллективами школ Богородского городского округа;
 - - совершенствования туристских навыков;
 - - выявления сильнейших туристских коллективов
- **2. ВРЕМЯ И МЕСТО ПРОВЕДЕНИЯ.**
- Слёт проводится в один день 12 сентября 2021 года в районе д. Мамонтово (55°57'14"N 38°34'13"E).

- **3. УЧАСТНИКИ СЛЁТА, РАЗМЕЩЕНИЕ.** В слёте принимают участие команды, составленные только из работников образования Ногинского района. Члены семей и сочувствующие не могут принимать участие в соревнованиях в составе команды. В связи со сложной эпидемиологической ситуацией состав команд ограничен 6 участниками (не менее 2 женщин), руководитель и его заместитель. **Участники слёта несут личную ответственность за своё здоровье.** Команды располагаются в полевых условиях **строго** на указанном комендантом месте. **В связи с отсутствием дров и пожароопасной ситуацией – разведение костров запрещено. Рекомендуем готовить пищу на газовых горелках и мангалах, используя привозные дрова или уголь.** По окончании слёта команда сдаёт территорию лагеря коменданту слёта.
- Ответственность за соблюдение участниками слёта правил ТБ, природоохранных норм и поведение возлагается на руководителей команд.
- **4. ПРОВЕДЕНИЕ СОРЕВНОВАНИЙ И ПОДВЕДЕНИЕ ИТОГОВ.**
- Соревнования проводятся в соответствии с Правилами организации и проведения туристических соревнований учащихся РФ. (М; ЦДЮТур МО РФ 1995 г.)
- Результаты в соревнованиях и конкурсах подводятся в соответствии с условиями их проведения.
- Общекомандное первенство определяется по наименьшей сумме мест, занятых командой в отдельных видах: азимутальный маршрут, краеведение, поляна заданий, техника водного туризма, спортивная программа. Туристская полоса препятствий проводится по двум группам с отдельным награждением и при подсчёте общекомандных результатов не учитывается. При равенстве суммы мест предпочтение отдаётся команде, имеющей лучший результат в виде «Поляна заданий». Команды, не участвовавшие в одном из видов, занимают места после команд с полным зачётом.

"Полоса препятствий"

- Переправа через сухую канаву по бревну с самостраховкой.
- Участник подключается к перилам усом самостраховки, пристёгивает сопровождающую верёвку к блокировке ИСС и преодолевает препятствие. Отстёгивание производится в обратном порядке. Команда обеспечивает сопровождение каждого участника. Сопровождение должно начинаться с момента включения сопровождающей верёвки в блокировку страховочной системы.

Переправа по бревну



Преодоление сухого препятствия по навесной переправе

- Команда обеспечивает сопровождение каждого участника.
- Порядок пристегивания участника к навесной переправе:
 - а) встать на самостраховку на перила
 - б) встегнуть в систему сопровождающую верёвку;
 - в) подключиться к перилам.
- Допускается пункты А и Б выполнять в обратном порядке, либо одновременно.
- Порядок отстёгивания — обратный.
- Участникам разрешается оказывать друг другу помощь при пристегивании к навесной переправе и отстёгивании от нее, не выходя в опасную зону.

Навесная переправа



Переправа через сухой овраг по параллельным перилам

- Переправа участника по параллельным перилам осуществляется стоя ногами на нижней верёвке. Участник подключается к перилам усом самостраховки, пристёгивает сопровождающую верёвку к блокировке ИСС и преодолевает препятствие. Отстёгивание производится в обратном порядке. Команда обеспечивает сопровождение каждого участника. Сопровождение должно начинаться с момента включения сопровождающей веревки в блокировку страховочной системы.



Подъём, спуск по склону по перилам

- Команда преодолевает этап со страховкой к перилам. Подъём – при помощи жумара, спуск – на спусковом устройстве (восьмёрка). Самостраховка должна осуществляться на всём протяжении связки этапов.

Подъём и спуск по склону с самостраховкой



Горизонтальный маятник

Участники пристёгиваются усом самостраховки к страховочной верёвке и преодолевают этап, передвигаясь по нижней верёвке с опорой на маятниковую верёвку.

В случае падения участник поднимается на верёвку в том же месте.



Преодоление заболоченного участка по кочкам
Участники по одному преодолевают заболоченный участок, наступая в свободном порядке только на кочки.



Подъём и спуск спортивным способом



На перилах может находиться только 1 человек. Возможно движение «заломом» или «захватом». Верёвка должна находиться в нагруженном (натяннутом)

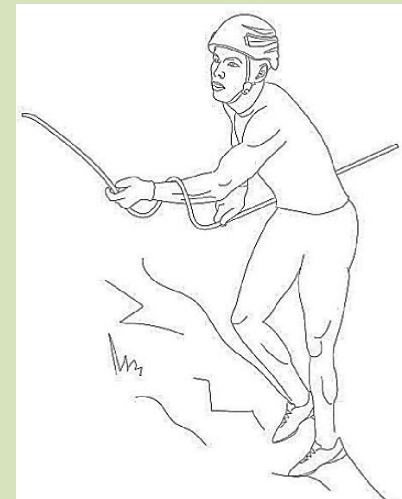

Спуск спортивным способом

Участники должны работать в рукавицах (перчатках). На перилах может находиться только 1 человек. Перильная верёвка должна проходить за спиной, удерживаться обеими руками и должна быть обёрнута одним витком вокруг верхней по склону руки. Движение боком приставными шагами.

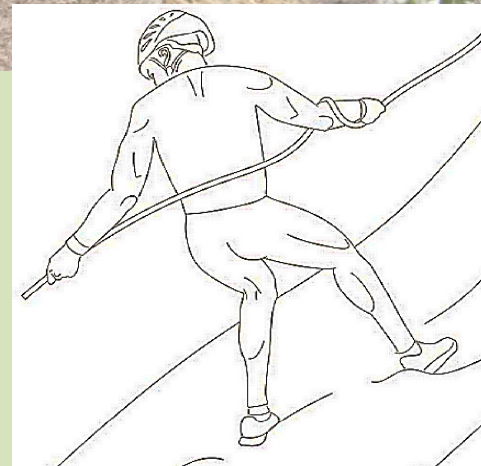

УСЛОВИЯ ПРОВЕДЕНИЯ СОРЕВНОВАНИЙ **ПО ТЕХНИКЕ ВОДНОГО ТУРИЗМА**

Состав команды – 5 человек, не менее 1 женщины.

Соревнования по технике водного туризма состоят из 3-х этапов:

- 1. Прохождение дистанции на катамаране (состав 4 участника, не менее 1 женщины).**
- 2. Метание спасательного конца (1 участник).**
- 3. Спасение весла.**

Действие: Команда по готовности заходит в зону старта. При этом включается секундомер.

Члены команды одевают каски, спасательные жилеты, застегнув их на три ремня, включая паховый. Затем судно спускается на воду, участники садятся на катамаран, соблюдая технику безопасности, преодолевают маршрут по заданной схеме, после которого двигаются в зону спасения весла. Весло необходимо поднять из воды, погрузить на катамаран. Затем в обозначенном месте команда перестаёт грести и ловит спасательный конец, который с берега им кидает пятый член команды. Поймав спасательный конец, команда закрепляет его вокруг поперечной рамы катамарана, замкнув на карабин, находящийся в петле спасательного конца.

Время останавливается, когда в зоне финиша (совпадает с зоной старта) будут находиться все участники, включая пятого, катамаран, все вёсла (в т.ч. спасённое весло) и снаряжение.

Если команда не смогла спасти весло, она получает штраф, и продолжает движение к финишу. Если команде не удалось поймать и закрепить спасательный конец, она получает штраф, и продолжает движение к финишу. Если катамаран пересёк условную линию «водопада», команда получает штраф, причаливает ниже по течению в ближайшую обозначенную точку причаливания.

На дистанции устанавливается контрольное время. После его истечения команда должна причалить. В этом случае она занимает место после всех команд, уложившихся в КВ.

За технические нарушения команде назначаются штрафы, которые переводятся в штрафное время. Результат соревнований складывается из времени прохождения и штрафного времени.

Катамаран, прохождение ворот



Бросание и улов спасконца



УСЛОВИЯ ПРОВЕДЕНИЯ СОРЕВНОВАНИЙ НА ПОЛЯНЕ ЗАДАНИЙ

Участники команды (3 человека, не менее 1 женщины) проходят этапы Поляны заданий:

1. Узлы
2. Оказание первой медицинской помощи
3. Разведение костра и пережигание нити.
4. Топография
5. Установка палатки (ретро этап).

УЗЛЫ.

Время завязывания 1 узла – 1 минута. За каждый неправильно завязанный узел команда получает штраф – 5 баллов. За ошибки при вязке узлов назначается штраф – по одному баллу. За незавязанный узел – штраф – 10 баллов. Каждый участник команды завязывает узел, согласно наименованию на карточке. Возможные узлы: прямой (2 контрольных), встречный (без контрольных), академический (2 контрольных), проводник-восьмёрка (без контрольных), схватывающий (без контрольных), штык (минимум 4 шлага, 1 контрольный узел). Выход свободного конца не менее 5 см, расстояние между основным узлом и контрольным минимальное.

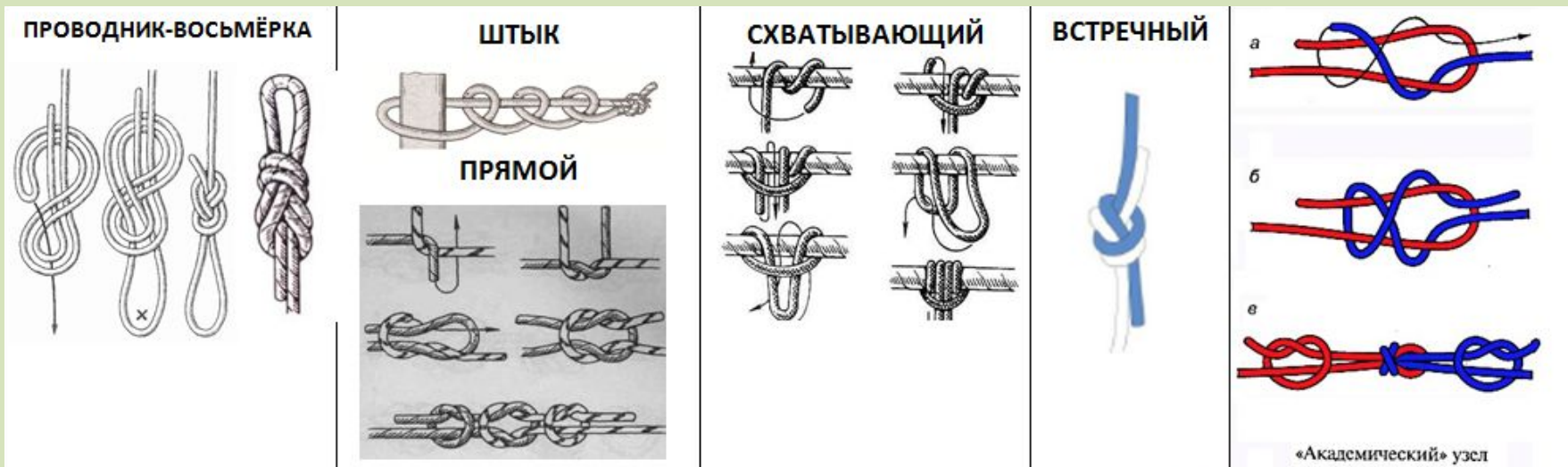

Разведение костра и пережигание нити

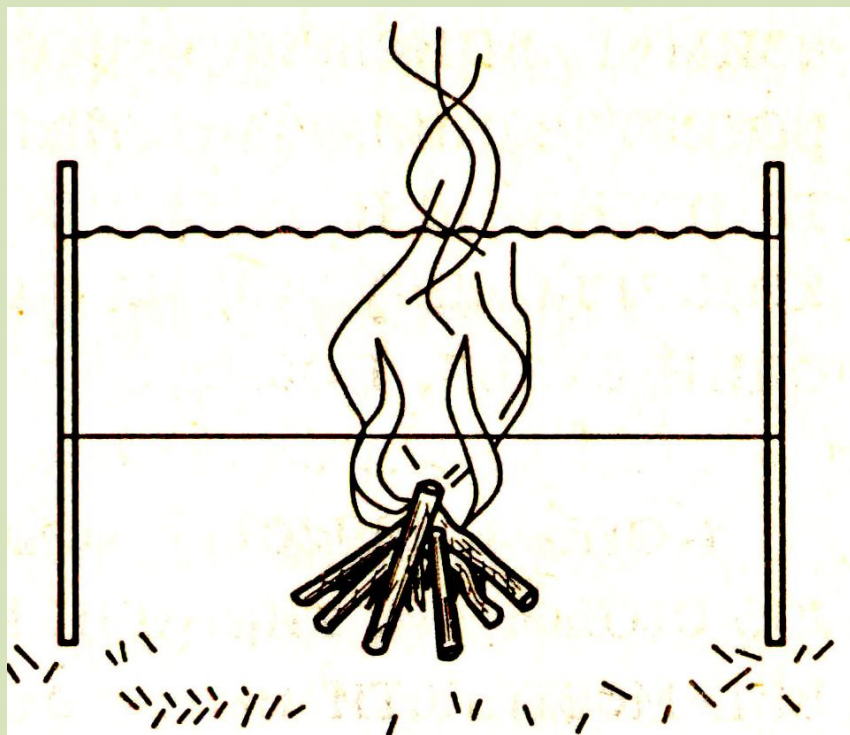

Разведение костра и пережигание нити

- Этап оборудован двумя стойками с натянутыми между ними нитью, которую надо пережечь, и габаритом. На этапе вводится контрольное время – 5 минут. Перед стартом на поляне заданий команда оставляет герметично упакованные спички и хворост. Спички проверяются на герметичность судьями. Работать с костром разрешается только в брезентовых рукавицах. Для разведения костра разрешается использование только природных материалов и бытовых (хозяйственных) спичек. Разрешается использовать любое количество спичек, но одновременно можно зажигать только одну спичку. Ошибки: превышение габарита – 5 баллов, одновременное использование более, чем 1 спички – 2 балла, использование судейских спичек – 3 баллов за каждую спичку, работа без рукавиц – 5 баллов, не уложились в КВ – 10 баллов. Побеждает команда, выполнившая задание за наименьшее время с учётом штрафного времени. Цена 1 штрафного балла – 10 секунд.

Топография

- 1) Из 9 изображённых топографических знаков нужно выбрать 3 неправильно подписанных. За каждый неправильный ответ – штраф 1 балл. КВ – 1 минута. Каждый участник работает со своей карточкой. Взаимопомощь исключается.
- 2) Определить расстояние по карте заданного масштаба. КВ – 2 минуты. За неправильный ответ (100 метров не штрафуются) – штраф – 3 балла.

<p>1</p>  <p>вырубка</p>	<p>4</p>  <p>грунтовая дорога</p>	<p>7</p>  <p>пасека</p>
<p>2</p>  <p>склад горючего</p>	<p>5</p>  <p>памятник, монумент</p>	<p>8</p>  <p>фруктовые сады</p>
<p>3</p>  <p>железнодорожная станция</p>	<p>6</p>  <p>яма</p>	<p>9</p>  <p>линия электропередач</p>

Неверные ответы №№ 2, 6, 9

Определение расстояния по карте

Расстояние по карте складывается из 3 отрезков. Измеряем линейкой отрезок А-Б, прибавляем расстояние от Б до В, плюс расстояние от В до Г. Сумма отрезков равна 12 см. Масштаб карты 1:50000, то есть, в 1 см карты – 500 метров местности. Умножаем 12 на 500, получаем 6000 метров или 6 км.

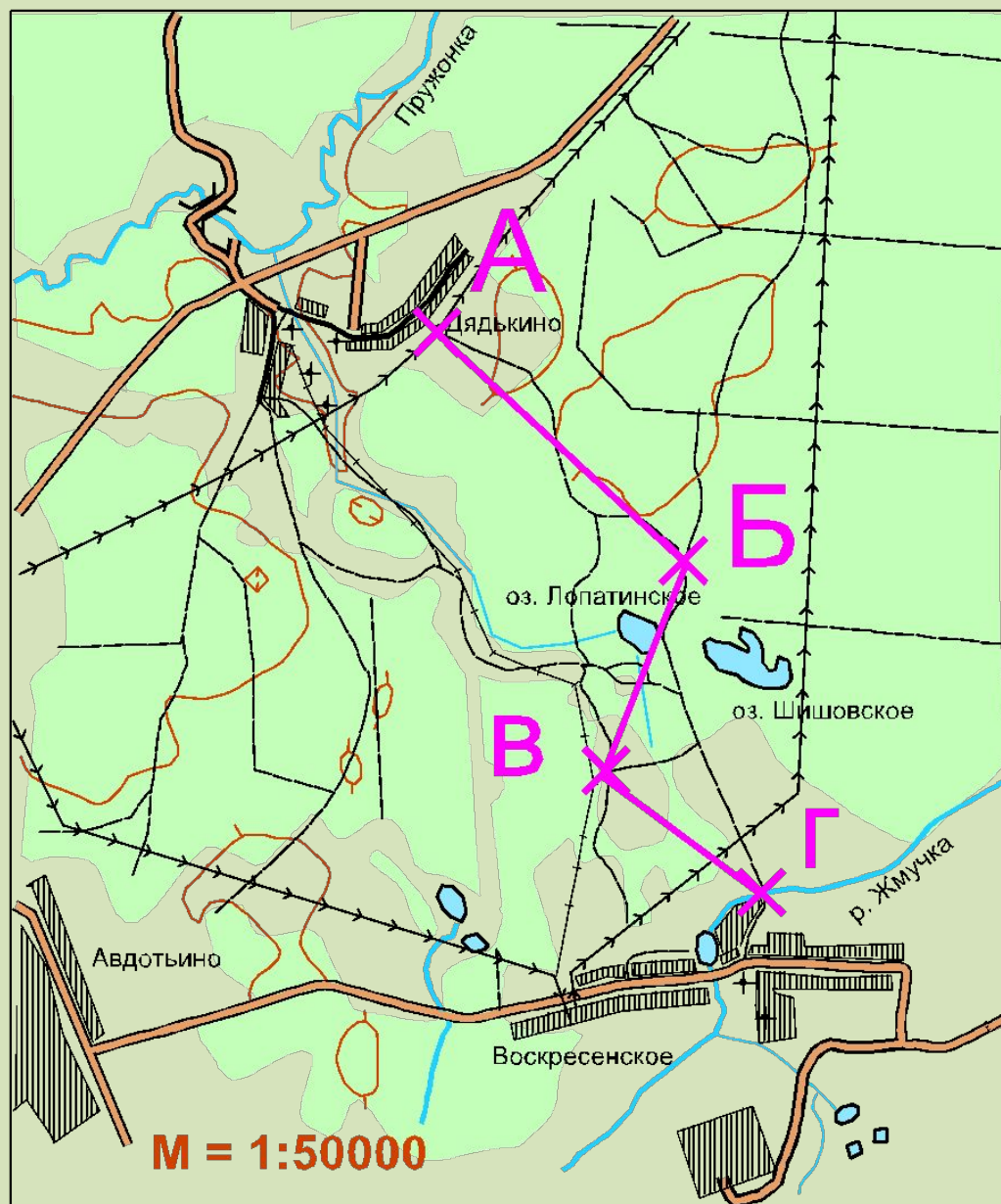

Ретро-этап «Установка палатки»

Участники команды устанавливают палатку «памирка». На этапе вводится контрольное время – 10 минут. Палатка устанавливается на 2 стойки и 10 колышков. Штрафы: складки на крыше – 2 балла, не установлен колышек – 2 балла за каждый, общий перекос палатки – 3 балла, утерян колышек – 5 баллов за каждый, порвана (сломана) палатка, стойка – 10 баллов, не уложились в КВ – 10 баллов.





Ошилка в установке

палатки:

Складки на крыше

АЗИМУТАЛЬНЫЙ МАРШРУТ

Состав команды 4 человека, не менее 2 женщин. На местности установлено большое количество контрольных пунктов без шифров и легенд. Контрольные пункты как истинные, так и ложные. В момент старта каждый участник команды получает карточку с указанием азимута и длины хода. Участник при помощи компаса выбирает нужное направление и следует по нему на указанное расстояние. Прибыв на контрольный пункт, он делает компостером отметку в карточке и возвращается к точке старта. Она же является и точкой финиша. На финише он сдаёт судье карточку со сделанной отметкой и карточку-задание. В момент сдачи карточек отсекается время финиша. В случае неправильной отметки (отметился на ложном КП) участнику начисляется штраф – 2 минуты. Командный результат определяется по сумме результатов всех четырёх участников с учётом штрафного времени.

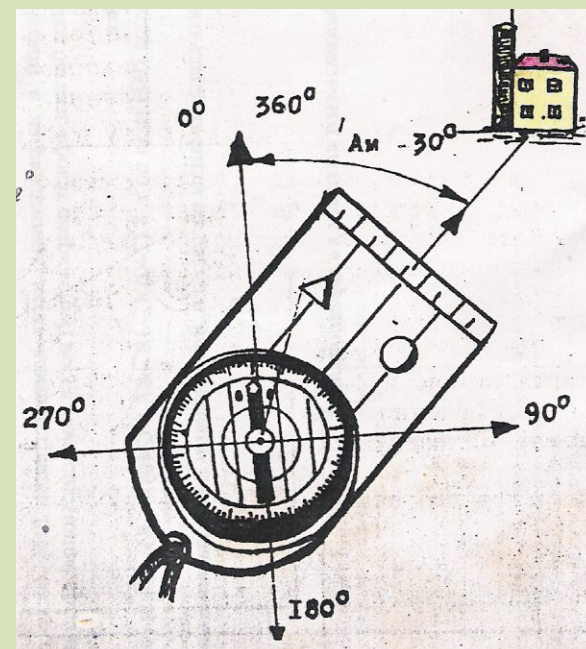

Дартс

Каждый участник совершает по 3 броска по мишени. Расстояние – 2,73 метра. Победители в командном зачёте определяются по наибольшей сумме набранных баллов. При равенстве и этих показателей – по результату женщин.



КРАЕВЕДЧЕСКАЯ КОНКУРСНО-ПОЗНАВАТЕЛЬНАЯ ПРОГРАММА

«ЕСТЬ ТАКОЙ ГОРОДОК В ПОДМОСКОВЬЕ»,

ПОСВЯЩЁННАЯ 240-ЛЕТИЮ НОГИ

Цель программы: расширить, углубить знания педагогов по теме конкурса

Задачи:

- обратить внимание педагогов на методику проведения дел по патриотическому и нравственному воспитанию учащихся в связи юбилеем родного города;
- оценить уровень знаний педагогов по основным периодам развития края и деятельности исторических личностей, земляков в истории Малой родины;
- выявить победителей конкурса.

Участники: 2 представителя от команды.

Содержание программы: В ходе программы участникам будут предложены 4 вида письменных заданий по теме конкурса: «История города в цифрах и фактах», «Их имена в истории края», «Топонимические загадки», «Кроссворд».

При подготовке к Конкурсу использовать краеведческие источники (книги, методические пособия, справочные материалы, брошюры, альманахи, фотоальбомы, периодические издания газет, воспоминания местных жителей, ...), материалы интернет-сайта

<https://www.bogorodsk-noginsk.ru/>.

Подведение итогов: Победитель краеведческой программы определяется по сумме набранных баллов. В случае

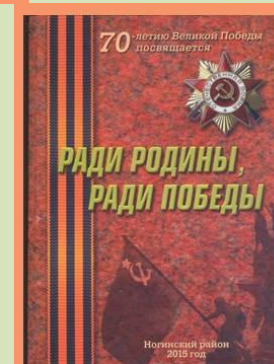
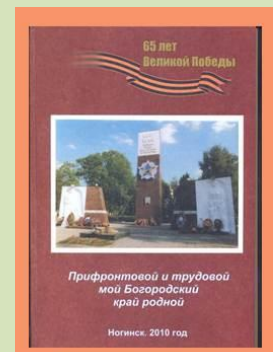
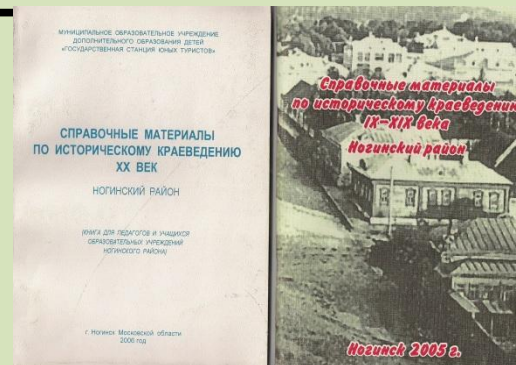

Желаем удачи!!!

