

Практические занятия по дисциплине Введение в специальность

Литература:

1. Лекции по Введению в специальность
2. Виноградов В.М. Технология машиностроения. Введение в специальность.- М.: Машиностроение, 2007
(рядом с заданием на ПЗ размещена ссылка на главы этого источника, содержащие необходимые методические материалы)

Обработка заготовок лезвийным инструментом на токарных и фрезерных станках.

Разделы 11.1(рис. 11.1,а); 11.3 (рис. 11.5);12.2.1; 11.1 (рис.11.1,б); 12.2.3 (без рисунка);11.3 (рис. 11.10).

В отчете по практическому занятию «Обработка заготовок лезвийным инструментом на токарных и фрезерных станках» должны быть представлены:

- ✓ описание служебного назначения станка;
- ✓ схема расположения его составных частей;
- ✓ название и назначение;
- ✓ эскизы типовых деталей, обрабатываемых на этих станках;
- ✓ применяемый режущий инструмент;
- ✓ схема рабочих движений инструмента и заготовки в процессе обработки.

Точение: обработка на токарных станках

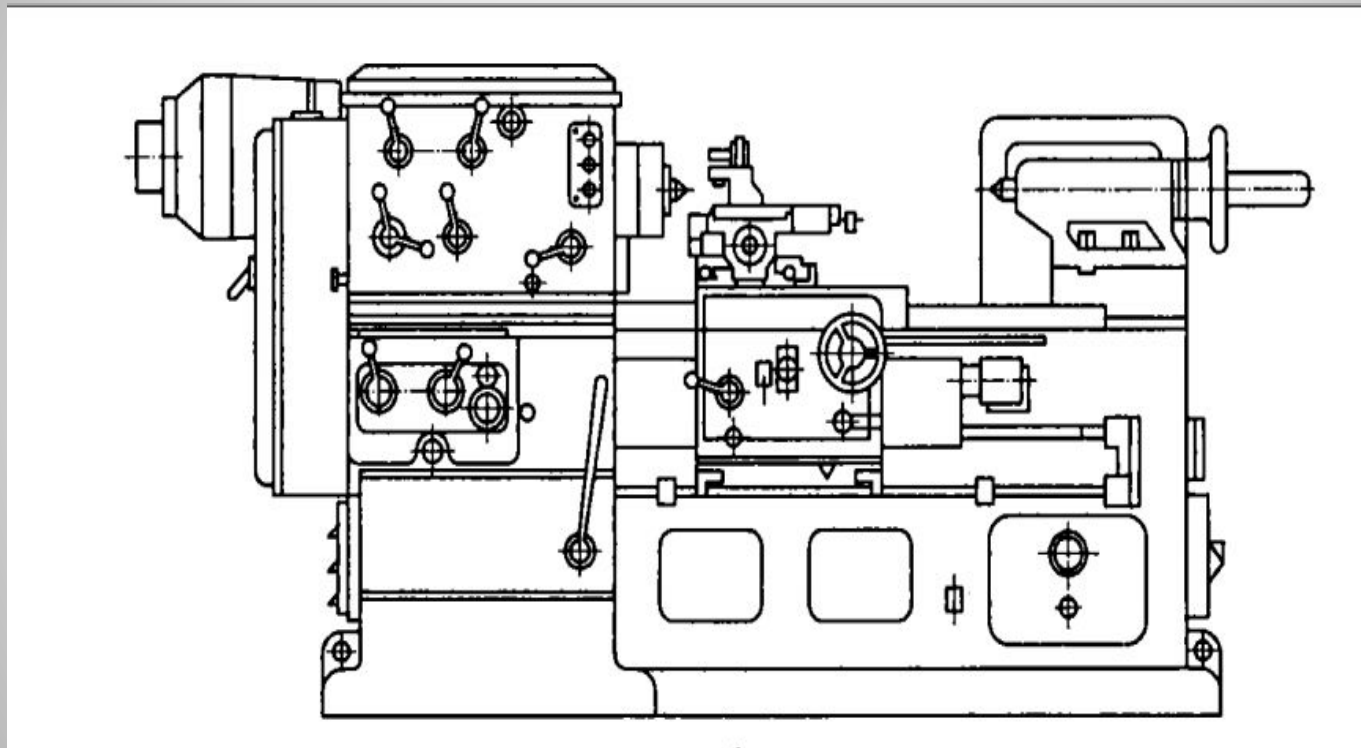

ПЗ №3

Фрезерование: обработка на фрезерных станках

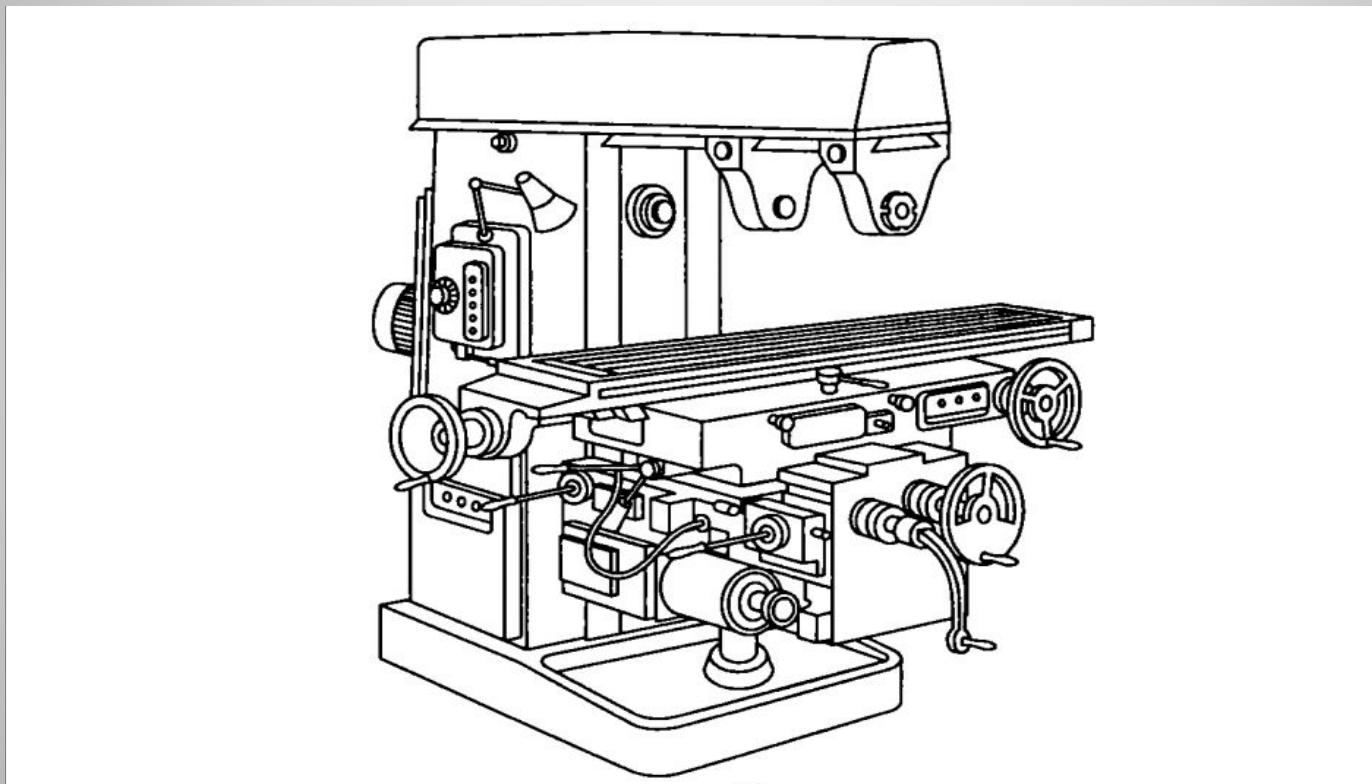

ПЗ №3