

Спас Нерукотворный

Согласно Преданию, изложенному в Четви Минее, Авгарь V Уккама, больной проказой, послал ко Христу своего архивария Ханнана (Днанию) с письмом, в котором просил Христа прийти в Едессу и исцелить его. Ханнан был художником, и Авгарь поручил ему, если Спаситель не сможет прийти, написать Его образ и принести ему.

Ханнан застал Христа окруженным густой толпой; он встал на камень, с которого ему было виднее, и попытался изобразить Спасителя. Видя, что Ханнан хочет сделать Его портрет, Христос потребовал воды, умылся, вытер свой лик платом, и на этом платке отпечатался Его образ. Спаситель передал этот плат Ханнану с повелением отнести с ответным письмом пославшему его. В этом письме Христос отказывался идти в Едессу сам, говоря, что ему надлежит исполнить то, на что Он послан. По исполнении Своего дела он обещал послать к Авгарю одного из Своих учеников.

Получив портрет, Авгарь исцелился от главного своего недуга,





Икона Божией Матери "Путеводительница"



Леонардо да Винчи "Мадонна Бенуа"

Применение обратной перспективы переносит нас из одного мира в другой



Обратная перспектива на иконе связана с тем, что икона, как окно в другой мир, освещается незримым для нас источником света. И мы видим не источник света, но отражение этого Света на лицах. А источник Света - Бог.

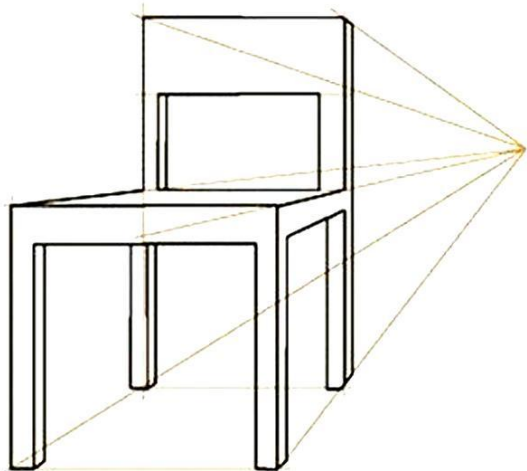

Прямая перспектива

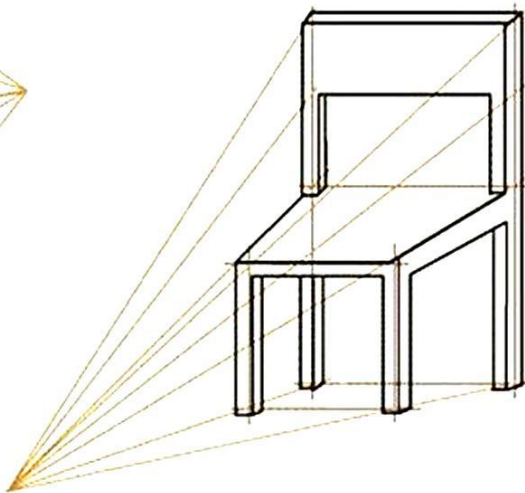

Обратная перспектива



Те, кто на иконе - в раю

Прямая перспектива уводит наш взгляд и мысль в путешествие по земному.

Обратная перспектива - приближает к нам - небесное.

Изображение на иконе выстроено таким образом, что оно "онцентрируется" на человеке, молящемся перед ней.

Приближается к человеку.

Прямая перспектива

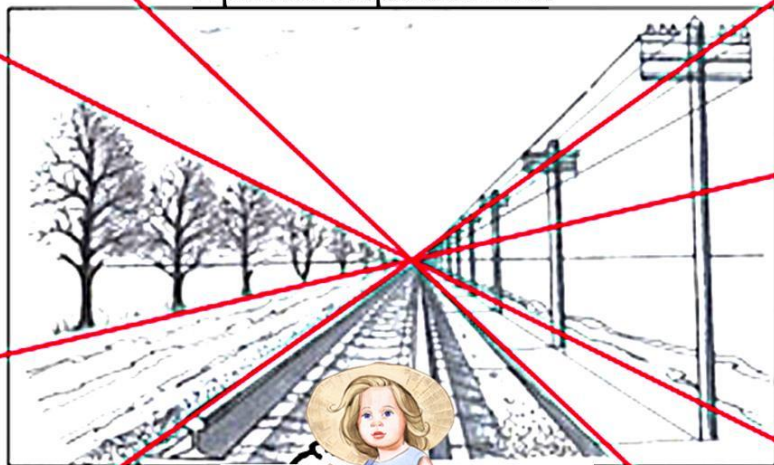

Обратная перспектива



Нимб и фаворский свет

Нимб, который мы видим на иконах святых (от лат. «nimbus» — «облако», «сияние») символически передает тайну нетварного фаворского света, которому становится причастен человек по мере соединения с Богом.



На горе Фавор произошло величайшее событие духовной жизни. Господь благодатию Духа Святого открыл духовные очи святых апостолов, и они смогли увидеть и Его в Его природной славе...
Бог - есть Свет. Фаворский свет - свет благодати Божией.

Лики и лица. Икона и фотография или картина.

Лики на иконах изображаются символами высшей одухотворенности человека, но они обозначают лица людей. И само человеческое лицо тоже становится иконой, ибо "человек более в себе запечатлел образ Божий, нежели ангелы, которые являются чистыми духами". Человек, его плоть, его облик были освящены Христом в великом таинстве воплощения: "Бог возвысил человеческую природу, изначально приуготовив ее в качестве Своей одежды, в которую Он облекся через посредство Девы".



Фотография и икона
Святителя Иоанна
Шанхайского
и Сан-Францисского



Но иконы не прославляют плоть, как это делало искусство языческой античности. Они воссоздают лишь те зримые ее черты, которые выражают собой незримые свойства Первообраза, такие как смирение, доброта, терпимость, нестяжание, кротость.

Лики и лица. Икона и картина.

Глядя на картину, мы видим личность художника, его эмоции — душевную скорбь о крестных страданиях Христа, гнев на Его гонителей, ликование от воскресения. Картина может быть красива, даже гениальна, может волновать наше сердце, но на молитву мы встаем перед иконой. Икона бесстрастна — мысли и чувства иконописца остаются за ее рамками, а его талант служит одной главной цели — общению с Богом и преобразению души человека

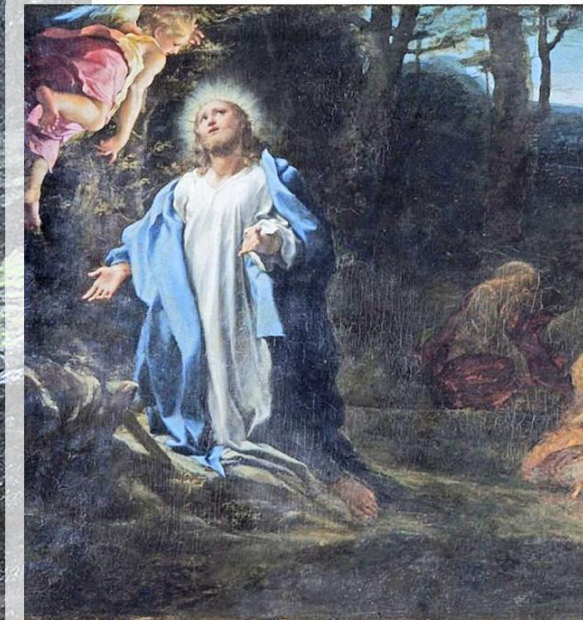
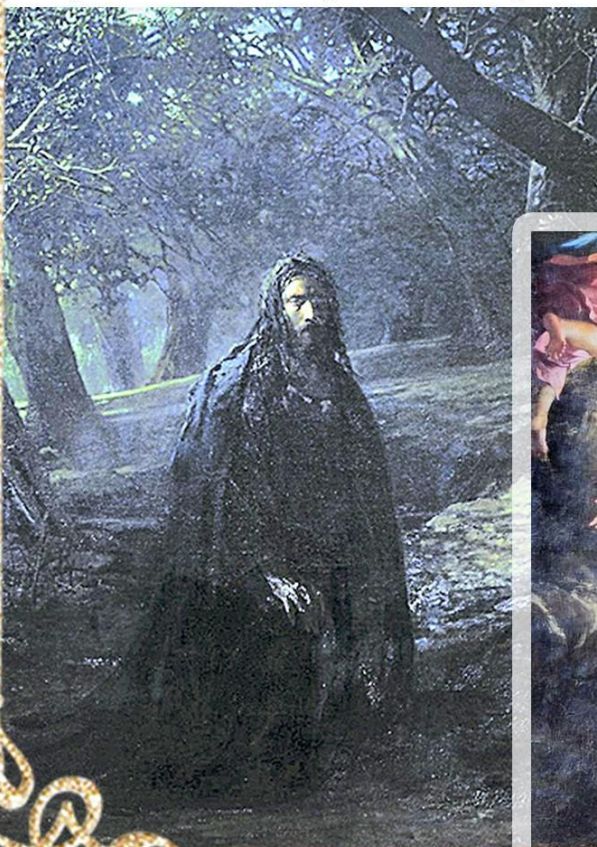

“Моление о чаше”
Сравнение картин
и православной иконы

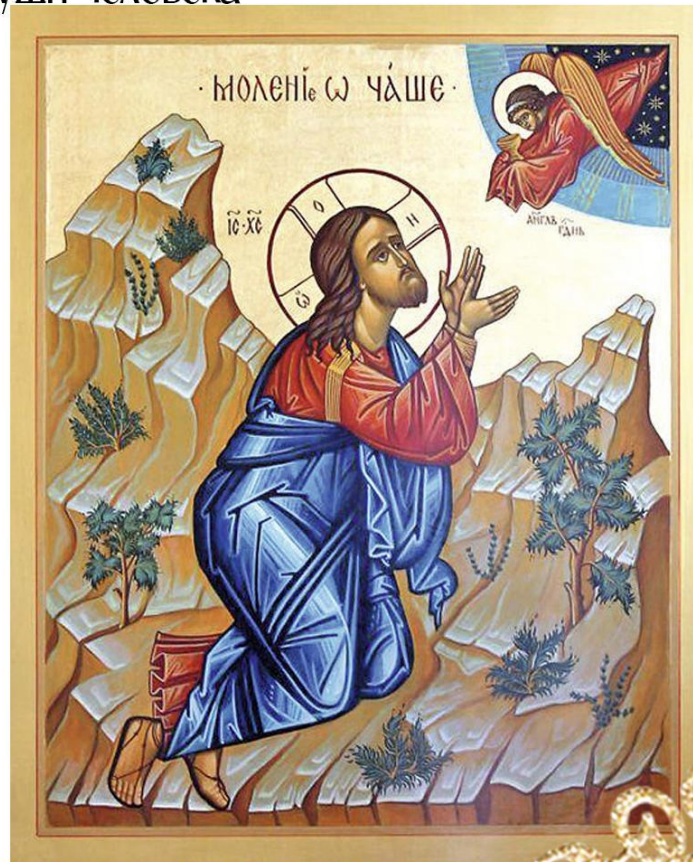

Икона Нечаянная радость

История этой иконы рассказана святителем Димитрием Ростовским в его творении "Руно орошенное". По легенде, один разбойник, проводя жизнь в грехах, имел однако обыкновение подолгу молиться перед образом Божией Матери, прося оказать ему помощь в его делах. Каждый раз он начинал свою молитву архангельским приветствием: "Радуйся, Благодатная!" Однажды, собираясь идти на грешное дело, во время молитвы на него напал внезапный сильный страх, и он увидел, что Богородица и Младенец предстали перед ним живыми. У Христа открылись раны на руках, ногах и на боку, и из них начала струиться кровь, как и во время Распятия. Разбойник пришел в ужас и воскликнул: "О, Госпоже! Кто сделал это?" Богоматерь ответила ему: "Ты и прочие грешники; вы своими грехами снова распинаете, как древние иудеи, Сына Моего". Изумленный разбойник начал молить Божию Матерь помиловать его. Тогда на его глазах Она стала просить Христа простить ему грехи, но Он отказывал. Тогда Пресвятая Богородица сошла со своего трона и хотела пасть к ногам Младенца. "Что Ты хочешь делать, о Матерь Моя!" – воскликнул Сын. "Пребуду у ног Твоих вместе с этим грешником, – отвечала Она, – пока Ты не простишь ему грехов". Христос промолвил: "Закон повелевает всякому сыну почитать свою мать; а справедливость требует, чтобы законодатель был и исполнителем закона. Я – Твой Сын, а Ты – Моя Мать. Я должен почитать Тебя, исполняя то, о чем ты умоляешь Меня. Будь же по Твоему желанию. Ныне прощаются ему грехи Тебе ради. А в знак прощения пусть он облобызает Мои раны". Тогда потрясенный грешник встал и прикоснулся губами к язвам Христа, открытым на иконе. С этим видение кончилось, и оно не прошло даром для человека: с того времени он исправился и стал жить богоугодно. Потрясенный до глубины души, с сокрушенным сердцем, молил человек Пресвятую Богородицу быть ему Заступницей пред Богом и Ходатаицей о прощении его грехов. Человек тот осознал глубину своего падения и с помощью Божией оставил грешную жизнь. До конца дней своих со слезами и благодарностью он молился Божией Матери, по ходатайству Которой получил нечаянную радость покаяния и прощения грехов от Господа и Спасителя нашего Иисуса Христа.



Икона Нечаянная радость в нашем храме Адриана и Наталии



Иверская икона Божией Матери



Икона Божьей Матери, которая хранится сейчас в Иверском монастыре на Афоне, является списком с прижизненного изображения Богородицы.

По преданию, ее лик написал на доске святой апостол и евангелист Лука, кисти которого приписывается несколько десятков икон Божией Матери.

Существует предание о том, как была обретена Иверская икона. В IX веке, во время царствования императора Феофила, ею владела вдова, проживавшая неподалеку от города Никей. Тогда были времена иконоборчества, и для того чтобы спасти икону от уничтожения, она с молитвой доверила ее морским волнам. Прошло целых два века, прежде чем монахи грузинского Иверского монастыря на Афоне увидели в море икону, поддерживаемую огненным столбом, и взяли ее из вод.



в 726 году, когда в Византии шла полным ходом борьба с иконами, один из воинов-иконоборцев по имени Барвар ударил копьем прямо в лик Богородицы. И оттуда, к великому изумлению всех свидетелей кощунственной сцены и особенно самого Барвара, истекла кровь. Поэтому на Иверской иконе Божия Мать изображена с небольшой раной на правой ланите.

в 1069 года Иверская освящала вход на Красную площадь, еще ее именуют Вратарницей, перед ней молились все наши цари и простые люди, отправляясь в путь.

Мироточащие иконы.

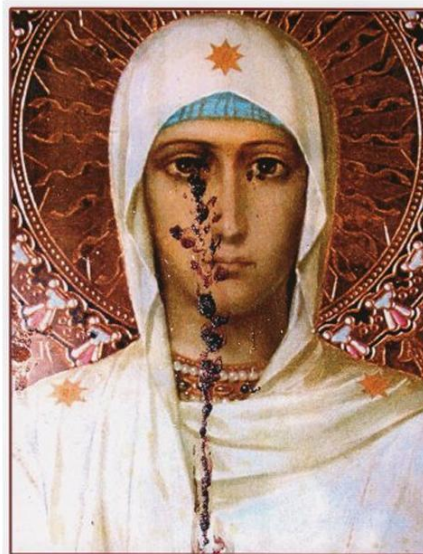
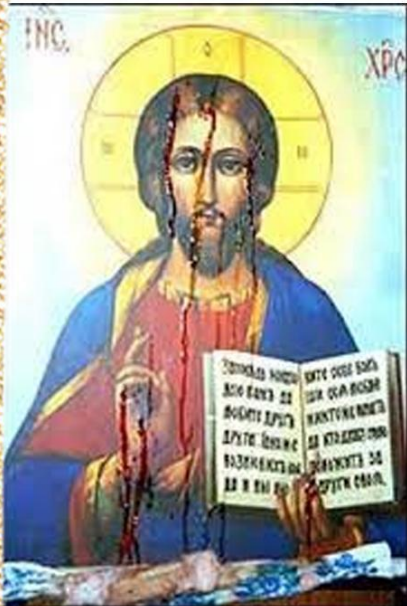

Мироточивый и Кровоточивый Образ Б.М. "Покров"
г.Тирасполь Приднестровье Молдова.

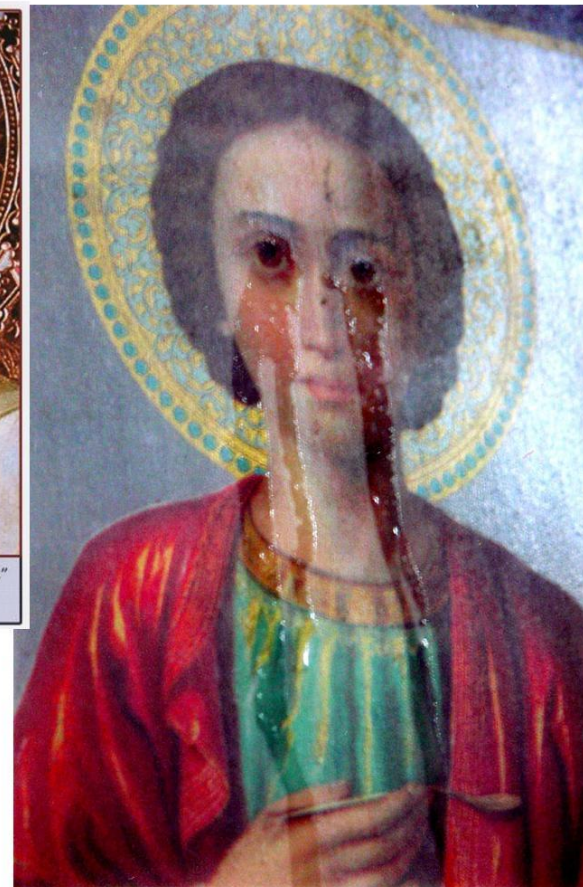

Когда приоткрывается окно
в другой мир.

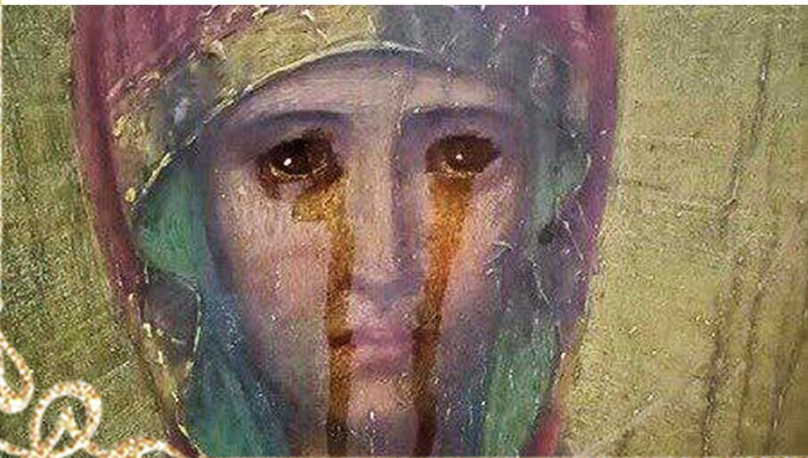

Самоотображение Образа на стекле

В Христорожественском соборе Хабаровска случилось чудо - икона Богородицы «Неупиваемая Чаша» необъяснимым образом отобразилась на стекле киота.

Такое явление в храме произошло впервые, теперь стекло с изображением будет выставлено отдельно.

Икона Богородицы «Неупиваемая Чаша» находится в храме с 2004 года и является точной копией чудотворной иконы из Серпуховского Высоцкого мужского монастыря, после молитв перед которой люди получают исцеления от разной зависимости.

