

МУНИЦИПАЛЬНИЙ
БЮДЖЕТНИЙ
ЗАГАЛЬНООСВІТНІЙ ЗАКЛАД
«ГВАРДІЙСЬКА
ШКОЛА-ГІМНАЗІЯ № 2»
СИМФЕРОПОЛЬСЬКОГО
РАЙОНУ РЕСПУБЛІКИ КРИМ

МУНИЦИПАЛЬНОЕ
БЮДЖЕТНОЕ
ОБЩЕОБРАЗОВАТЕЛЬНОЕ
УЧРЕЖДЕНИЕ
«ГВАРДЕЙСКАЯ
ШКОЛА-ГИМНАЗИЯ № 2»
СИМФЕРОПОЛЬСКОГО
РАЙОНА РЕСПУБЛИКИ КРЫМ

КЪЫРЫМ ДЖУМХУРИЕТИ
СИМФЕРОПОЛЬ
РАЙОНЫНЫНЪ
«2-САНЛЫ ГВАРДЕЙСКОЕ
МЕКТЕП-ГИМНАЗИЯСЫ»
МУНИЦИПАЛЬ БЮДЖЕТ
УМУМТАСИЛЬ МУЭССИСЕСИ

ул.Острякова, 1А, пгт. Гвардейское, Симферопольский район, 297513
ОКПО 00792024; ОГРН 1159102009505; ИНН/КПП 9109008879/910901001; ОКУД 0200000
тел/факс 3(652) 32-38-59, e-mail: gvardeiskoe2@yandex.ru

Феерический рассказ неосознательного ученика

Проект выполнил ученик 9-А класса:

Иванов Иван Иванович

Научный руководитель:

Учитель информатики Непозорьтеменя

Пгт Гвардейское, 2021

Актуальность

- Описывается формальным языком актуальность работы.
- Не более трех, максимум – четырех позиций.
- Писать лаконично, сказать можно больше, чем написано. Но при защите использовать профессиональную лексику из защищаемой предметной области
- Как вариант – использовать «противоречие» – «есть потребность в, но отсутствует приемлемое решение» и т.п.

Цель:

Цель работы переписывается из текста. Цель практически всегда одна!

Задачи:

- Задачи переписываются из работы
- Цель, задачи на защите допускаются зачитать, хоть с самого слайда. Но лучше выучить
- Задач обычно не более 4-5
- Добавлять от себя ничего не нужно

Слайд по историческому обзору проблемы

- На слайдах в презентации не пишут голый текст. Члены комиссии умеют читать
- Вы же на защите – вот и говорите!
- А слайд = **ИЛЛЮСТРАЦИЯ!!!**

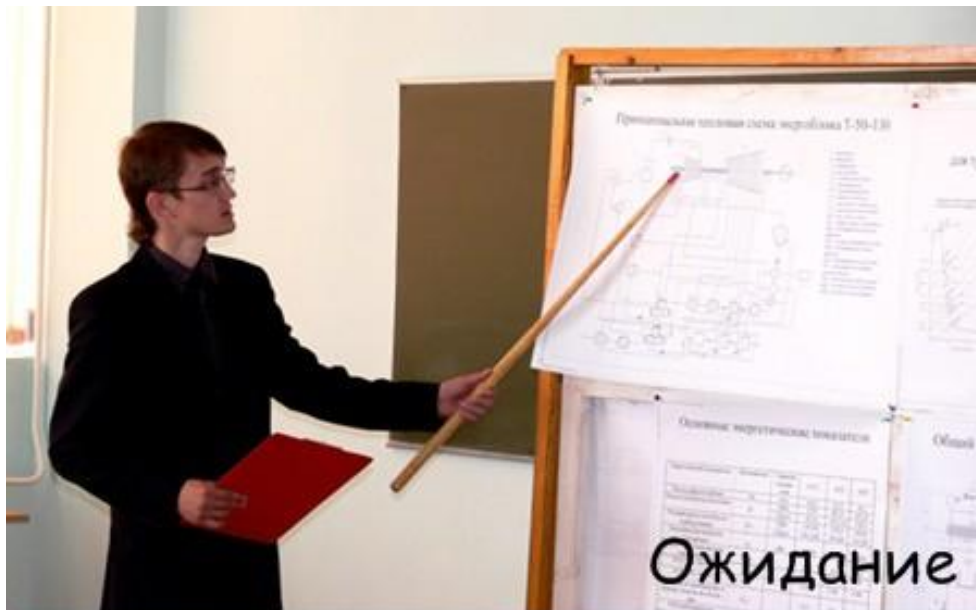

Второй слайд по историческому обзору проблемы

- Лучше, чтобы его не было, хватит и одного
- Если вы думаете, что члены комиссии не знают тех банальных общеизвестных фактов, которые вы любите рассказывать в обзоре 5 из 7 минут, это фиаско!
- Расскажите очень коротко обзор так, чтобы это был как результат вышей работы и с **ВЫВОДОМ** по обзору
- У вас на это **максимум** 2 (ДВЕ, Карл, 2, П, zwei, two, اثنتان, שתיים) минуты астрономического времени!

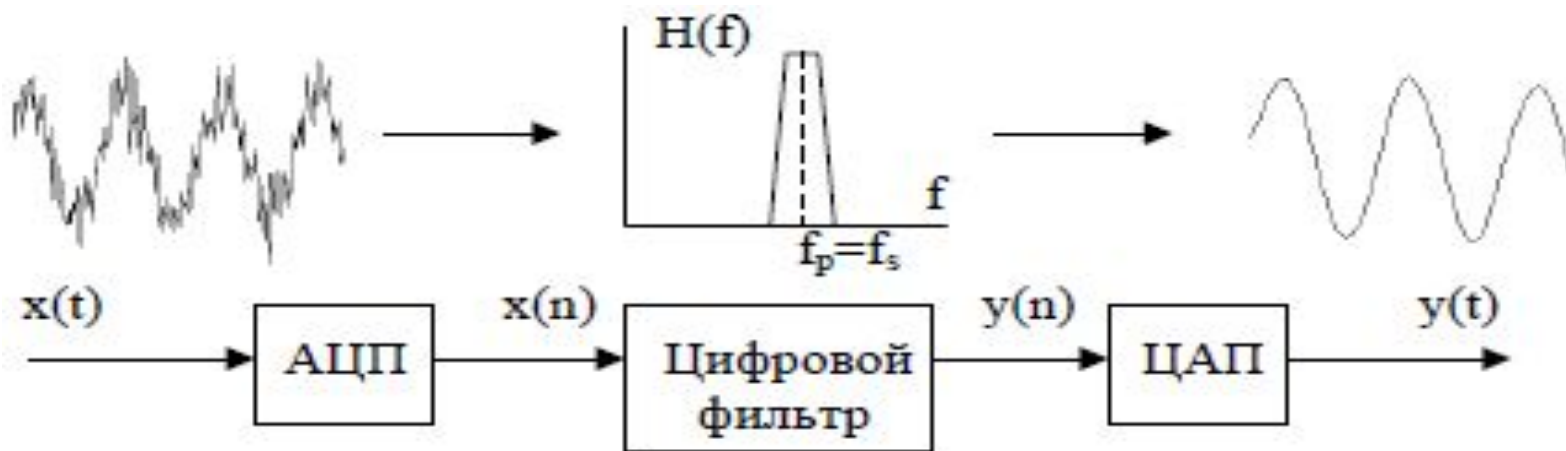

Слайд о результатах работы

- Удобно идти по задачам. Слайд о результатах решения Вами задачи 1
- Меньше текста, больше иллюстраций, графиков, поясняющих рисунков
- Но иллюстрации только по делу. Строго и формально!

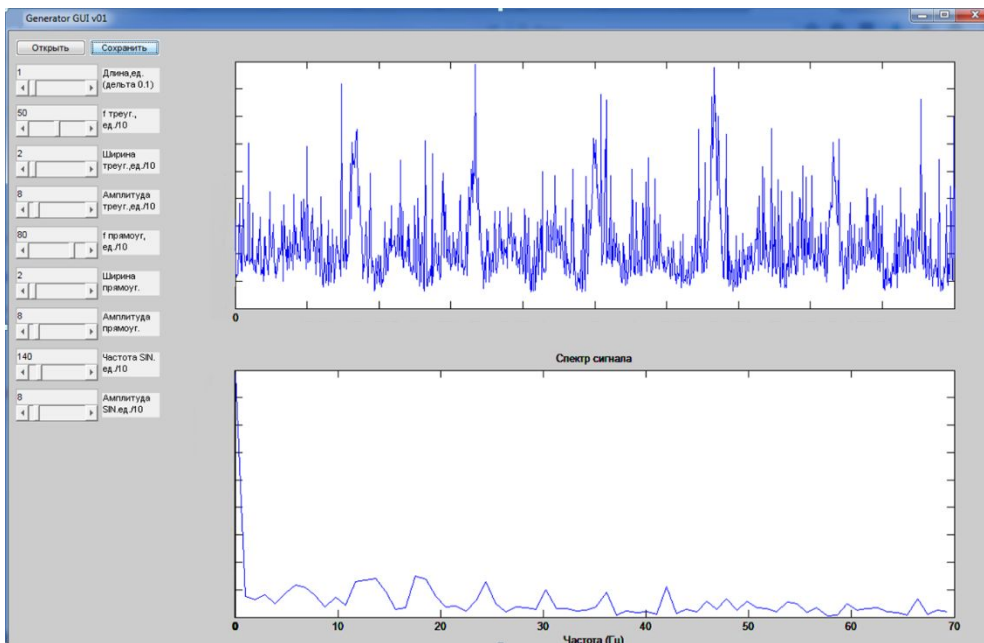

Слайд о результатах работы

- Слайд о результатах решения Вами задачи 2
- Текст не должен быть мелкий
- Он должен быть виден даже с середины аудитории



Схема разрядки аккумулятора



ПРИМЕР слайда по итогам работы: Алгоритм поиска изменения периода негармонического сигнала без дополнительных преобразований

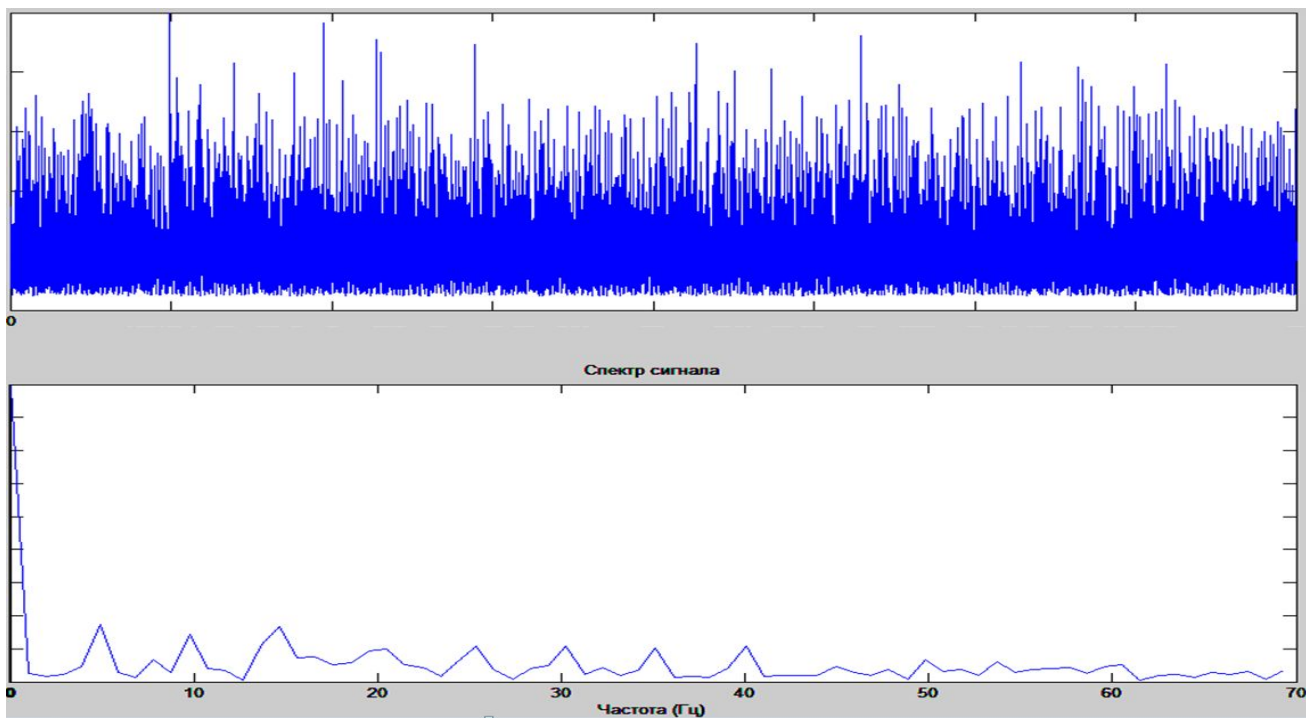
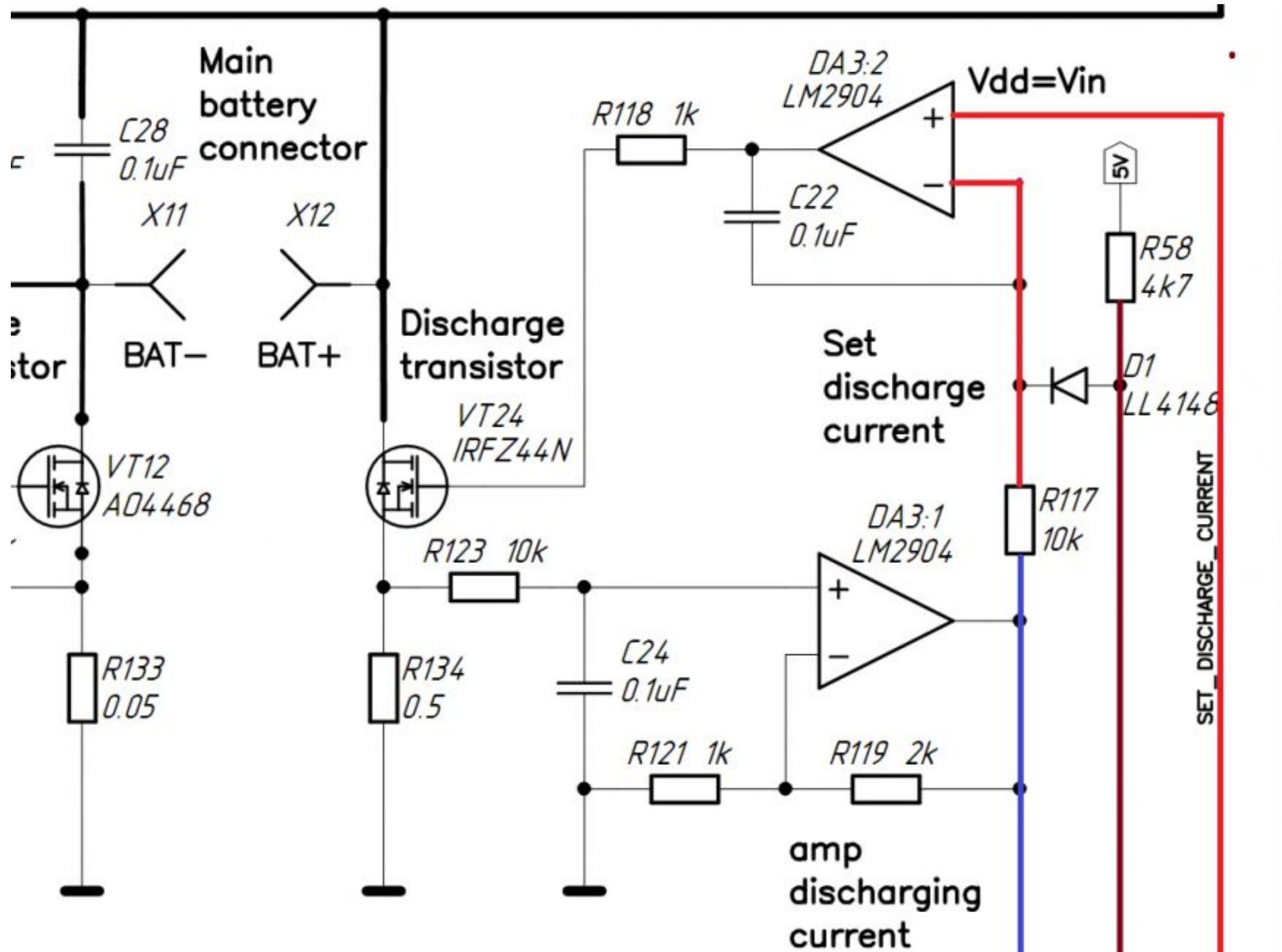
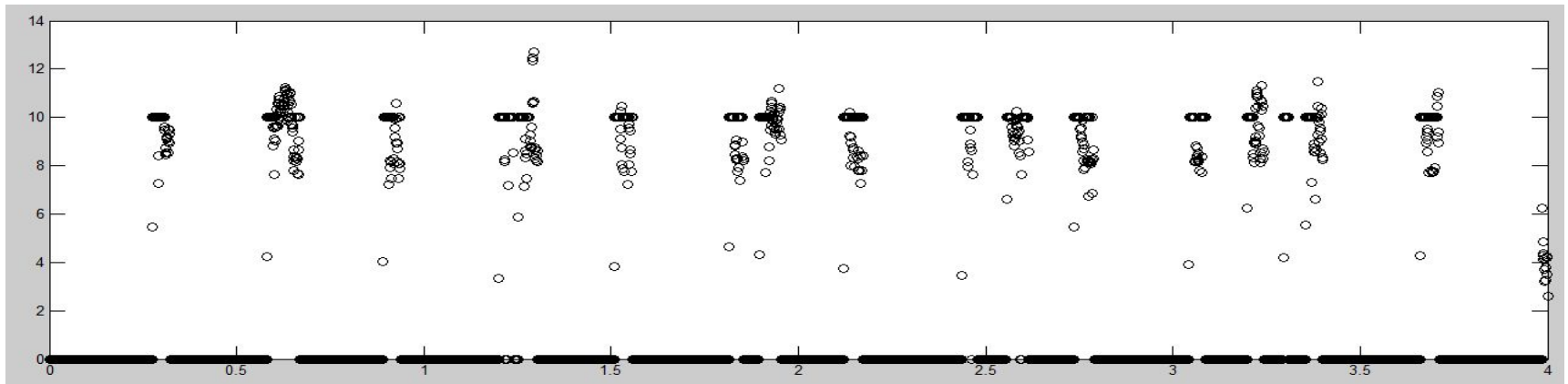

Агрегация значений

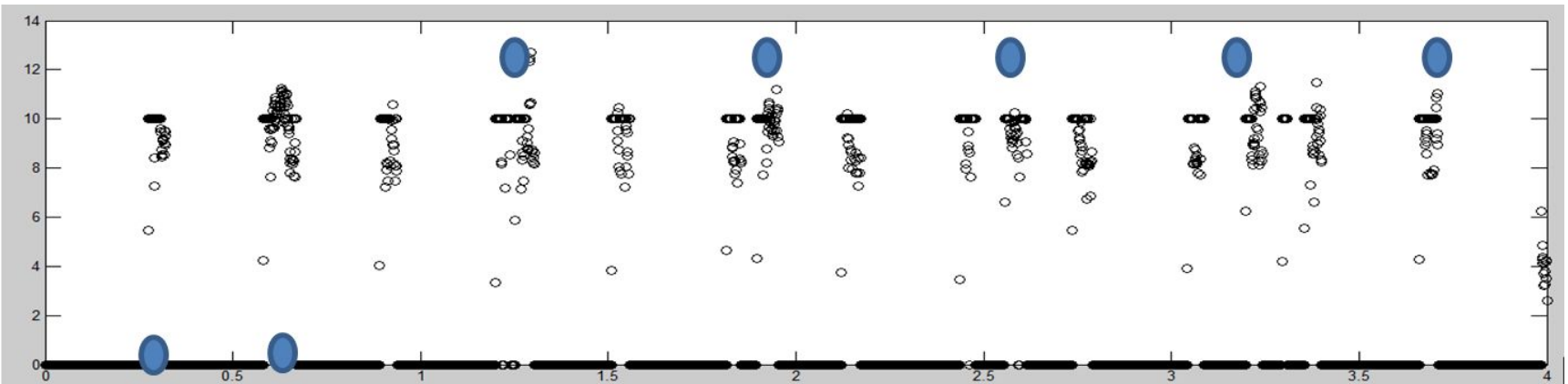

Результат автоматического расчета периодов в сигнале

Заключение

В практической части выполнены все **поставленные задачи**:

- задачи перечислить, выписав их из работы (заключение);
- задачи будут в прошедшем времени, т.е. они уже Вами выполнены;
- слайд с задачами можно зачитать;

Цель работы достигнута, выполнена (все то, что выполнено. Опять же – из заключения работы)

Можно два слова о перспективах использования

Слайды о том,
как не нужно
делать слайды
на защиту



Отраслевые требования к ОС РВ

- Высокая степень отказоустойчивости
- Надежность программного обеспечения
- Безопасность информации

Архитектура РСА

Типовая структура

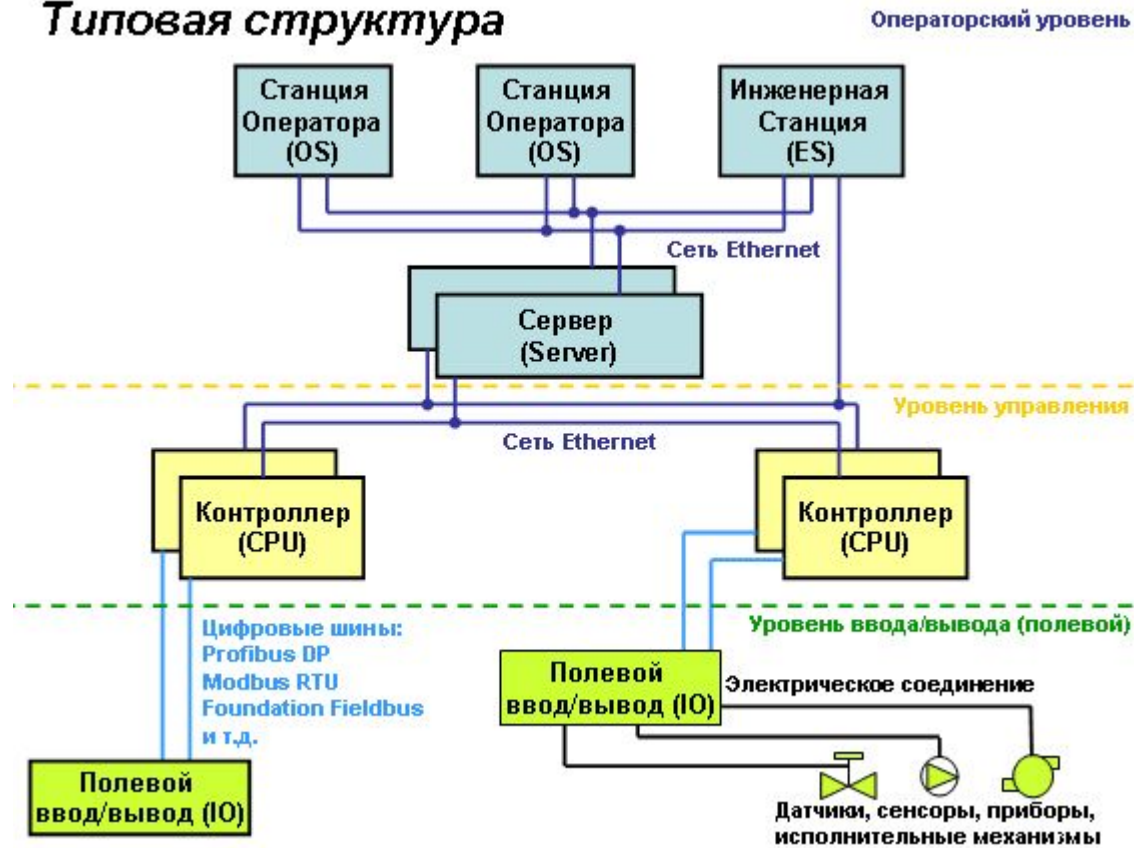

ИНТЕРФЕЙС СИСТЕМЫ HONEYDRIVE



Цель :

оценка безопасности автоматизированной системы управления технологическими процессами на основе фазового пространства

Задачи :

- изучение физических и информационных угроз, присущих АСУ ТП
- выбор наиболее актуальных на сегодняшний день угроз, их анализ и описание
- Графическое изображение фазового пространства в виде «розы ветров» и наложение на неё критериев безопасности выбранных АСУ ТП

**Слайды о том,
как нужно
защищать
ВКР**

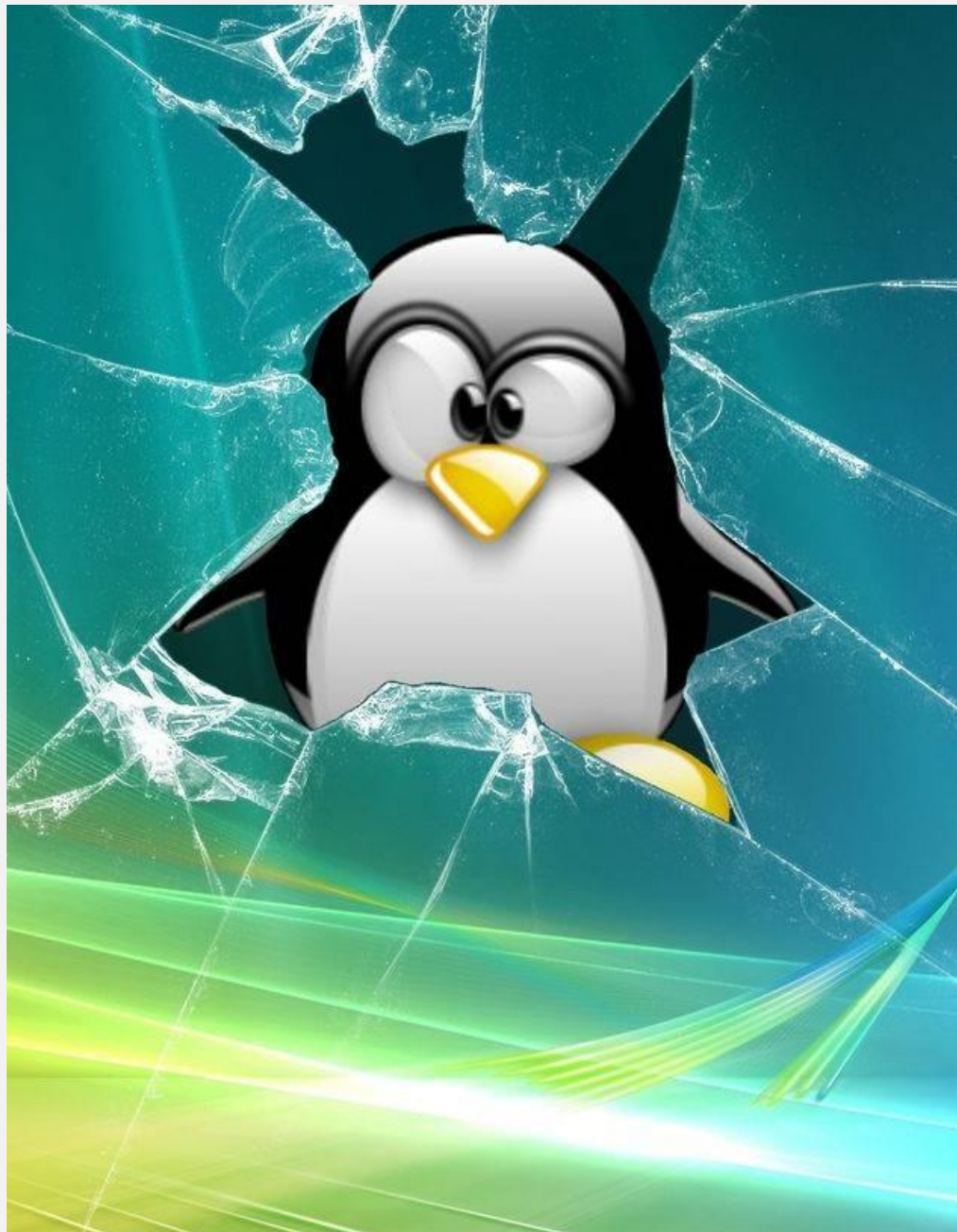

Что говорить

- На доклад Вам отводится 7-10 минут
- Начинаете с приветствия «Уважаемые члены комиссии, присутствующие. Меня зовут **Иванов Иван Иванович**, я ученик **9-А класса**. Разрешите представить вам мой проект на тему «**Название**»
- Говорите об актуальности работы (не более 30 секунд)
- Говорите (если память менее 10 Кб – зачитываете) цель и задачи работы
- Рассказываете кратко обзор исторических предпосылок работы (обзор источников) – лучше 1 минута. Максимум – 2 минуты, не более!!!!

Что говорить

- Рассказываете о решении Вами задач работы, опираясь на слайды
- *LifeHack*: Можно специально какой-то рисунок пропустить или о чем-то интересном сказать вскользь для того, чтобы заинтересовавшись, именно это у Вас спросили члены комиссии
- Акцентируете, что сделали именно Вы в ходе работы
- Акцентируете внимание на полученных результатах (выполнен анализ, создана UML-модель, создана программа, выполнено тестирование ПО...). **Не более 6 минут с начала доклада!**
- Говорите (если память менее 10 Кб – зачитываете) выводы по работе
- Пару слов о перспективах вашей работы
- «Спасибо за внимание. Доклад окончен. Готов ответить на вопросы по работе»

Как говорить

- Стоит прилично одеться. Если на Вас будут запонки от Louis Vuitton, знаний они точно не добавят. Но самооценку несколько повысят. Шутка, главное – не перестараться!
- Стоять нужно лицом к членам комиссии, а не спиной
- Иллюстрации показывать указкой. Но не пальцем!
- При этом стоять нужно в пол-оборота, но все равно лицом и грудью (торсом) в сторону членов комиссии
- Говорить громко, но не кричать. Четко, соблюдая паузы. Глаза не закатывать, Вы не в театральном
- Помните, лучший экспромт – заранее заготовленная речь!
- Поэтому, проговорить вслух текст доклада не менее 10 раз предварительно и перед слушателями