

# Технология 3 класс

## УМК «XXI век»

Как природа помогала человеку в его жизни?

Какая сила природы  
помогает кузнецу  
плавить руду?



Что двигает  
парусник?



Чтобы лился  
дождик с неба,  
Чтоб росли  
колосья хлеба,  
Чтобы плыли  
корабли —  
Жить нельзя нам  
без ...



# Природные СТИХИИ

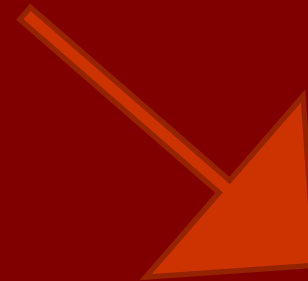

Тема урока:

**«Человек и стихии природы.»**

# Задачи

- Познакомиться с основными стихиями природы и их ролью в жизни человека



Определите какую полезную и вредную  
работу выполняет ветер?





Рассмотри рисунки из старинных книг.  
Расскажи, как человек учился  
обращаться с ветром, огнём, водой?



# Жилище эскимосов (1)

Рассмотри рисунки жилищ разных народов, обрати внимание на устройство очагов.



# Монгольская юрта



# Жилище кочевных индейцев (типи)

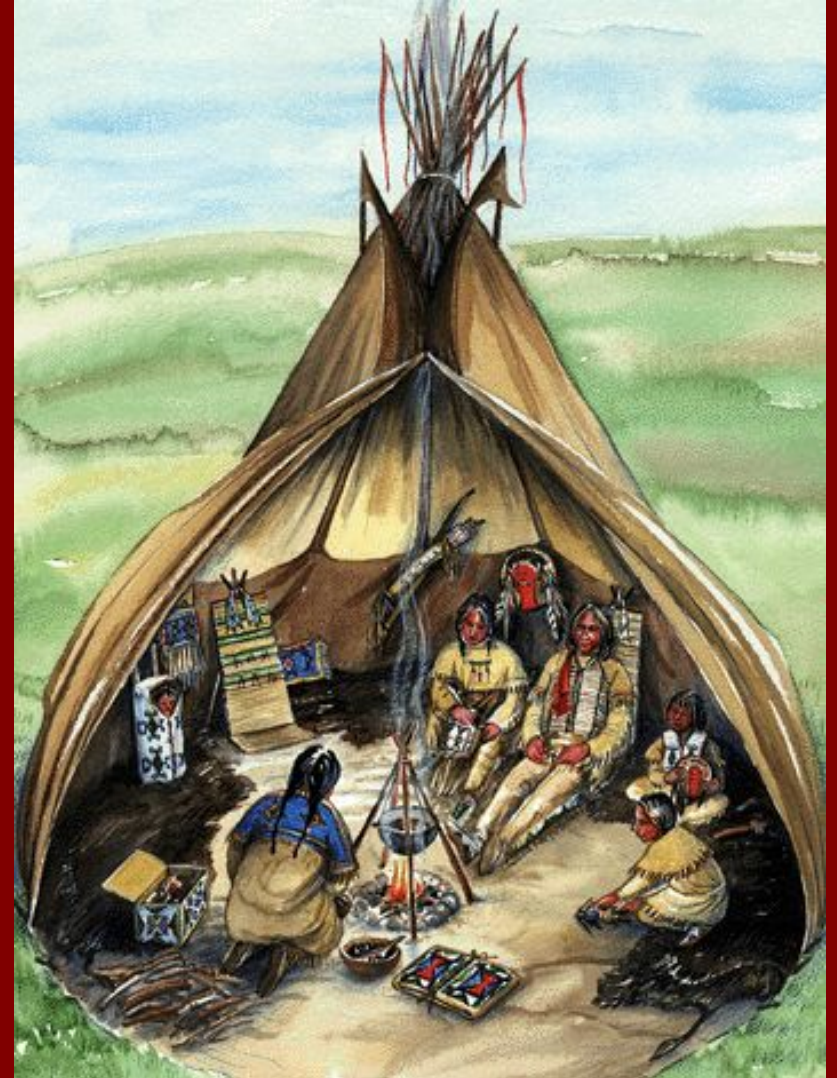

# Японский дом



# Русская изба



# Русская печь





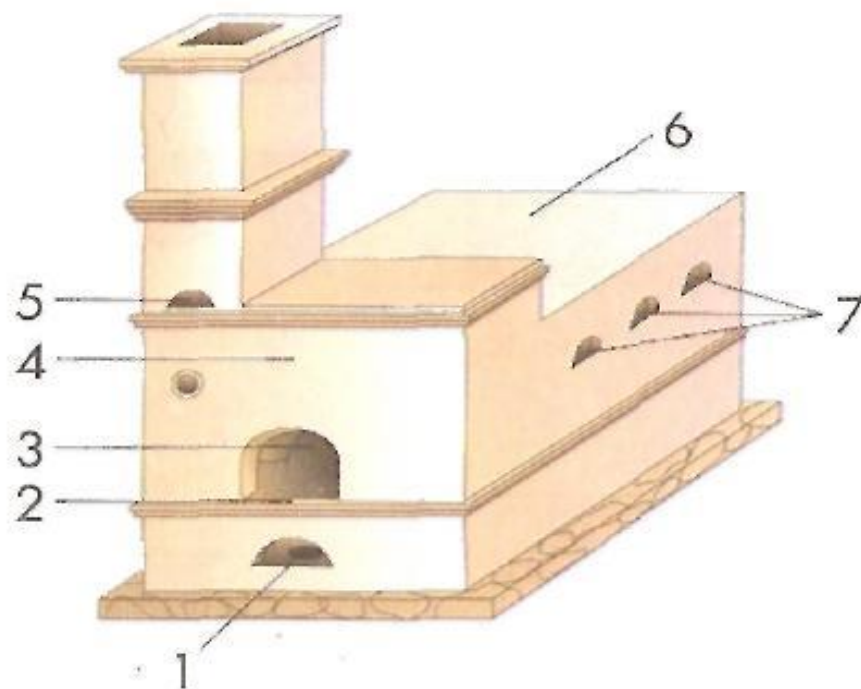

## • Русская печь:

- фото и схематический рисунок: 1 — подпечье (поддувало); 2 — шесток; 3 — устье;
- 4 — чело; 5 — вьюшка трубы; 6 — лежанка;
- 7 — печуры

# Камин



# Изразцовая печь



# Изразцы

- Глиняные пластины с рельефными рисунками, покрытые глазурью разных цветов.



# Изразцы



# Изготовление изразцов

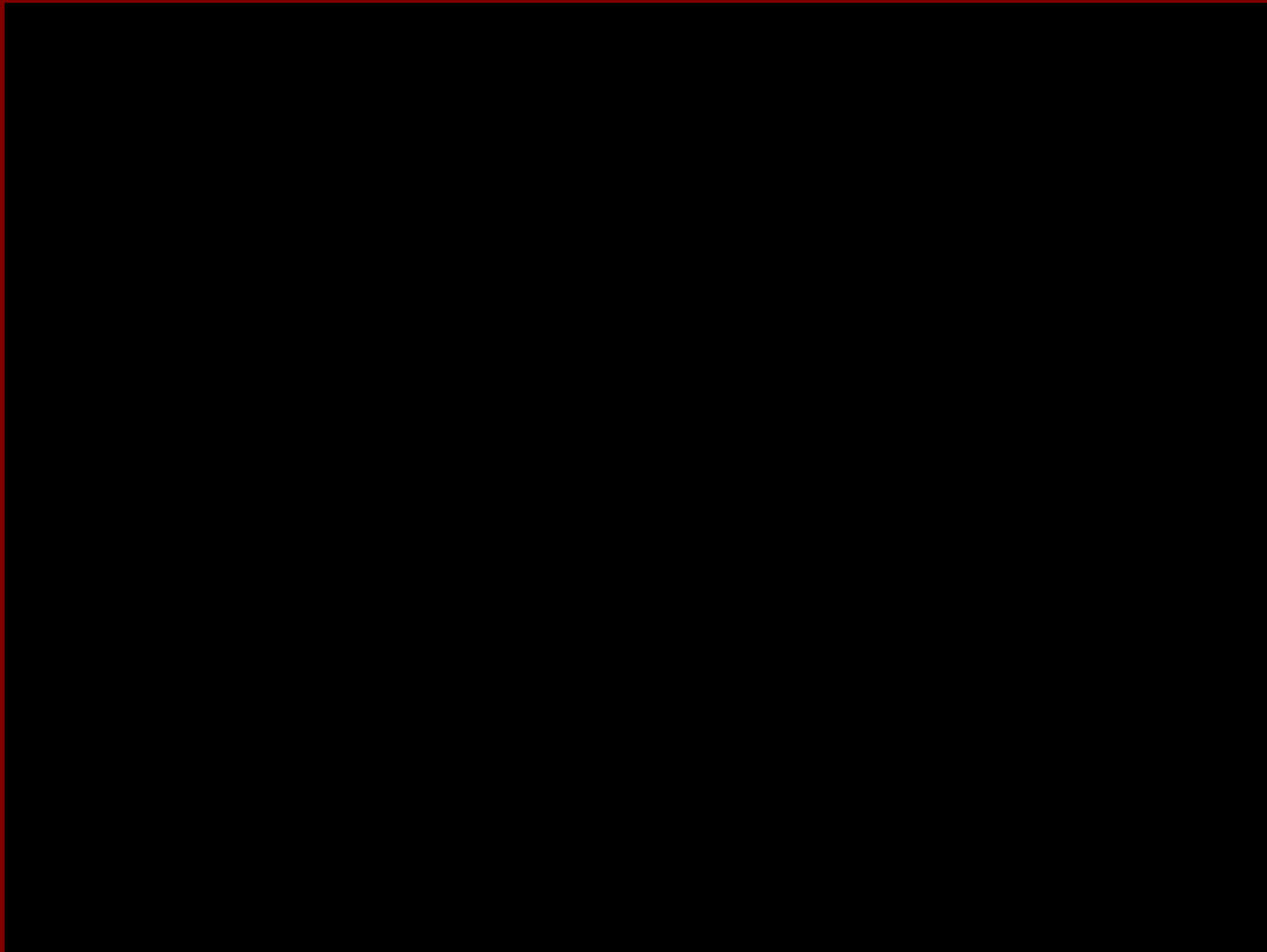

# Практическая работа

# Правила обращения с ножницами

1. Пользуйся ножницами с закругленными концами. Храни ножницы в указанном месте в определенном положении.
2. При работе внимательно следи за направлением реза.
3. Не работай тупыми ножницами и с ослабленным шарнирным креплением.
4. Не держи ножницы лезвиями вверх.
5. Не оставляй ножницы в открытом виде.
6. Не режь ножницами на ходу.
7. Не подходи к товарищу во время резания.
8. Передавай товарищу закрытые ножницы кольцами вперед.





# Правила работы с пластилином

1. Выбери для работы нужный цвет пластилина.
2. Обрежь стеклой нужное количество пластилина.
3. Согрей кусочек пластилина теплом своих рук, чтобы он стал мягким.
4. По окончании работы хорошо вытри руки сухой мягкой тряпочкой и только потом вымой их с мылом.



# Изготовление изразца из пластилина





# Конец урока!!!

- Какие стихии природы использует человек на протяжении многих веков?
- Что нового узнали?
- Что понравилось?