

Стенд для проверки контроллера машиниста КМЭ-34

Докладчик:

Слесарь по ремонту подвижного состава

Романюк Алексей Дмитриевич

Стенд для проверки контроллера машиниста КМЭ-34



Подключение стенда к сети 220В



Подключение контроллера со стендом

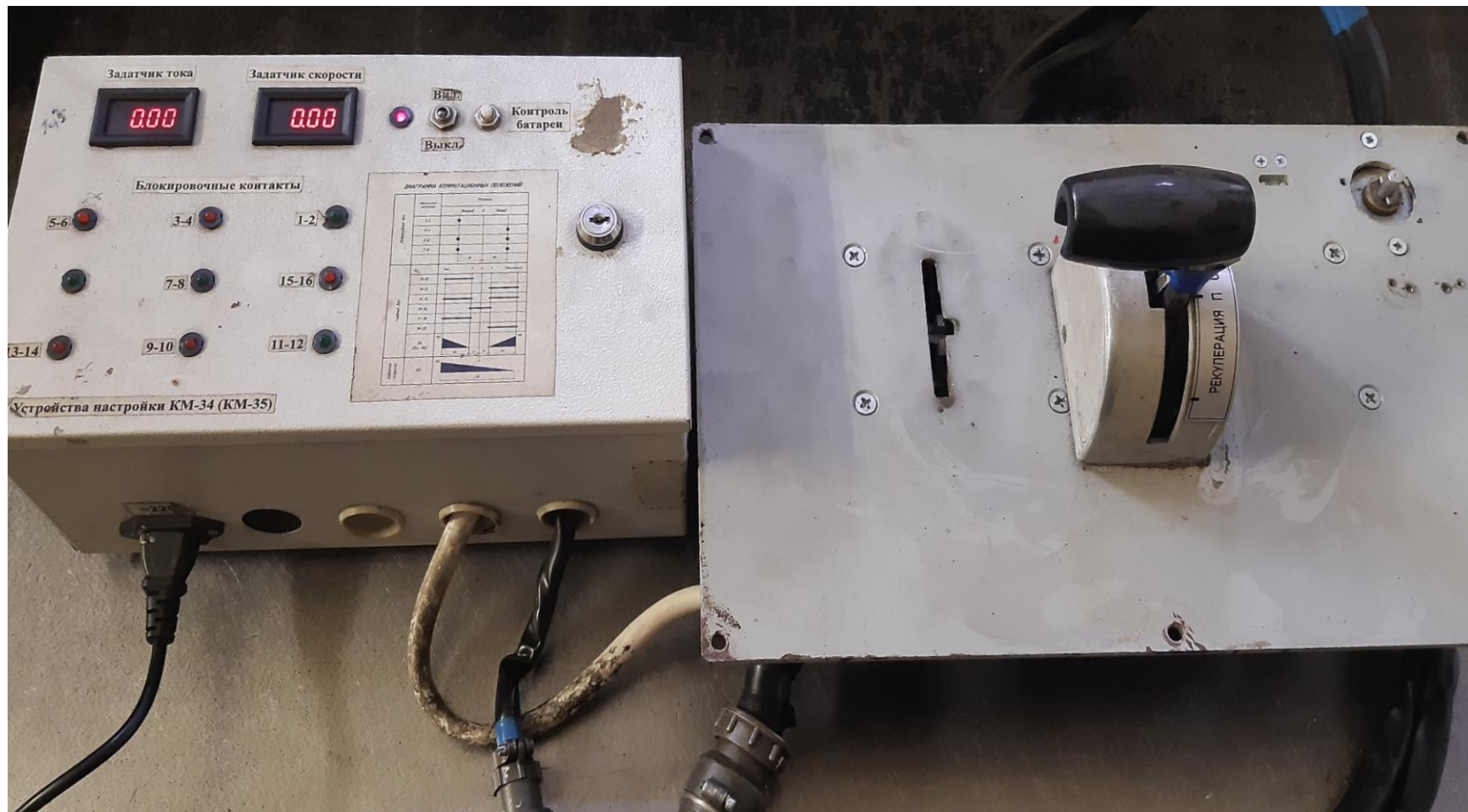

Проверка параметров контроллера машиниста КМЭ-34



Количество отказов за 2019 г. По контроллеру машиниста КМЭ-34



Схема стенда контроллера машиниста КМЭ-34

ГОСТ 2.702-2011

УСТРОЙСТВО ДЛЯ ПРОВЕРКИ И НАСТРОЙКИ КОНТРОЛЛЕРА МАШИНИСТА КМ-34 (КМ-35)

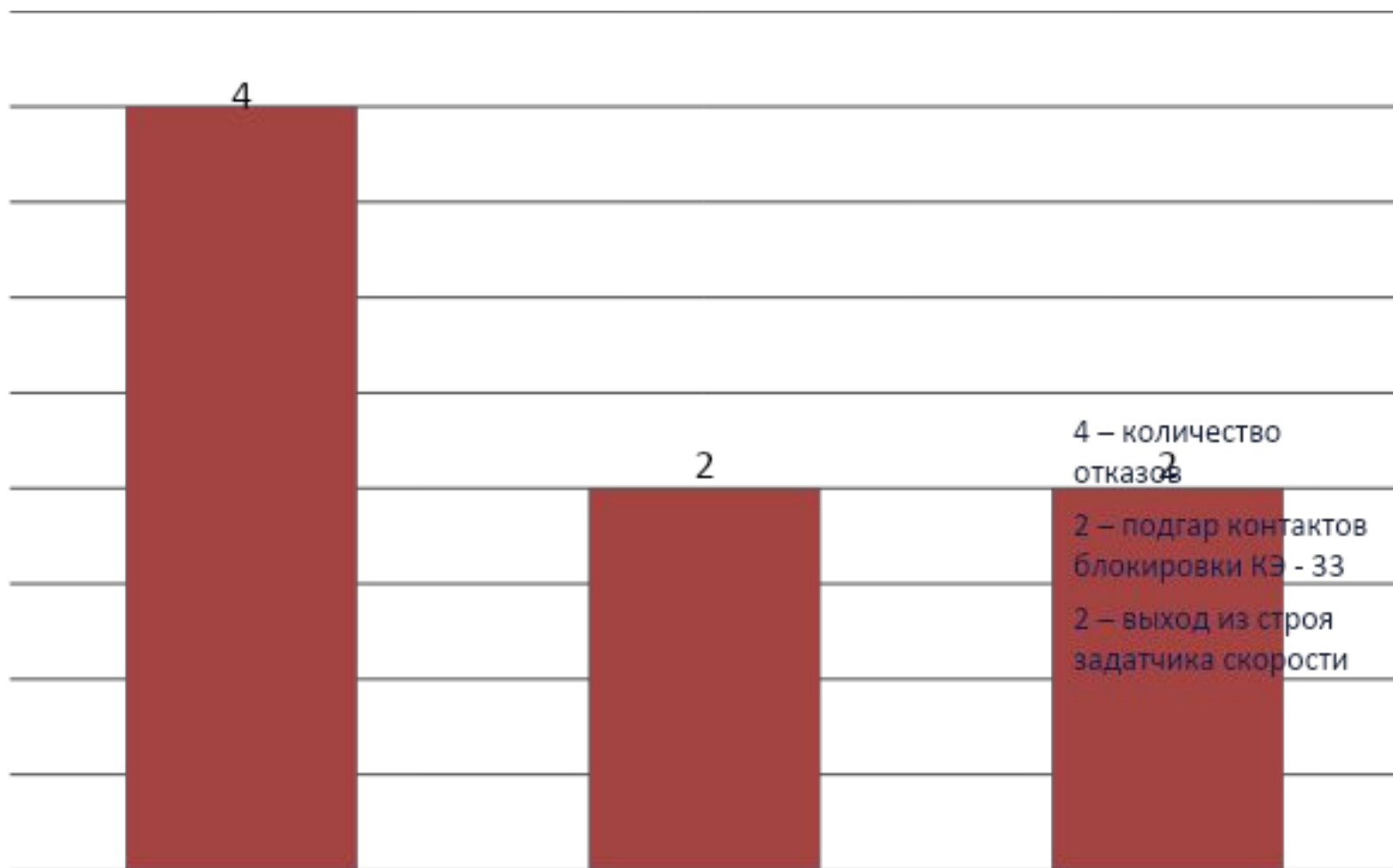
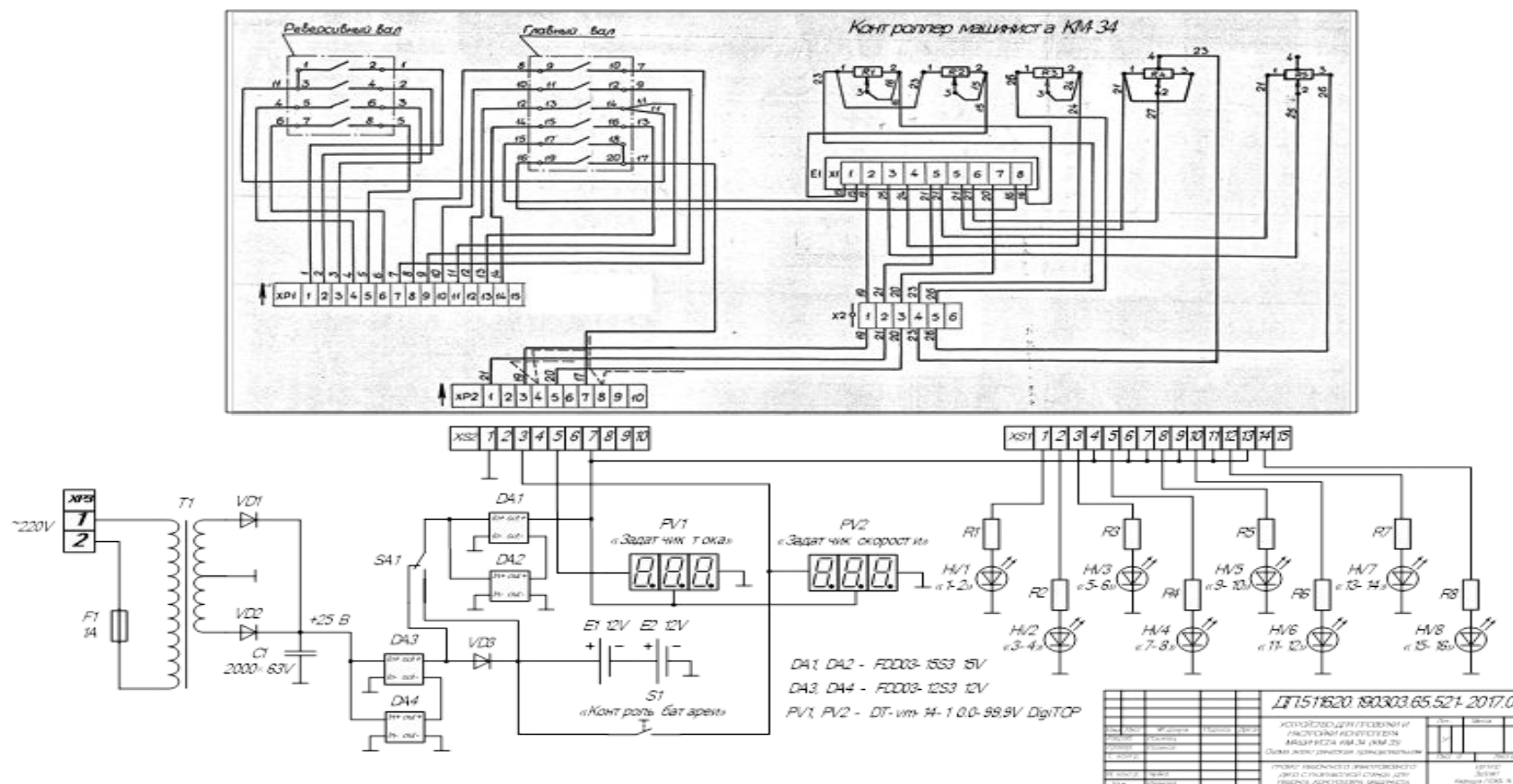

Эффект, от проведенной работы

Стенд для проверки контроллера КМЭ-34, позволяет улучшить качество ремонта, сократить время затраченное на ремонт.

Спасибо за внимание!