

“Тапқырлар

алаңы...”



9 “а” сынып оқушылары

Басшыбекова
Ақмаржан

Мейрам
Бекзат

9 “б” сынып оқушылары

Елесханова
Гүнафис

Исаева
Назерке

Мырзахмет
Даулет

Абдибек
Аружан

1 2 3 4 5 6

7 8 12

13 14 1 10 17 18

20

Сен біле-
сің бе?

Тарихқа
шолу

№1
Тәжірибе

№3
Тәжірибе

Табиғат
кұбылысы

Физика
зандары

Ғалым-
дар

Лайф -
хак

Электр
өрісі

№1
Есеп

Логика

???

Дыбыс

Эврика

№2
Тәжірибе

№2
Есеп

Жұмбақ

Формула
елінде

1. Сорпаның тұзы көп болса, оны қалай азайту керек?

А. Туралған алма қосу керек

В. Шикі картоп қосу керек

С. Шикі пияз қосу керек





ҚЫЗЫҚ ЕКЕН...

ҚАЗАҚСТАН

ири

быс

ҚЫЗЫҚ
ЕКЕН...

100
00

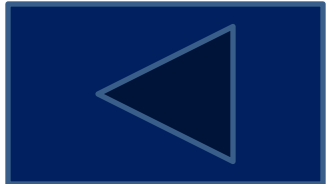

3.Шарды тез үрлеу үшін не қажет?

**А.Бөтелке,ас содасы,
алма сіркесуы**

**В. Шәйнек,ыстық су,
сода**

**С.Газдалған сусын,
макарон,кофе**

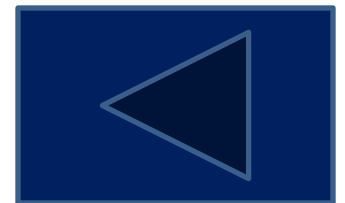

4.Су толы целлофанды түрлі түсті қарындашпен тессе,не болады?

А. Су түрлі түске боялады

В.Целлофан жарылып кетеді

С.Су ақпайды

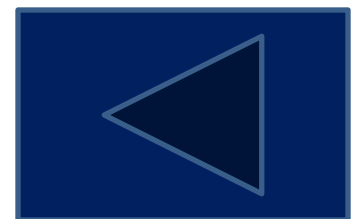

ҚЫЗЫҚ ЕКЕН...

ҚАЗАҚСТАН

ҚЫЗЫҚ
ЕКЕН...

100
00



6. Ота жасау барысында

ҚЫЗЫҚ ЕКЕН...

ҚАЗАҚСТАН

ҚЫЗЫҚ
ЕКЕН...

Ота жасау барысында дәрігерлер
не үшін жасыл түсті киім киеді?

- 1 жасыл түс көзді шаршатпайды
- 2 жасыл мата адамдарды табиғатқа жақындата түседі
- 3 электр жарығынан түсетін сәулені залалсыздандырады

**7.Ернеуі тар терең құмыраның ішінде
балауыз шамды қай заттың көмегімен
тұтатуға болады?**

**А. Атлас
лентамен**

**В. Спагетти
макаронымен**

**С. Бәтеңкенің
бауымен**

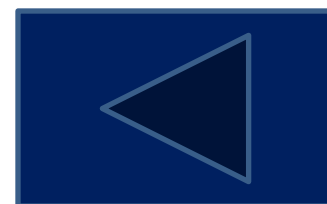

ҚЫЗЫҚ ЕКЕН...

ҚАЗАҚСТАН

100
00

ҚЫЗЫҚ



$$9. P = \rho gh$$

А. Ауырлық күші

**В. Сұйық бағанының ыдыс
табанына түсіретін
қысымы**

С. Газдың қысымы

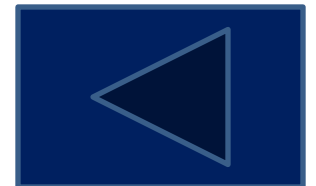

**10. Туыстарын шетінен
Өбеді де бетінен,
Бала – шаға ұсағын
Бауырына қысады**

А.Қалам

В. Магнит

С.Заряд

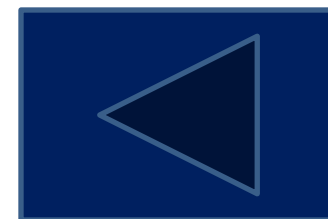

11.Өзінің барлық саналы ғұмырын ислам дінімен ғылымды бір-бірінен айырмай,егіз өргізуге арнаған ұлы бабамыз “Ғылым шындықты жолынан тайса адам баласын апатқа ұшыратады” деген “Әлемнің екінші ұстазы” аталған ғұлама

А. Джоуль

**В. Шоқан
Уәлиханов**

**С. Әбу Насыр
әл-Фараби**

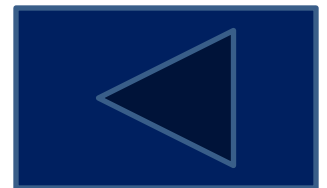

**12.Кім барлық тілде
сөйлейді?**

А.ИТ

В.Адам

С.Жаңғырық

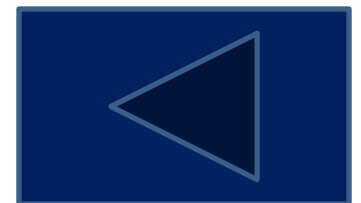

13.А.Македонский заманындағы уақыттың көрсеткіші немесе өлшеуіші

А.Сағат

С.Сип

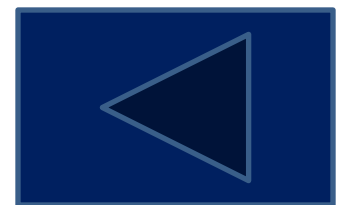

14. Екі мыс өткізгіш бөліктерінің ұзындықтары бірдей, бірақ көлденең қималарының аудандары әр түрлі: 1,6 және 0,8 мм².

Өткізгіштің қай бөлігінің кедергісі аз және қанша есе?

A. $R=3R$

B. $R_2=2R_1$

C. R

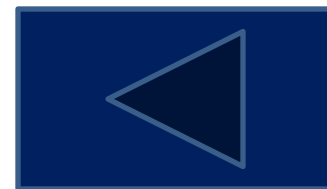
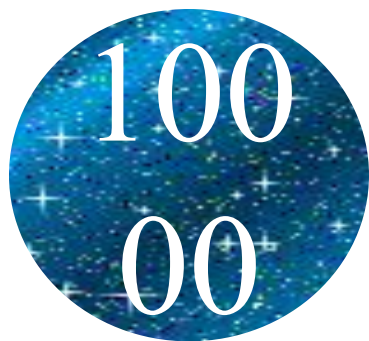

15. Вольтметр тізбекке қалай жалғанады?

А. Тізбектей

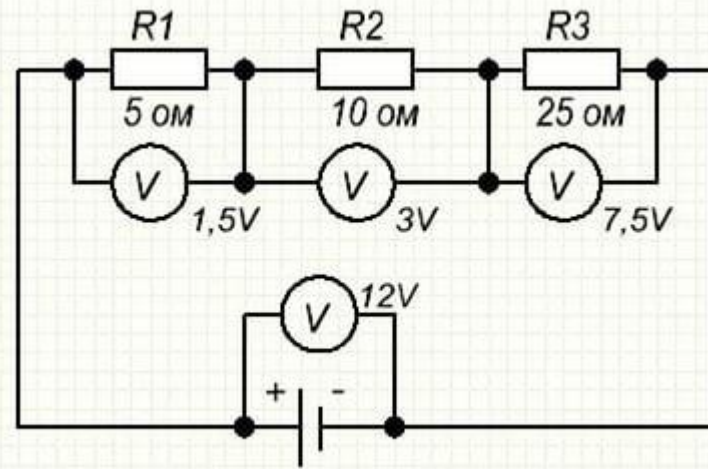

С. Параллель

100
00

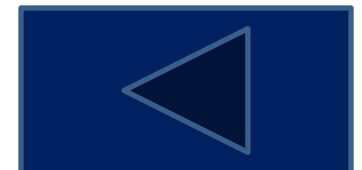

**16. Тең әсерлі күшті түсіндіретін
ұлттық
ойын түрі?**

А.Қыз қуу

В.Асық ату

С.Арқан тарту

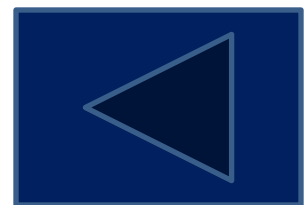

17. Инерция заңын ашқан кім?

А.

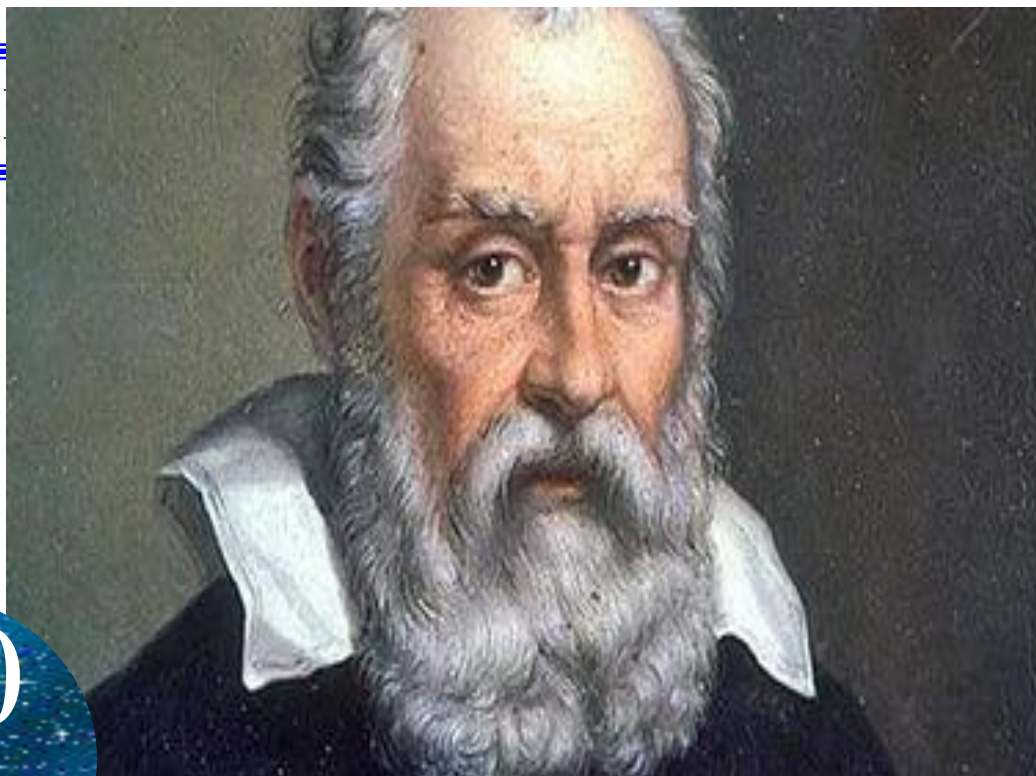

100
00



**18. Массасы 60 кг шкафты орнынан
жылжыту
үшін қандай күш жұмсау керек?
Үйкеліс коэффициенті $\mu=0,3$.**

A. 180 Н

B. 1800 Н

C. 18000 Н

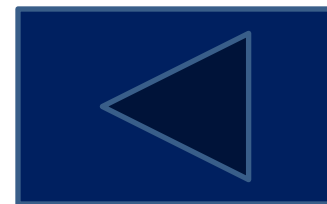

Берілген 5 шамадан
дұрыс физикалық шама
құрастыру керек

- 
1. Идаран
 2. Дункес
 3. Црег
 4. АтТВ
 5. Репма

- 
1. Рмте
 2. Жолдуь
 3. Мо
 4. Дагуср
 5. Ынюнот

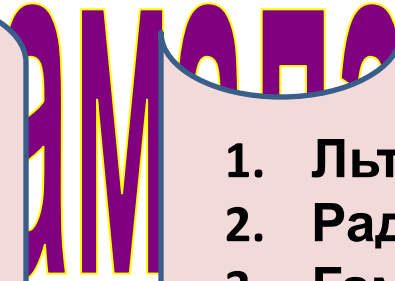
- 
1. ЛЬТОВ
 2. Радаф
 3. Гаммролик
 4. Ельвинк
 5. Темром



1

2

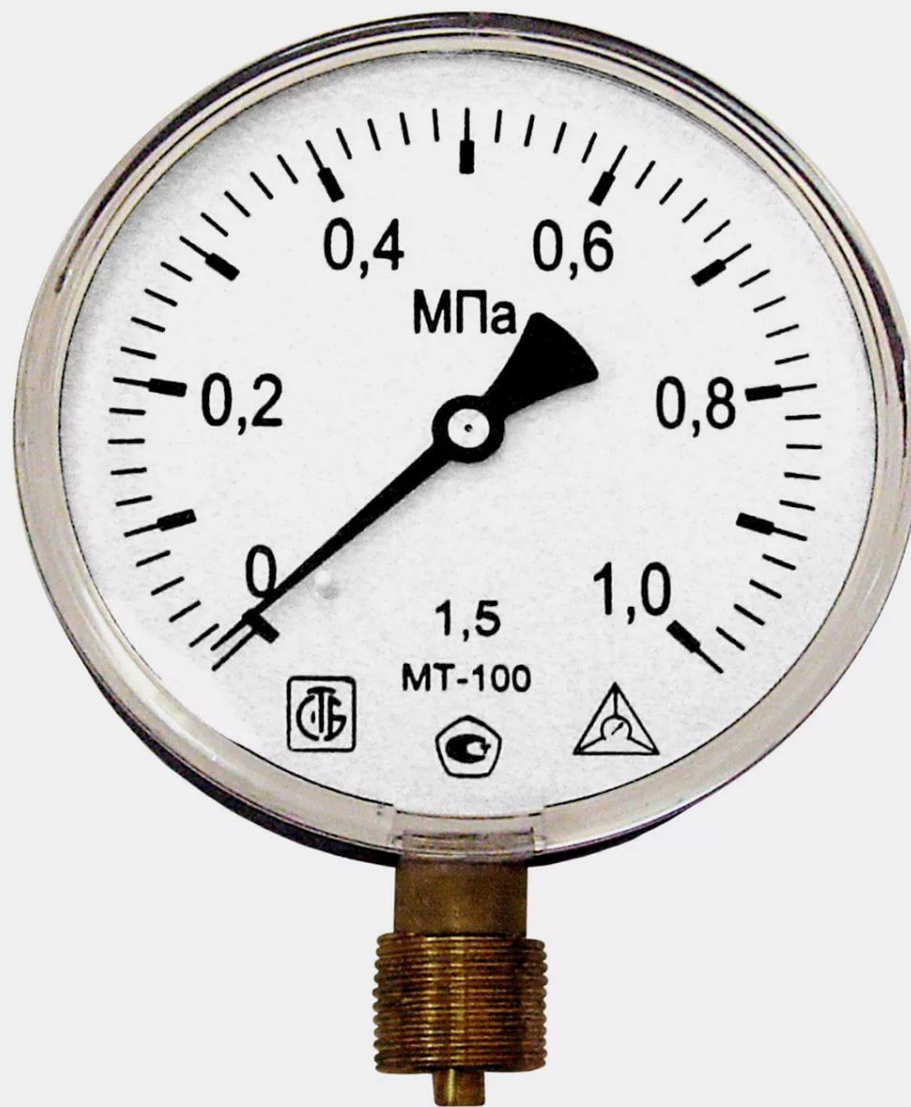

1

2

1

2

Токтың жылулық әсерін зерттеген, тамаша экспериментатор ҒАЛЫМ

А. Ом

В. Попов

Д. Джоуль



Марапаттау Тыбыгыңлың



Назарларыңызға рахмет

