

Проектирование квартиры

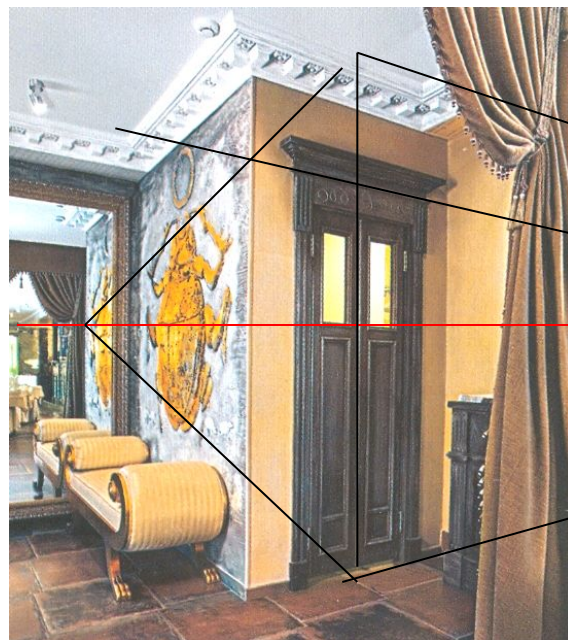

Фронтальная и угловая перспективы интерьера

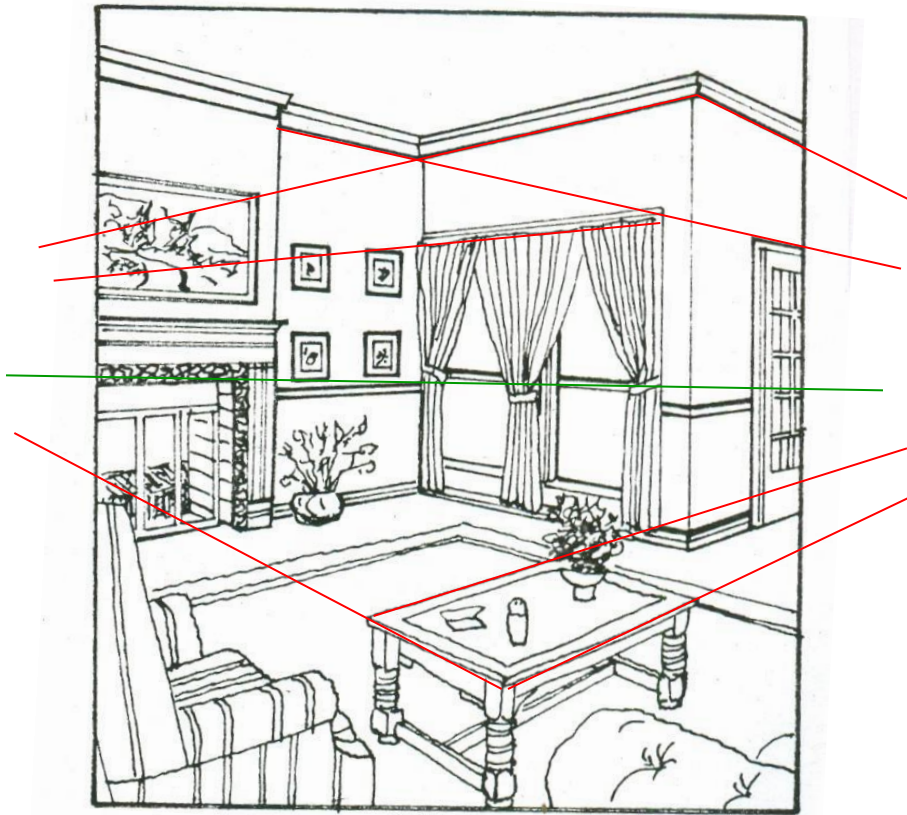

В угловой перспективе используют две точки схода.

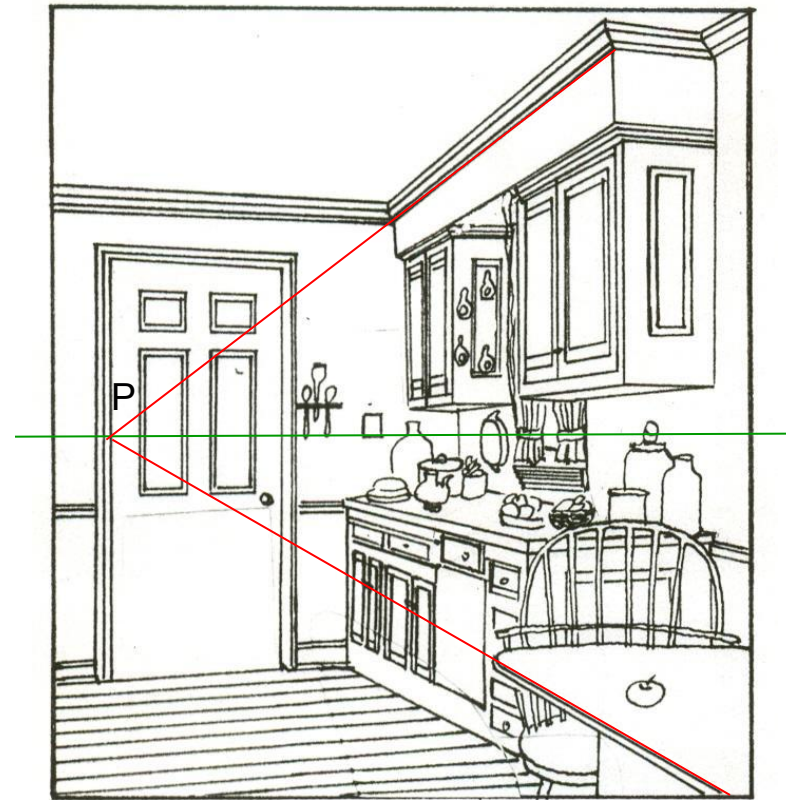

У фронтальной перспективы применяется одна точка схода.

Фронтальная перспектива интерьера

Особенности фронтальной перспективы:

1. Картинная плоскость на плане комнаты выбирается параллельно дальней стене и перпендикулярно другим стенам.
2. Прямые, перпендикулярные картинной плоскости на плане, в перспективе направлены в главную точку картины – P , располагающуюся на линии горизонта h .
3. Прямые, параллельные картинной плоскости на плане, в перспективе параллельны линии горизонта и основанию картины.

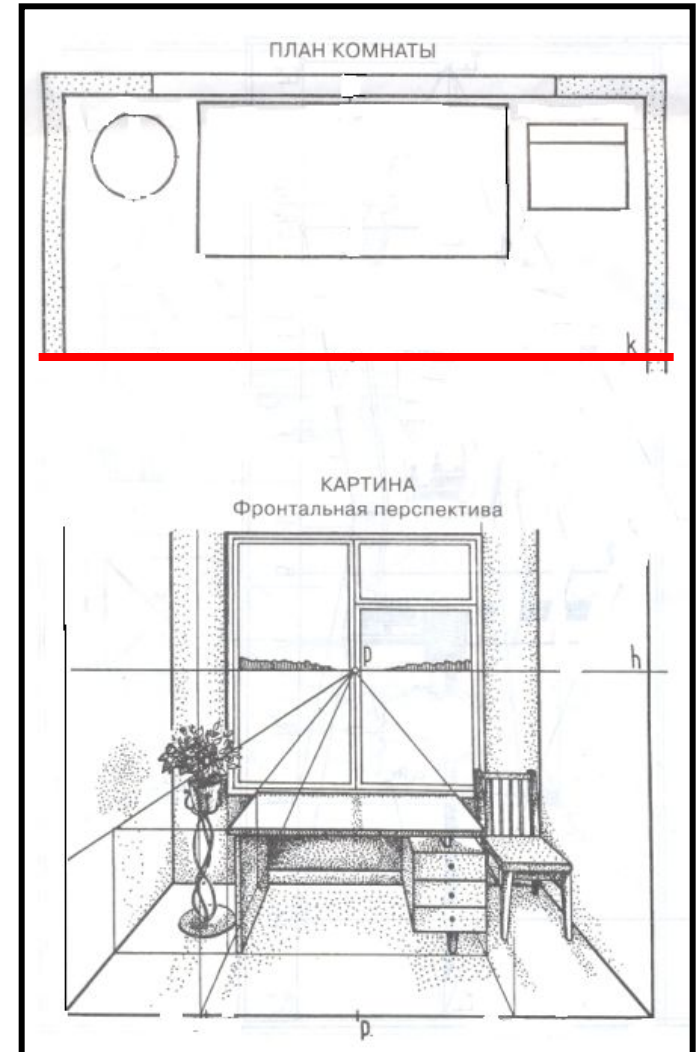

Построение фронтальной перспективы комнаты

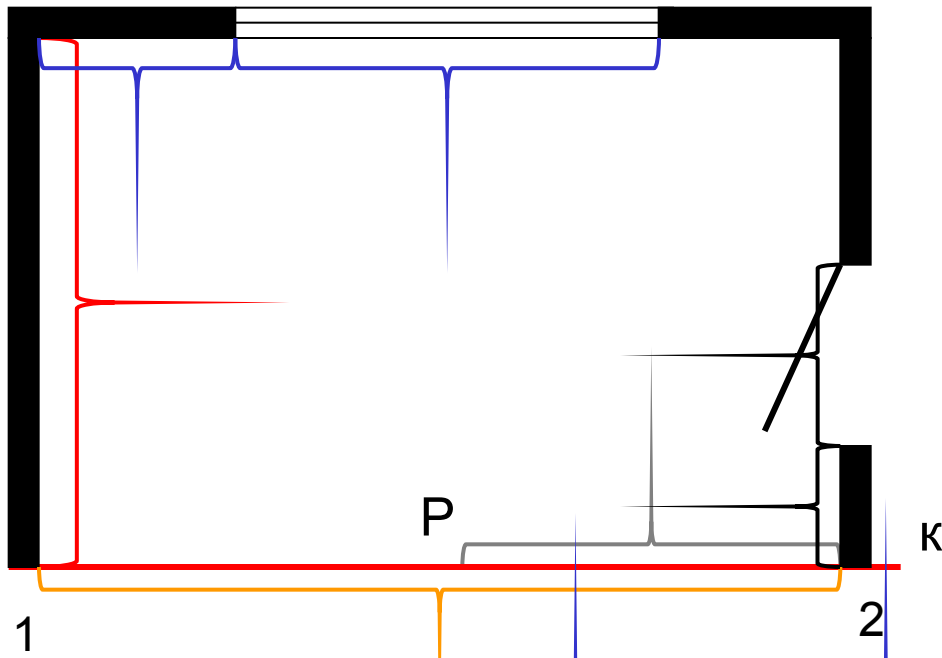

Перспектива комнаты

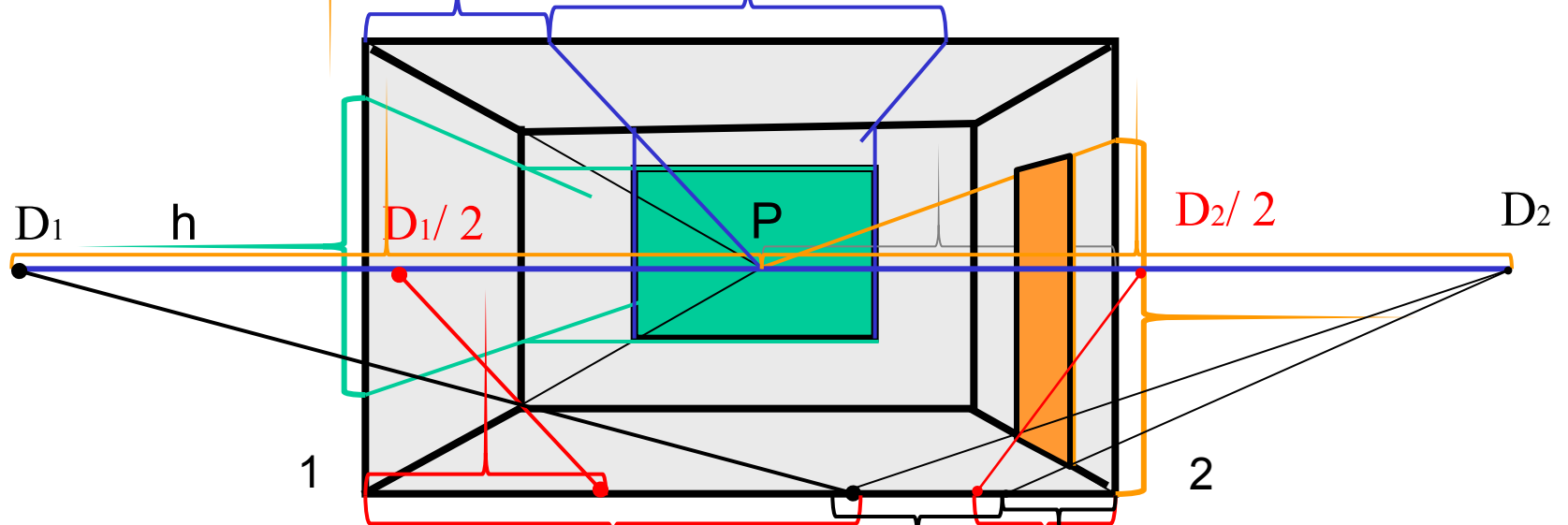

Удобно применять дробные дистанционные точки

Угловая перспектива интерьера

Особенности угловой перспективы:

1. Картинная плоскость на плане комнаты выбирается под острым углом к стенам.
2. Горизонтальные прямые, на плане, в перспективе направлены в точку схода F_1 , располагающуюся на линии горизонта h слева от главной точки картины P .
3. Вертикальные прямые, на плане, в перспективе направлены в точку схода F_2 , располагающуюся на линии горизонта h справа от главной точки картины P .

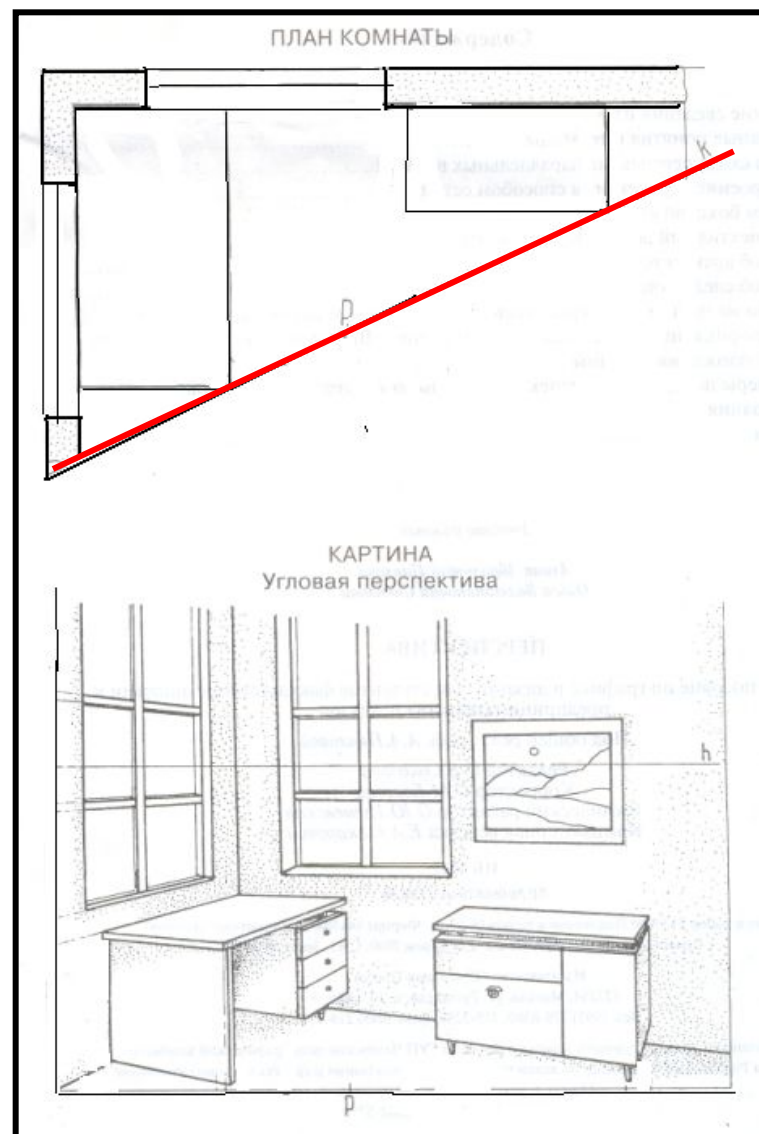

Построение угловой перспективы интерьера

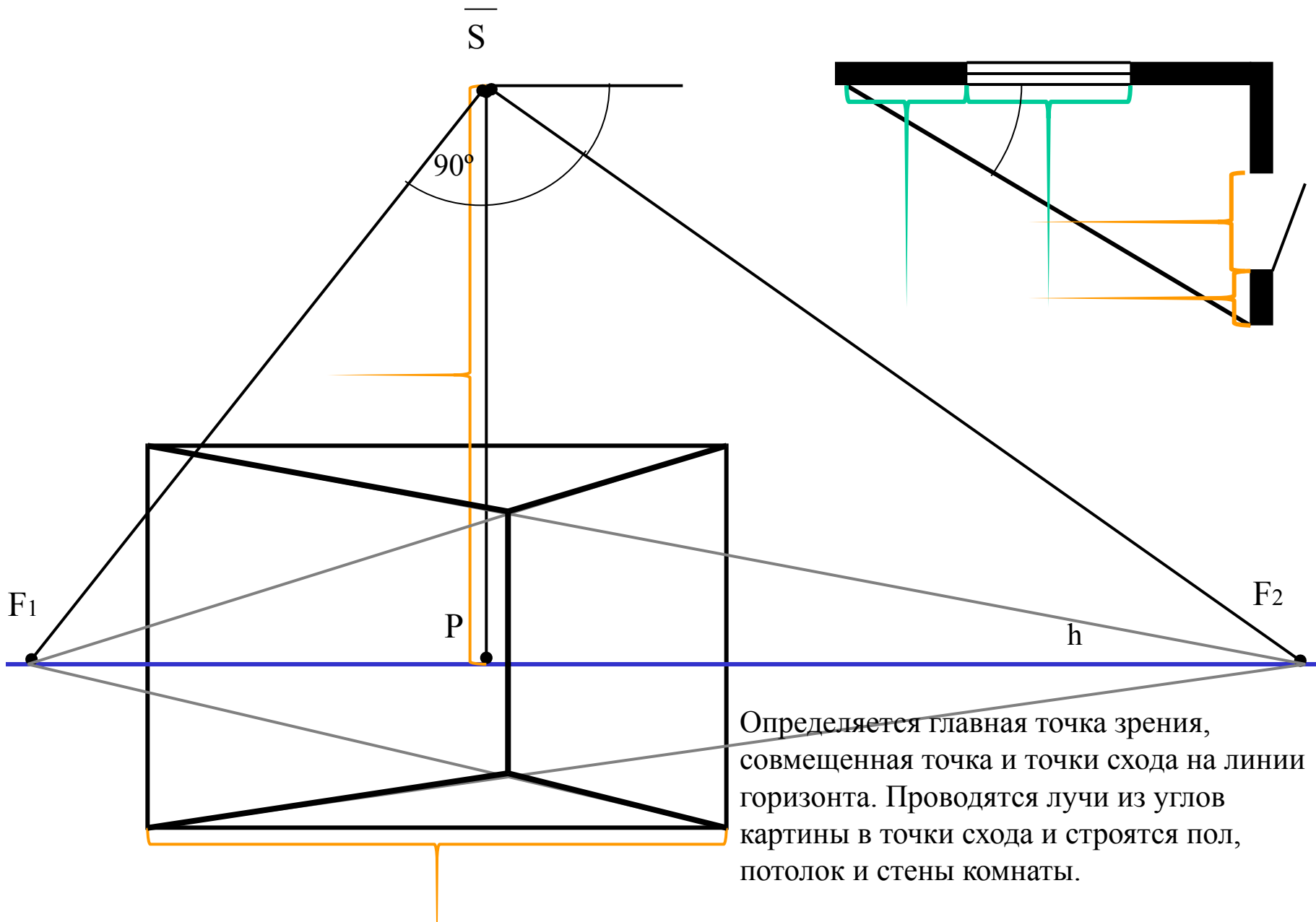

Определяется главная точка зрения, совмещенная точка и точки схода на линии горизонта. Проводятся лучи из углов картины в точки схода и строятся пол, потолок и стены комнаты.

Построение угловой перспективы интерьера

Чем меньше угол наклона стены комнаты к картинной плоскости, тем больше длина стены в перспективе.

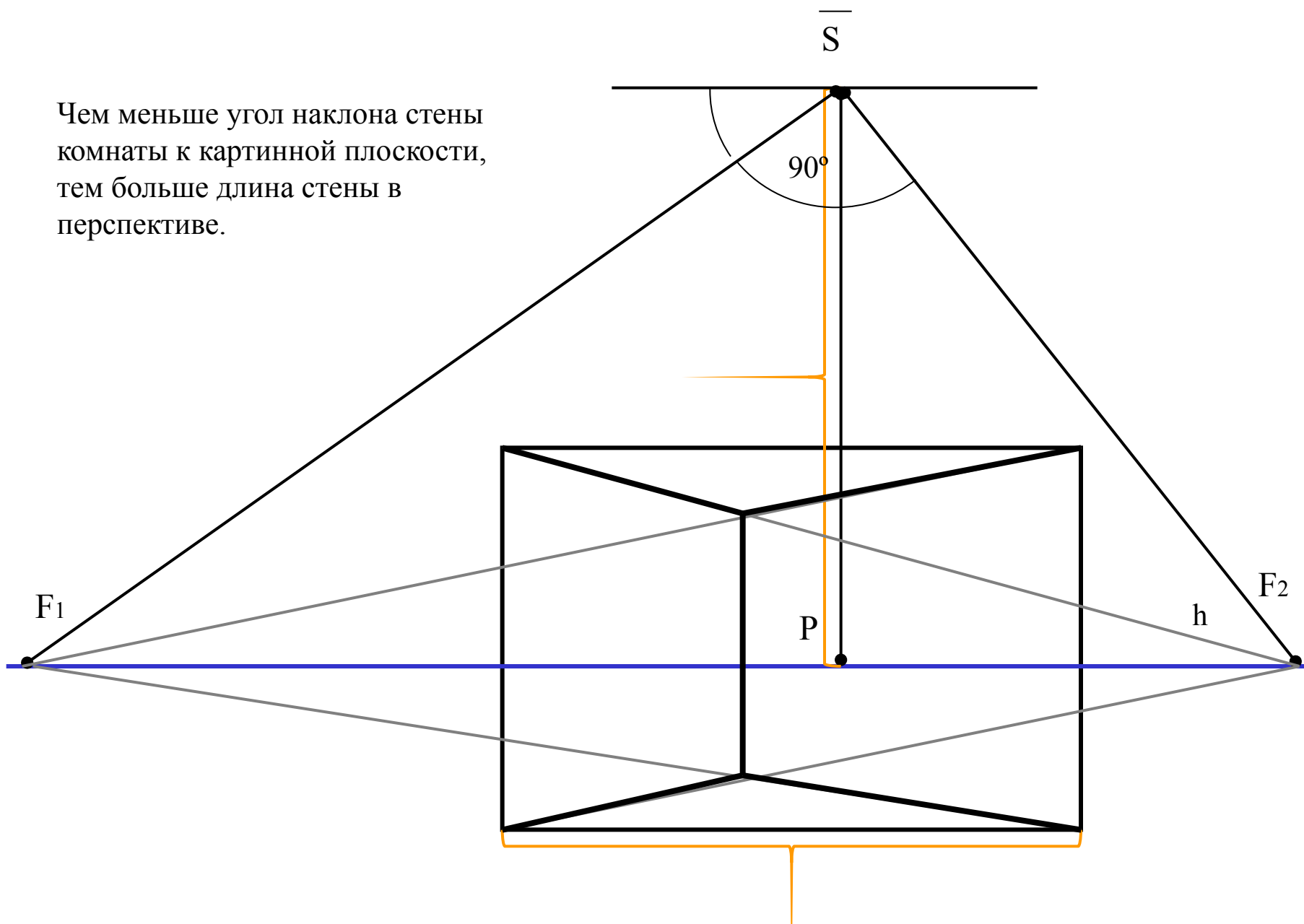

Построение угловой перспективы интерьера

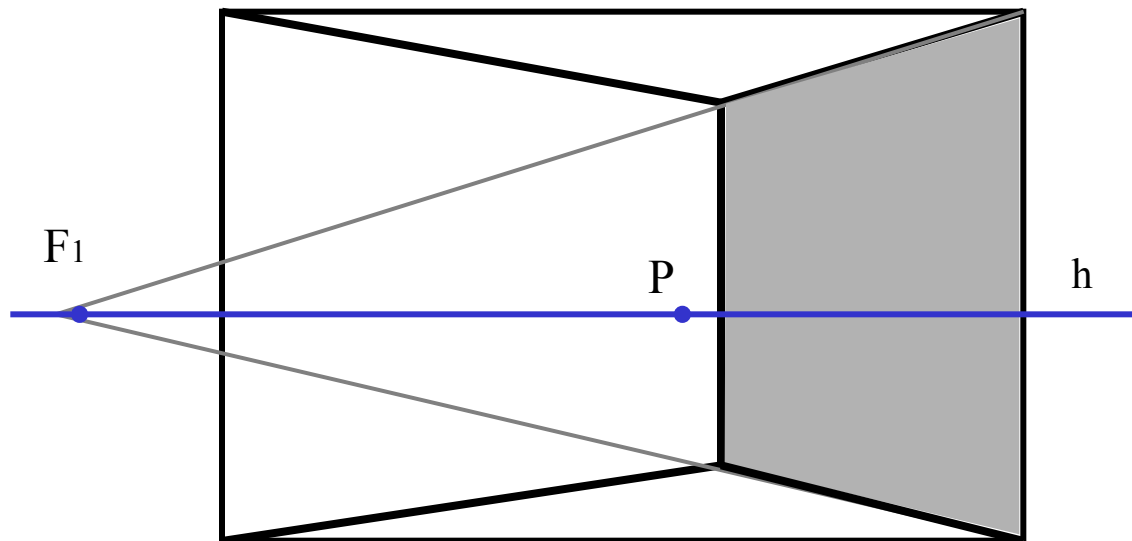

Чем меньше угол наклона стены комнаты к картинной плоскости, тем больше длина стены в перспективе.

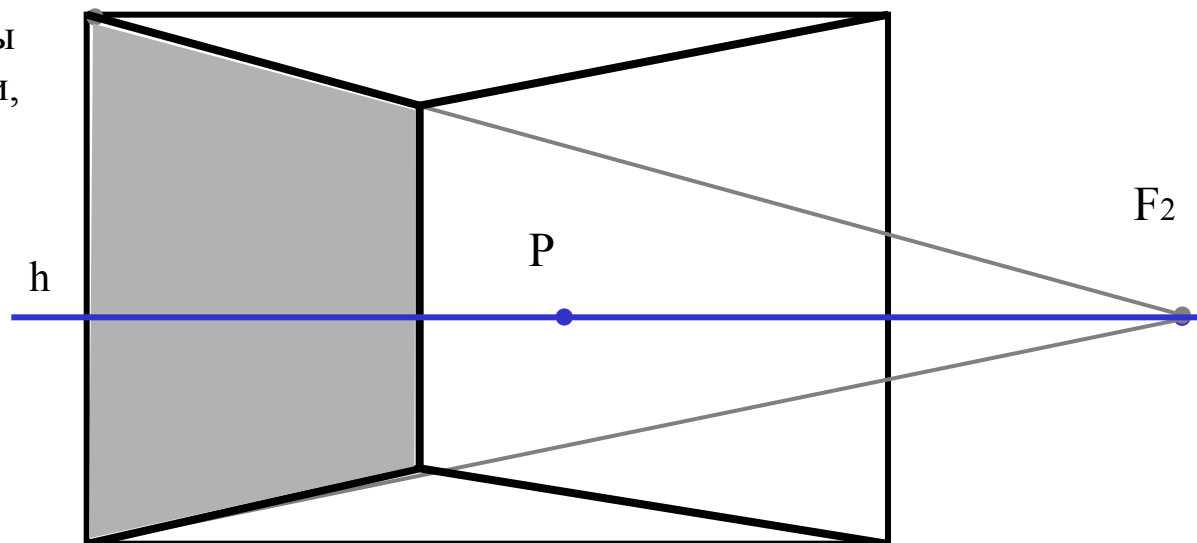

Построение угловой перспективы интерьера

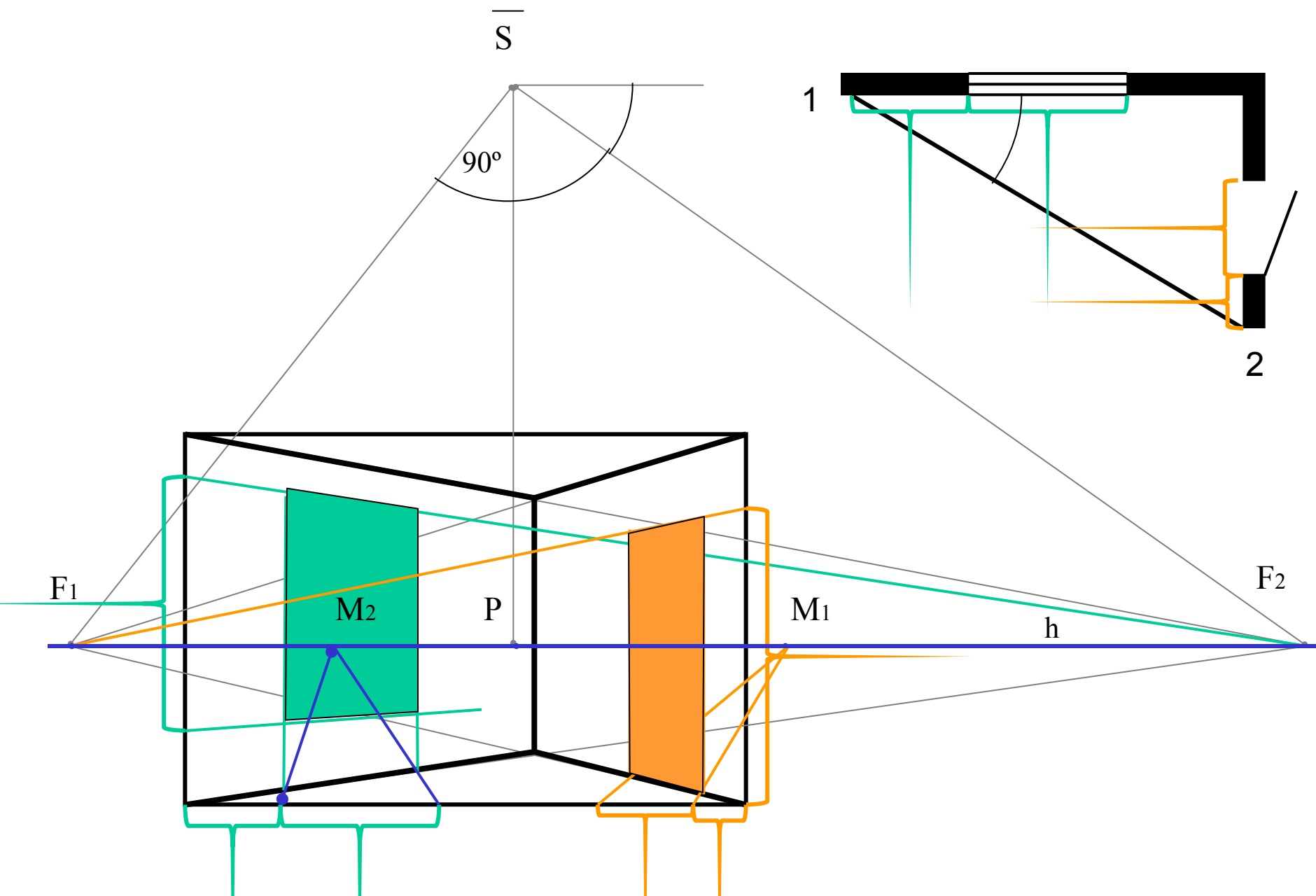

Построение угловой перспективы интерьера с тремя стенами

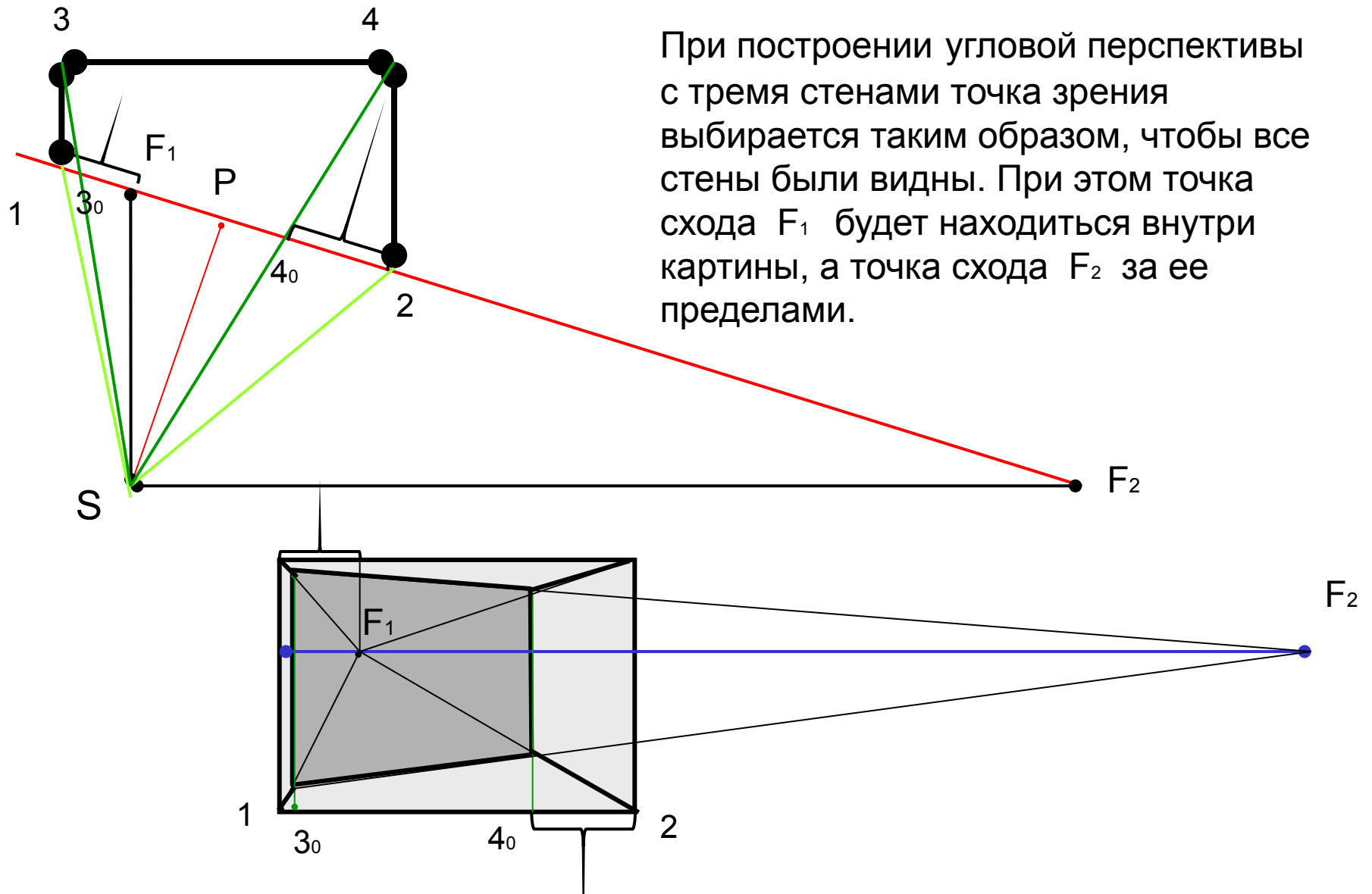

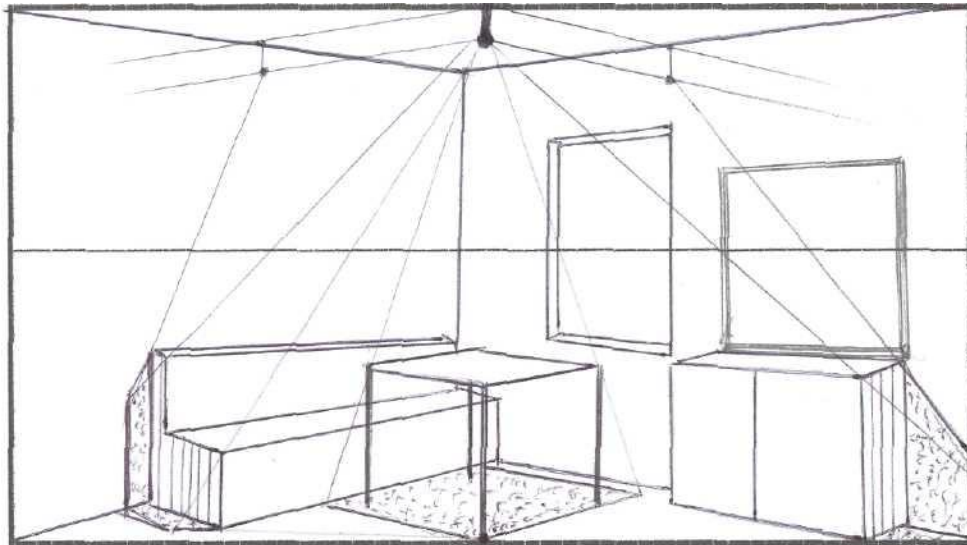
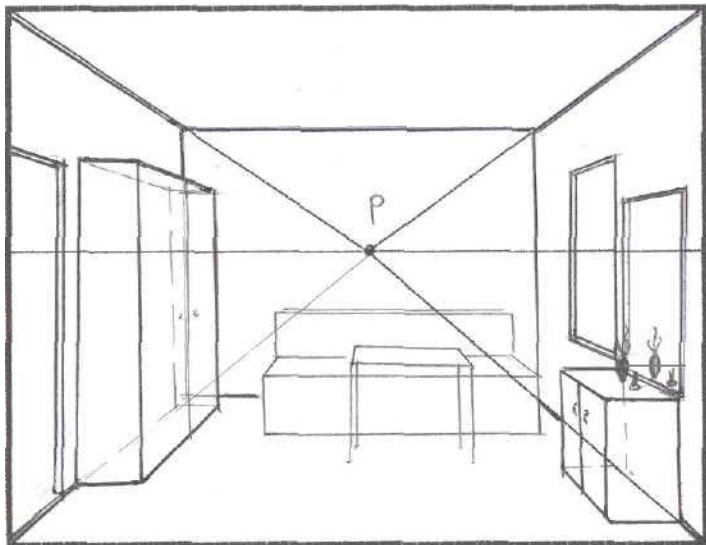

Выполнение
фронтальной и
угловой перспективы
интерьера.

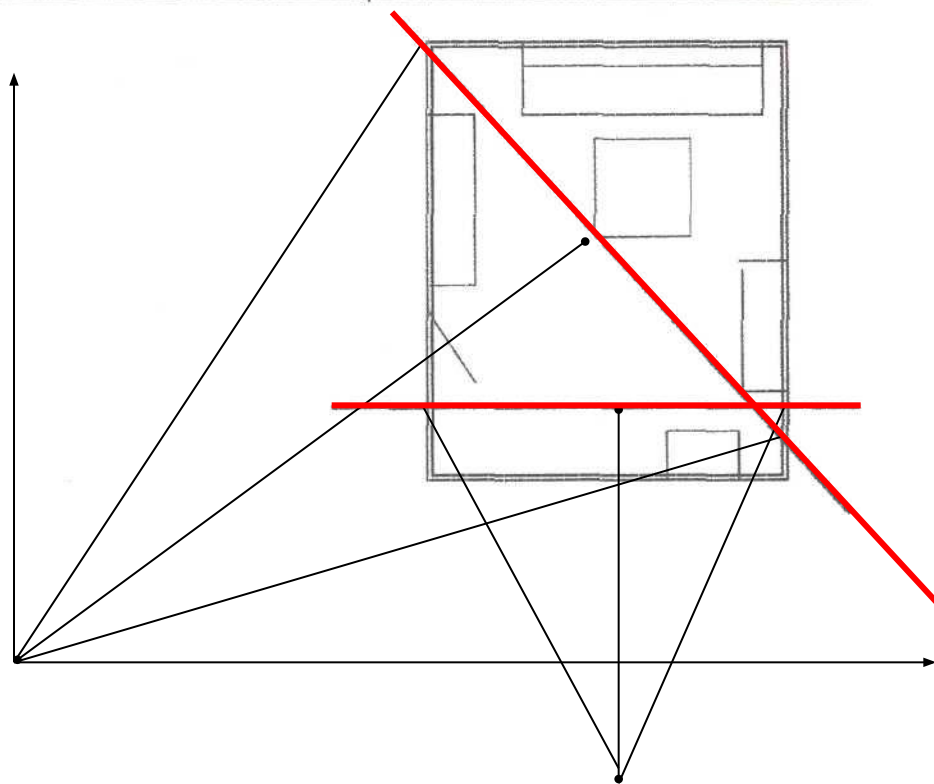

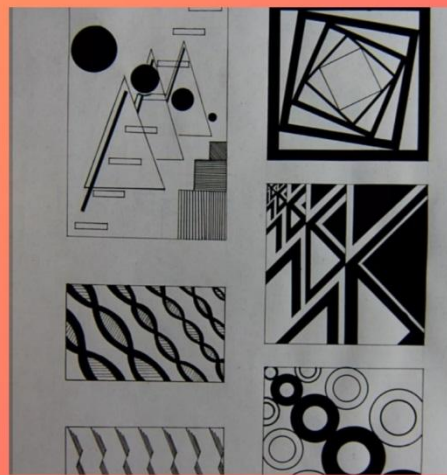



Найди ошибки

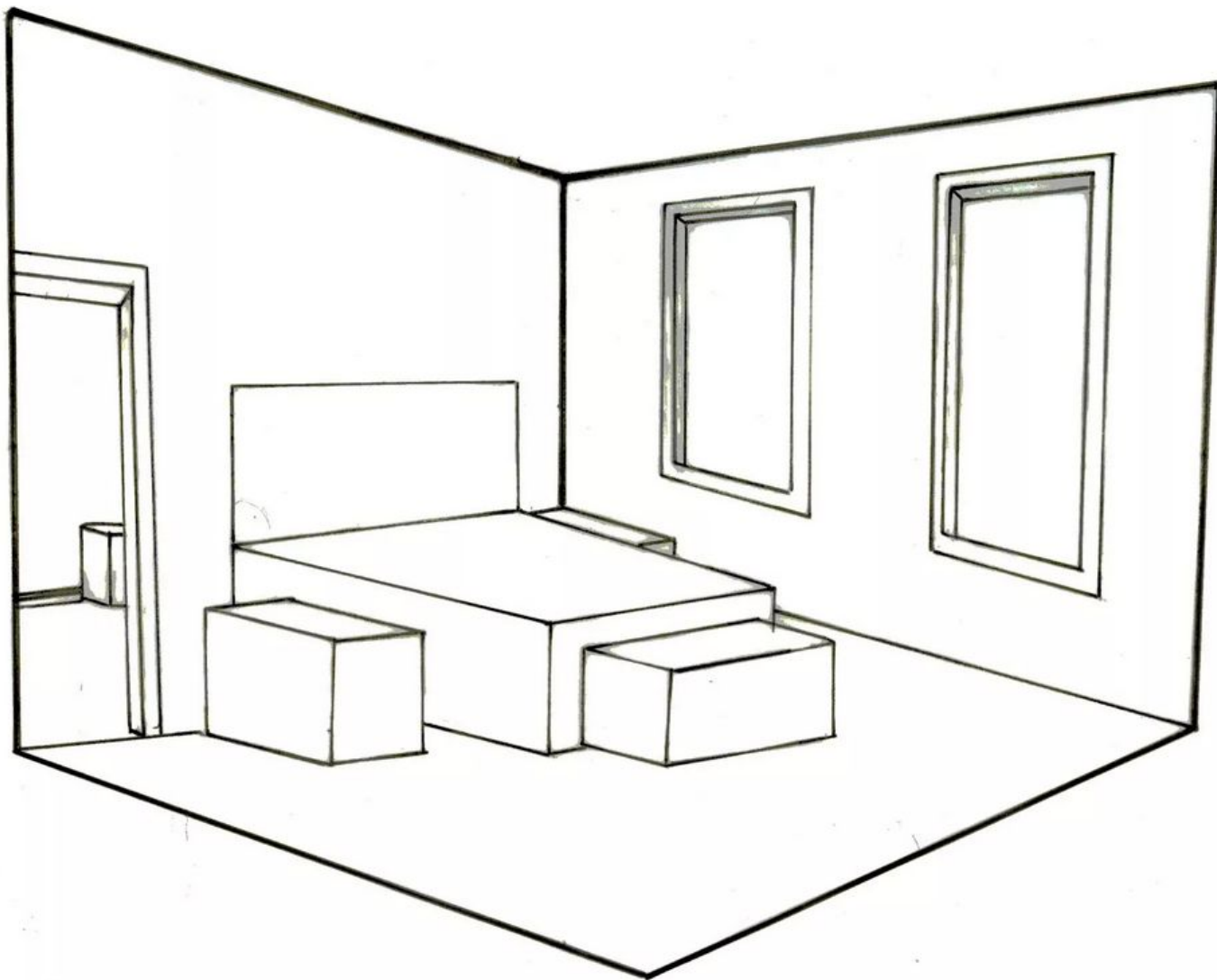

Найди ошибки

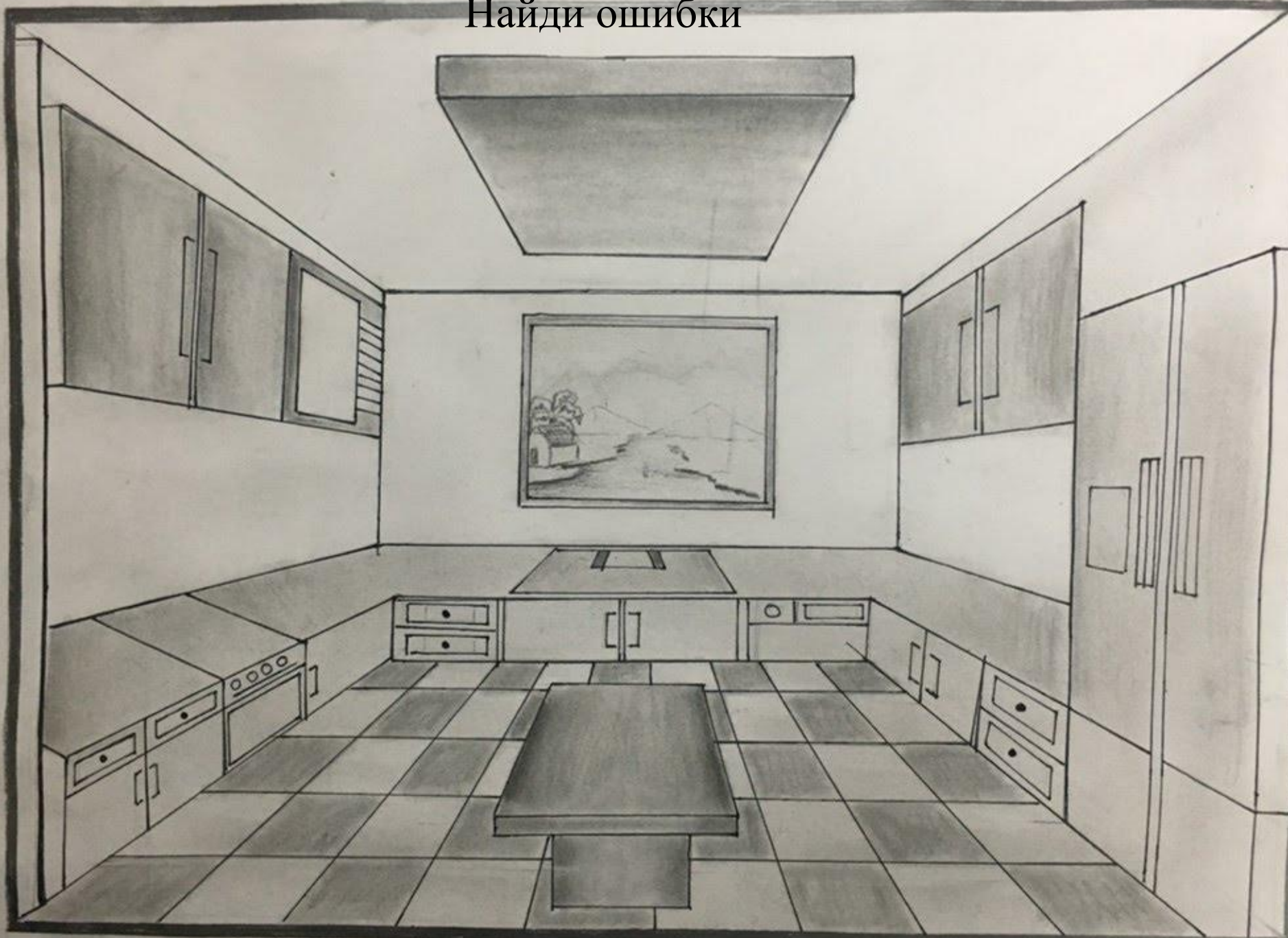



ТЕКСТУРЫ И...

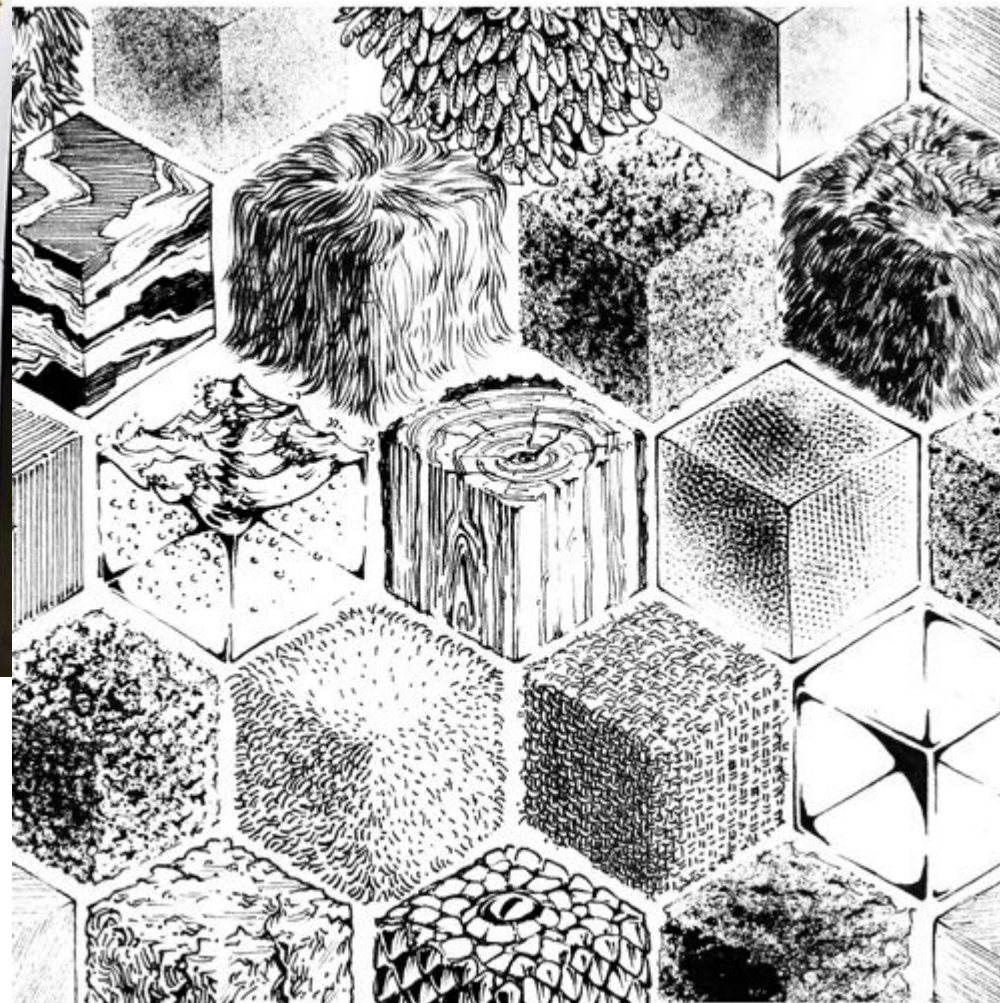

ФАКТУРЫ



Найди ошибки



Найди ошибки



СПАСИБО ЗА ВНИМАНИЕ!

