

Доминирующий цвет и акцент.

8 класс

29 урок

Уч.9 кл. с.82-87

План урока

- Доминирующий цвет и акцент.
- Самостоятельная работа.
- Гуашь Уч.9 кл. с.82-87

Доминанта и акцент

- **Доминанта** – господствующий.
- В композиции – это важнейшая часть, внутреннее организующее начало композиции, **смысловой центр**.
- **Доминанта второго** порядка.
- Приём выделения цветом, тоном, линией, светом части картины, на который надо обратить внимание.

Ю.Непринцев
«Отдых после боя» 1955г.



Б. Окороков «Перехватчик» 1965г.

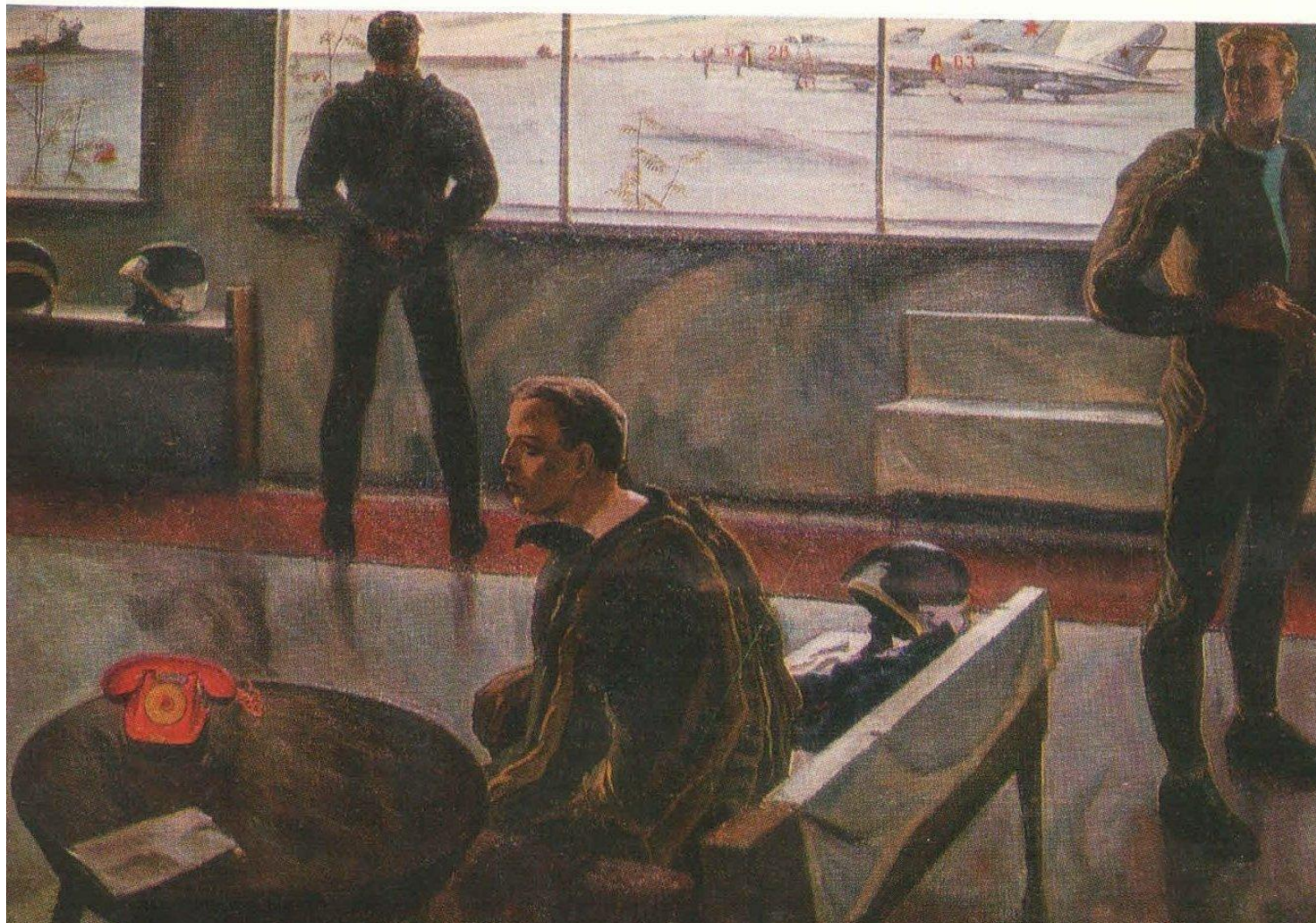

Делакруа «Свобода, ведущая народ» 1830 г.



Самостоятельная работа

Выполнить композицию на тему
«Транспорт будущего»
Акварель, гуашь, пастель.

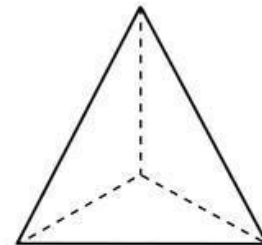
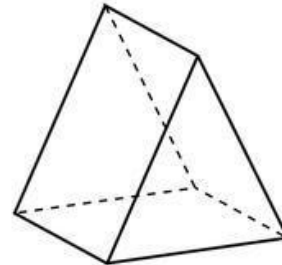
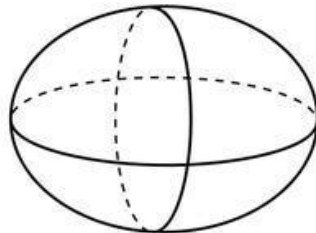
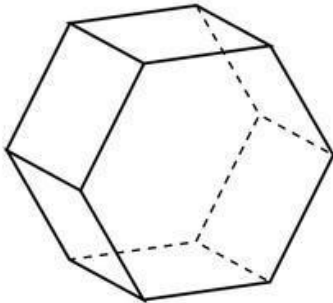
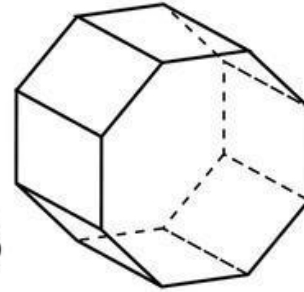
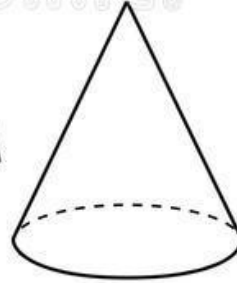
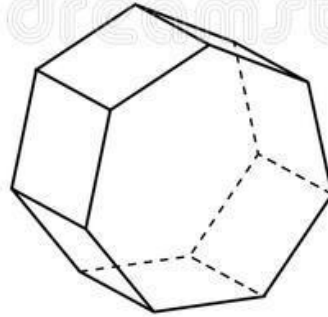
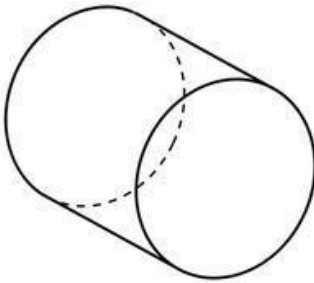
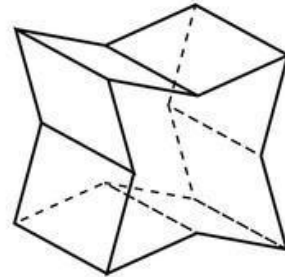
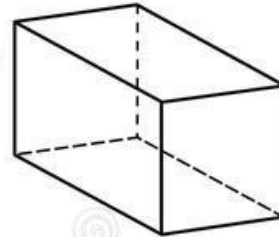
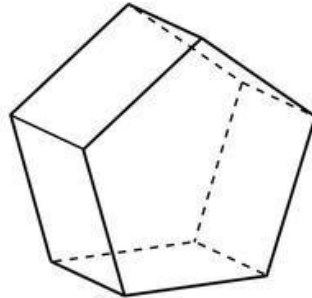
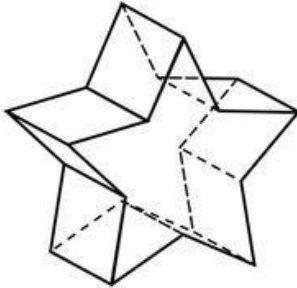
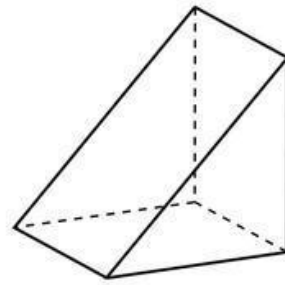
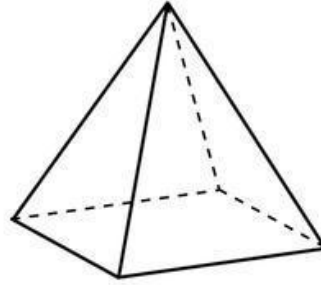
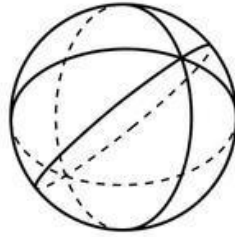
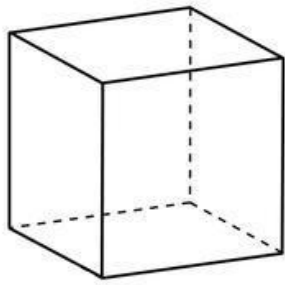

dreamstime.

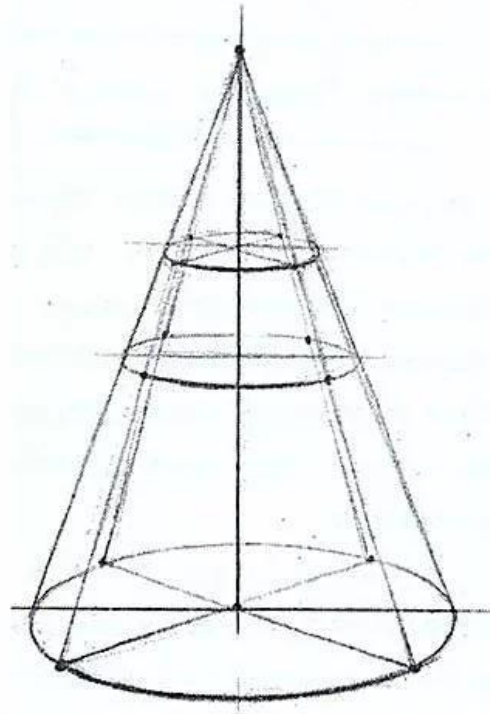
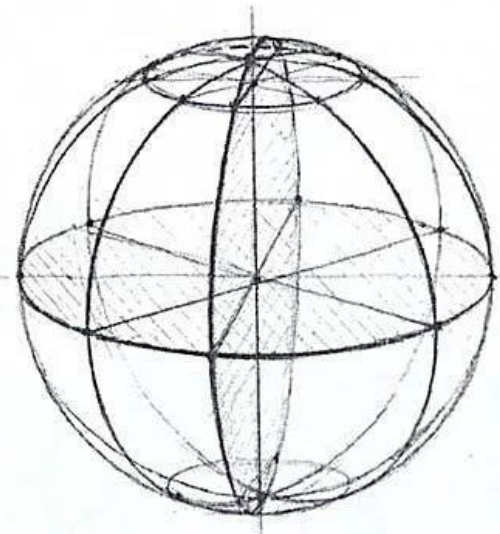
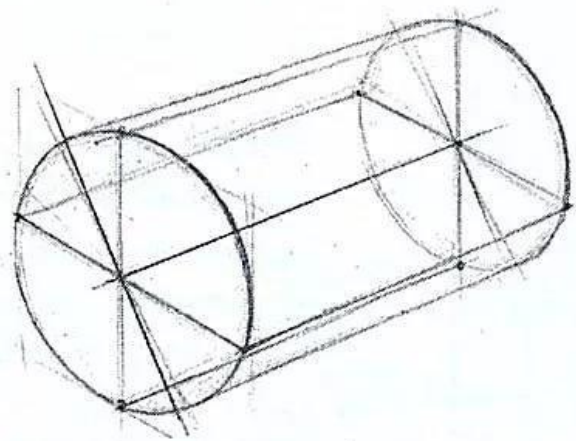
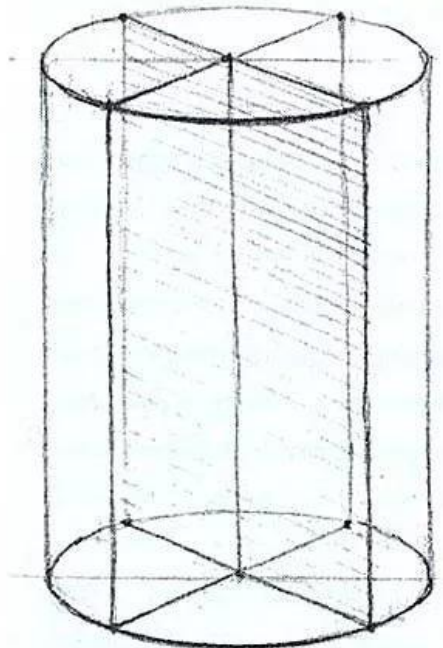

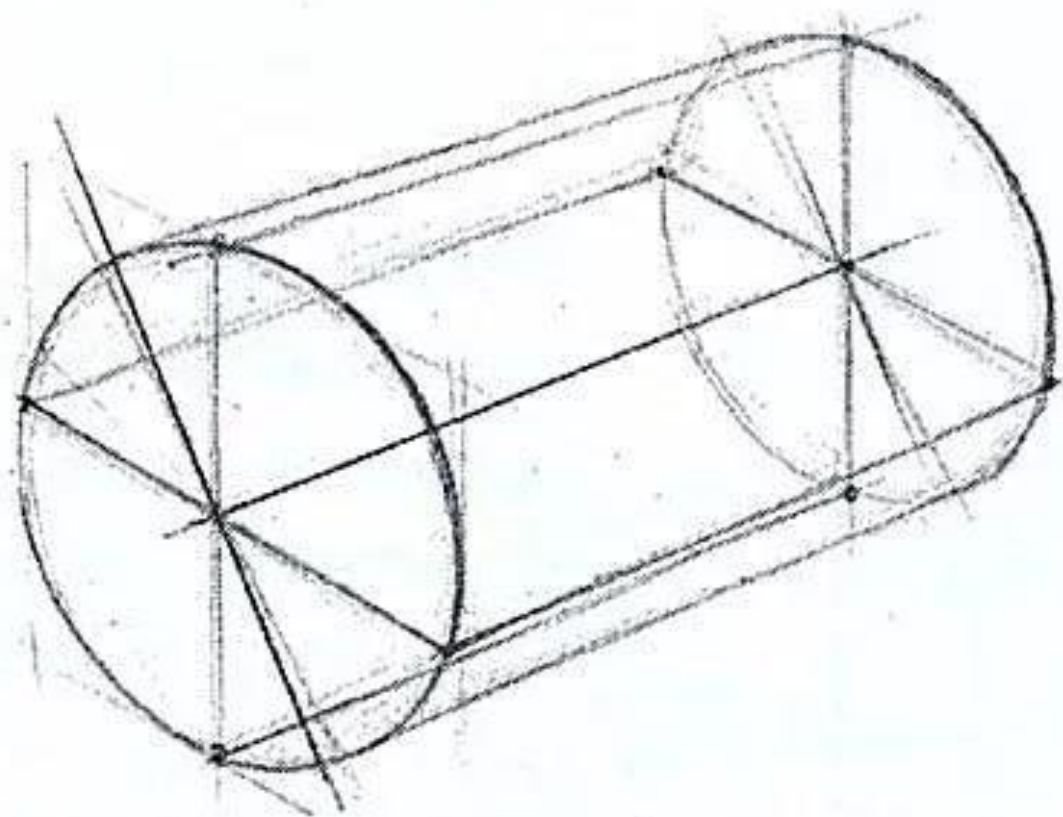

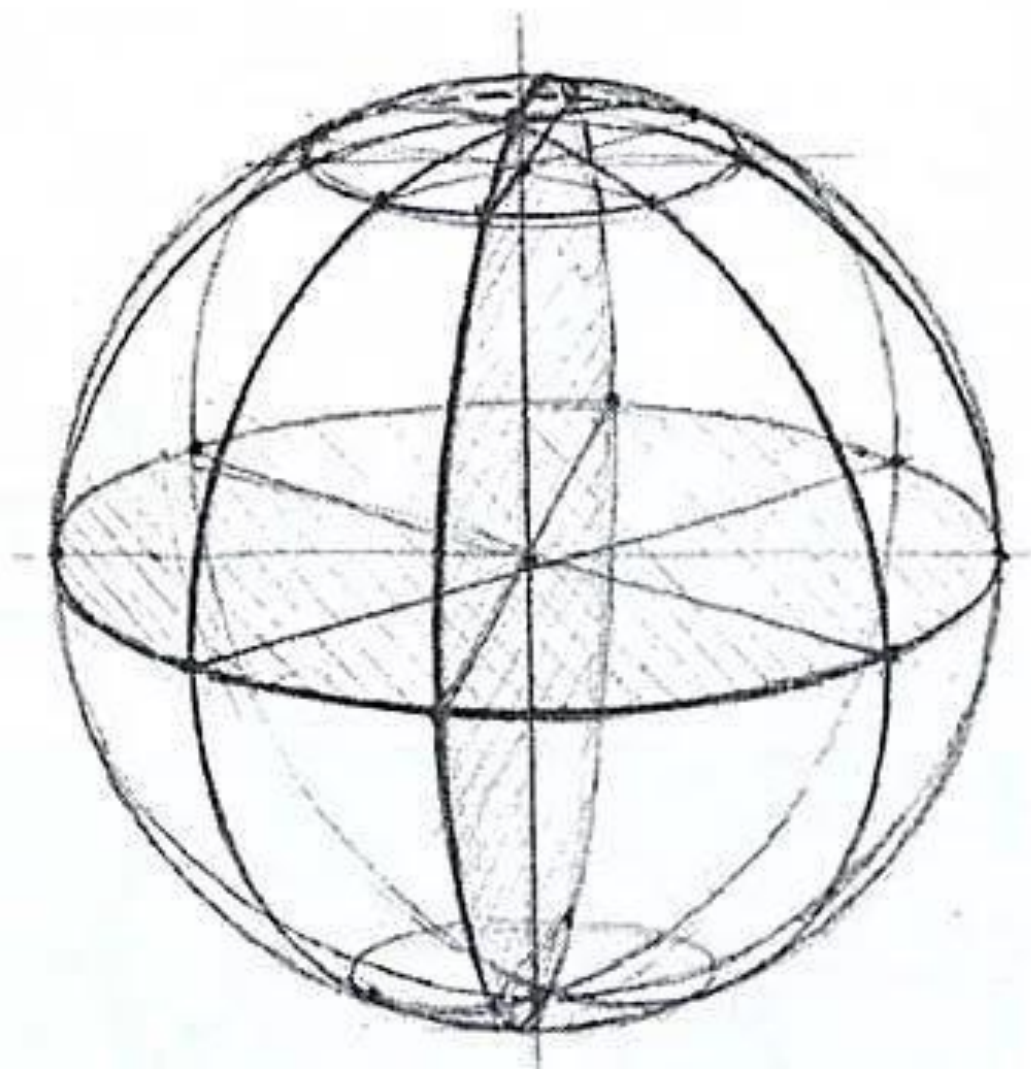

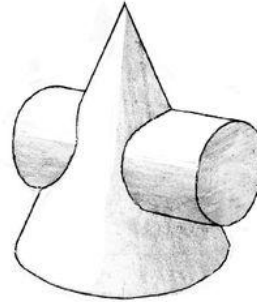
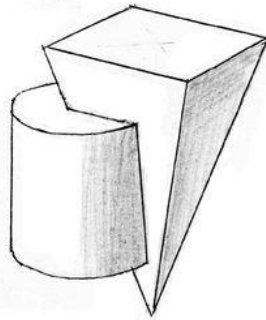
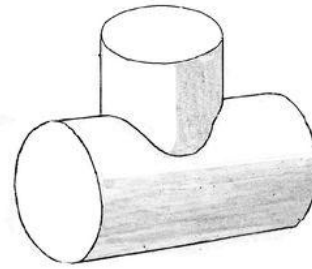
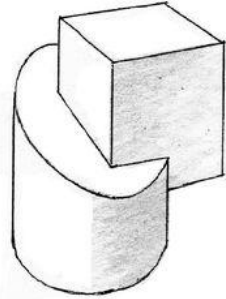
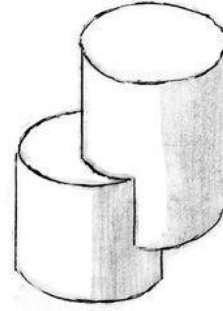
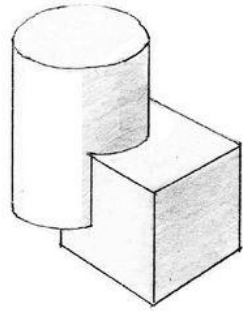

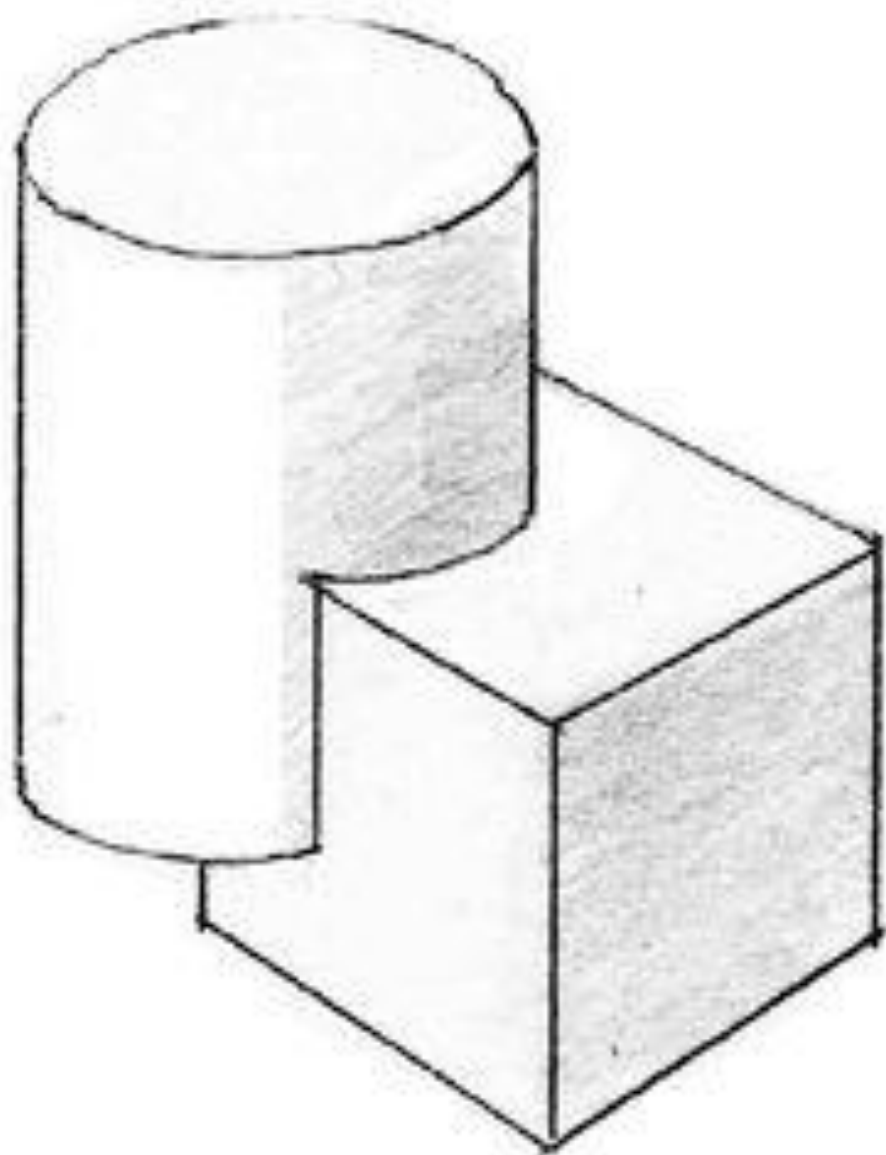

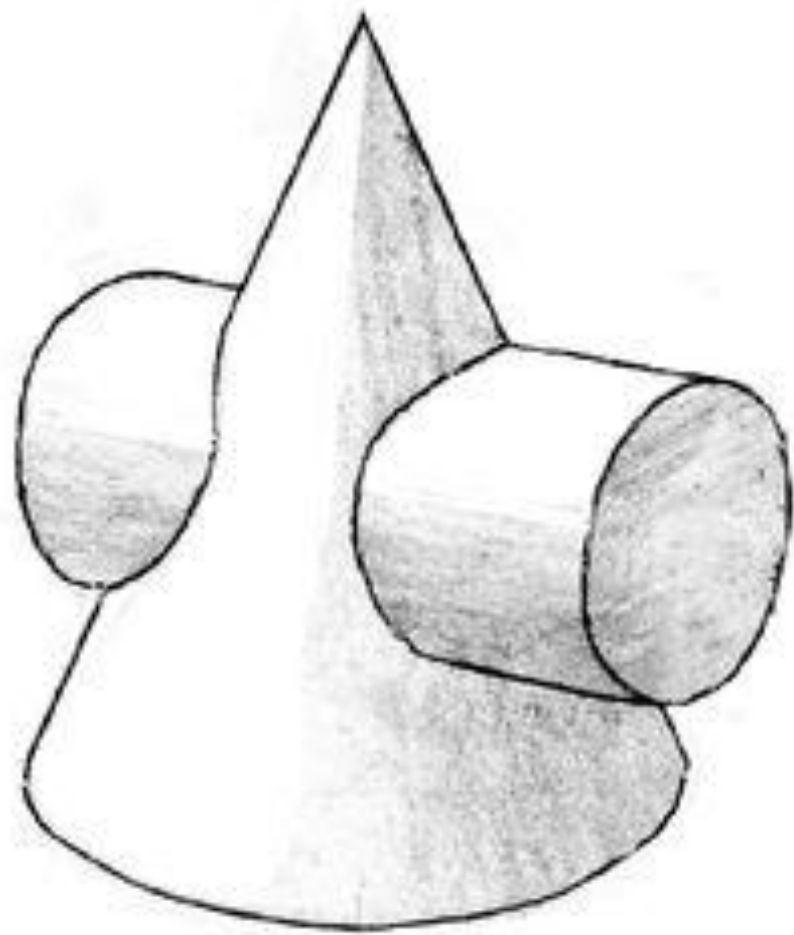

Примеры









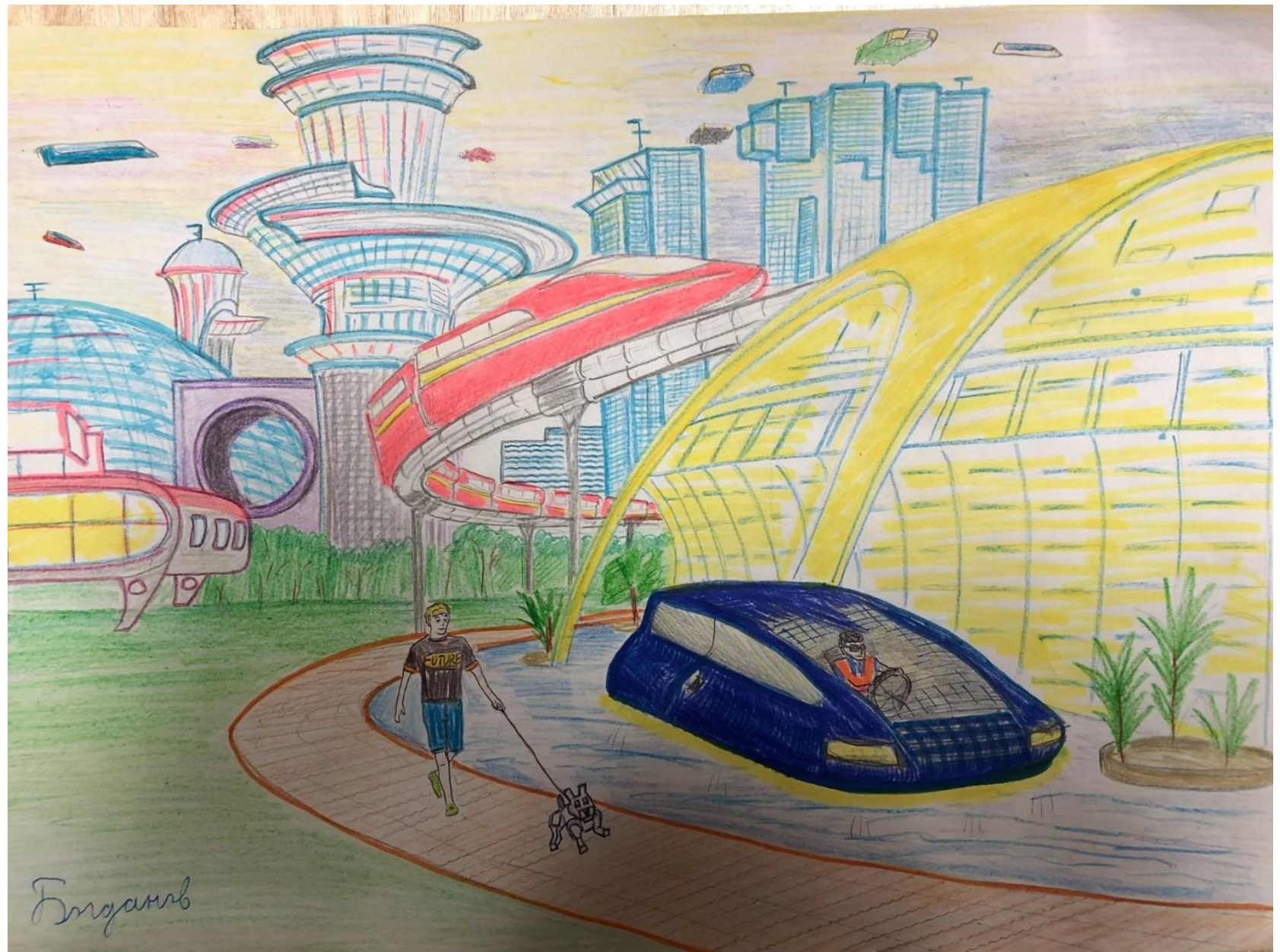

Брызгалов



Чуковский Олег 12 лет
МОУ СОШ №128
г. Волгоград Державинский р-н