

Укупорочные средства

Выполнила :
Студентка 4 курса,
Агроном. фак.,
123 группы
Чиресива Юлия





- Укупорка — это закрывание тары после того, как в нее помещена продукция. Укупоривание бывает герметичным и вакуумным. Его осуществляют навинчиванием, закатыванием, запечатыванием, сшиванием, насаживанием, обжимом, замком-застежкой, скрепкой.





Укупорочные средства играют особую роль
в потребительской таре:

- • сохраняют количество и качество фасованного товара;
- • способствуют неприкосновенности товара;
- • защищают продукцию от внешних воздействий, порчи и утечки.

**Укупорочное средство (means of closing) —
вспомогательное упаковочное средство для
укупоривания тары.**



Unipack.Ru



Колпачок (cap, capsule, pilfer-proof) — укупорочное средство, надеваемое на горловину тары для обеспечения герметичности и/или защиты тары.





Крышки и колпачки полимерные используют наиболее часто для укупоривания тары парфюмерно-косметических товаров. Крышки и колпачки получают методом литья или прессования, что обеспечивает точность исполнения размеров.



<http://gromin.deal.by/>



Колпачки из металлопластика

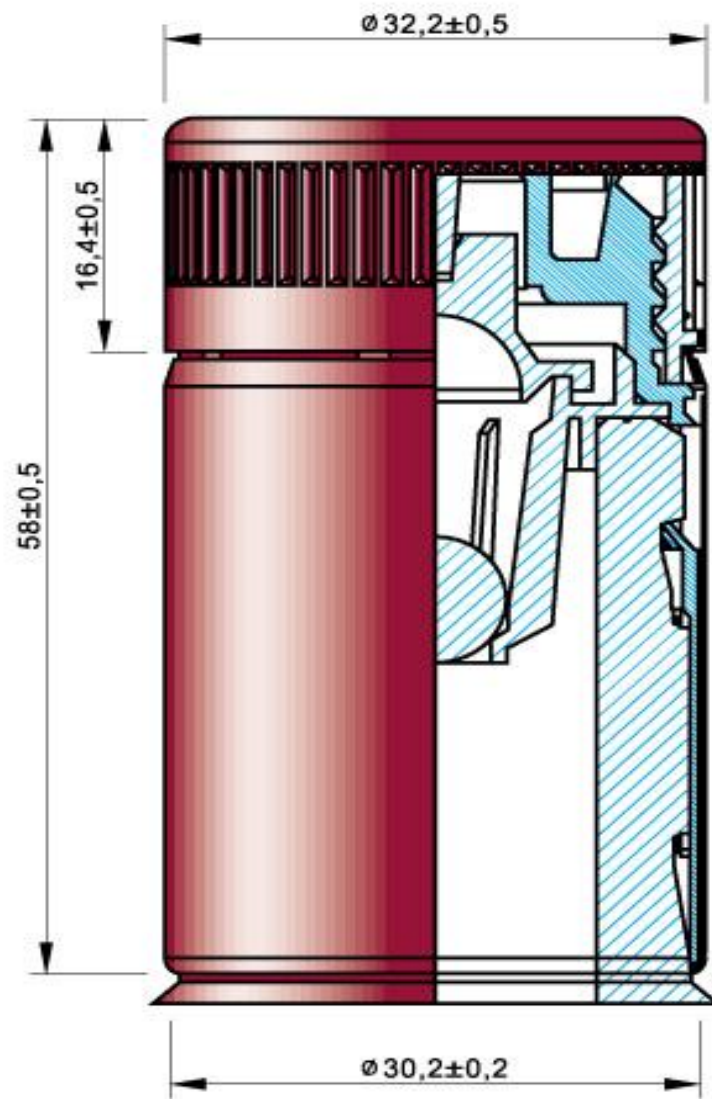
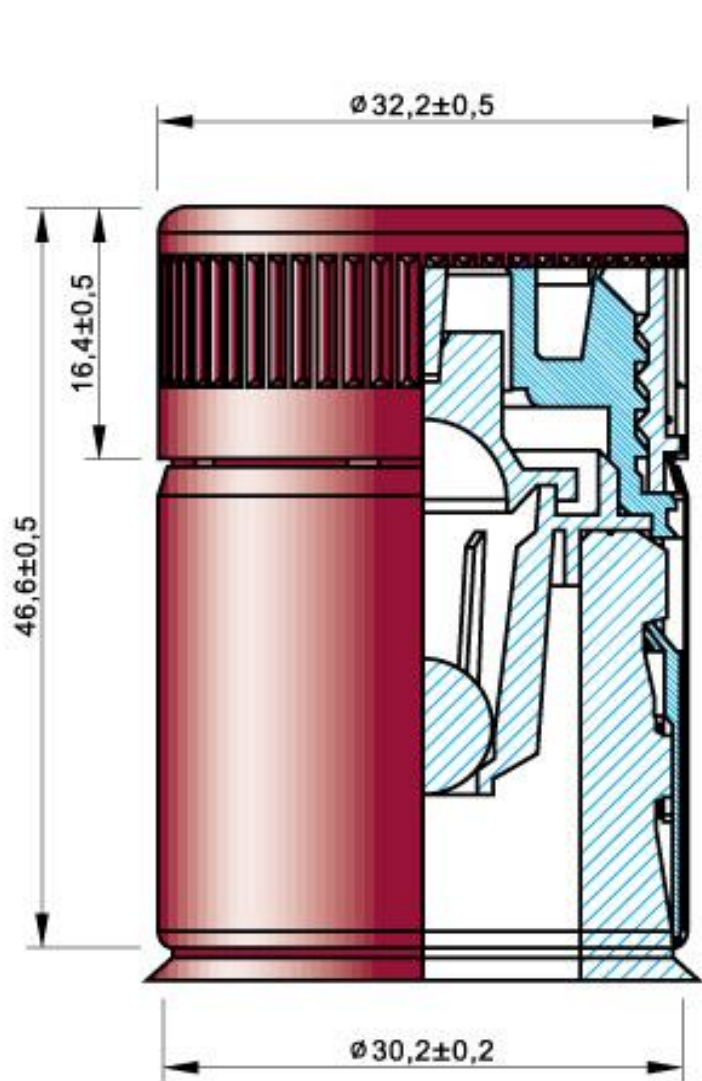



Отличительная особенность данного вида колпачка, это то, что кольцо сигнализирует о вскрытии бутылки, а клапан и шарик гарантируют двойную защиту от повторного наполнения бутылки, тем самым обеспечивая защиту Вашей продукции от подделки.

Алюминиевый колпачок под винт





- Конструкция колпачка обеспечивает устойчивость к осевым нагрузкам и применение любых закаточных головок и укупорочных машин с сохранением идеальной формы колпачка и качества укупорки.



КОЛПАЧОК



Для изготовления термоусадочного колпачка используются материалы только высокого качества.

Покраска колпачка происходит на современном оборудовании, что позволяет наносить на поверхность колпачка всевозможные рисунки и логотипы.

Использование базовой пленки ПВХ разных цветов позволяет добиться эффекта бархата и металлизата.

Область применения: ликеро-, вино-водочные, коньячные продукты, кетчупы, соусы, упаковка различных вод, в том числе 19-литровые бутылки для кулеров.

Капсула для шампанского



Композиционный колпачок из полиламината



Средство оформления горлышка бутылки с винами, коньяком, водкой, маслами и другими продуктами.

Полиламинатный колпачок изготавливается из полиламината толщиной от 80 до 100 и 120 микрон.

Он является высокопрочным средством укупорки и, благодаря сложности изготовления, надежно защищает продукцию от подделки.

- Кронен-пробка (crown cap) — укупорочное средство в виде металлического колпачка корончатой формы с уплотнительной прокладкой.



Предназначено для укупоривания стеклянных бутылок с напитками, в том числе, газированными. Изготавливается чаще из жести и покрывается лаком. Метод изготовления штамповка. Прокладка изготавливается из пробки (цельной и композиционной), полимерного материала, прессованного картона с полимерным покрытием.

Литография

Прокладка

Адгезионный лак

$6,00 \pm 0,15$

$6,75 \pm 0,15$





**Пробка
(stopper) —
укупорочное
средство,
вставляемое
внутри
горловины
тары.**



Укупорочные средства должны обеспечивать качественную укупорку бутылок, т.к. неплотная укупорка влечет за собой проникновение воздуха в бутылку, служит причиной помутнения вин и потери ими аромата и букета. Они не должны вбирать в себя посторонние запахи и передавать их вину.



Пробки от шампанского

Синтетическая пробка



Цельная пробка



Составная пробка



Винтовой колпачок



Крышка (lid, cap, cover, twist-off cap) — укупорочное средство, закрепляемое по всему наружному периметру верха или горловины тары.





DOM
подарка



ООО «ПАМТЕКС»

Мюзле (muzzle, wirehood) — укупорочное металлическое средство, применяемое для укупоривания бутылок с пищевыми жидкостями, имеющими избыточное давление, закрепляемое на горловине тары после укупоривания ее пробкой.



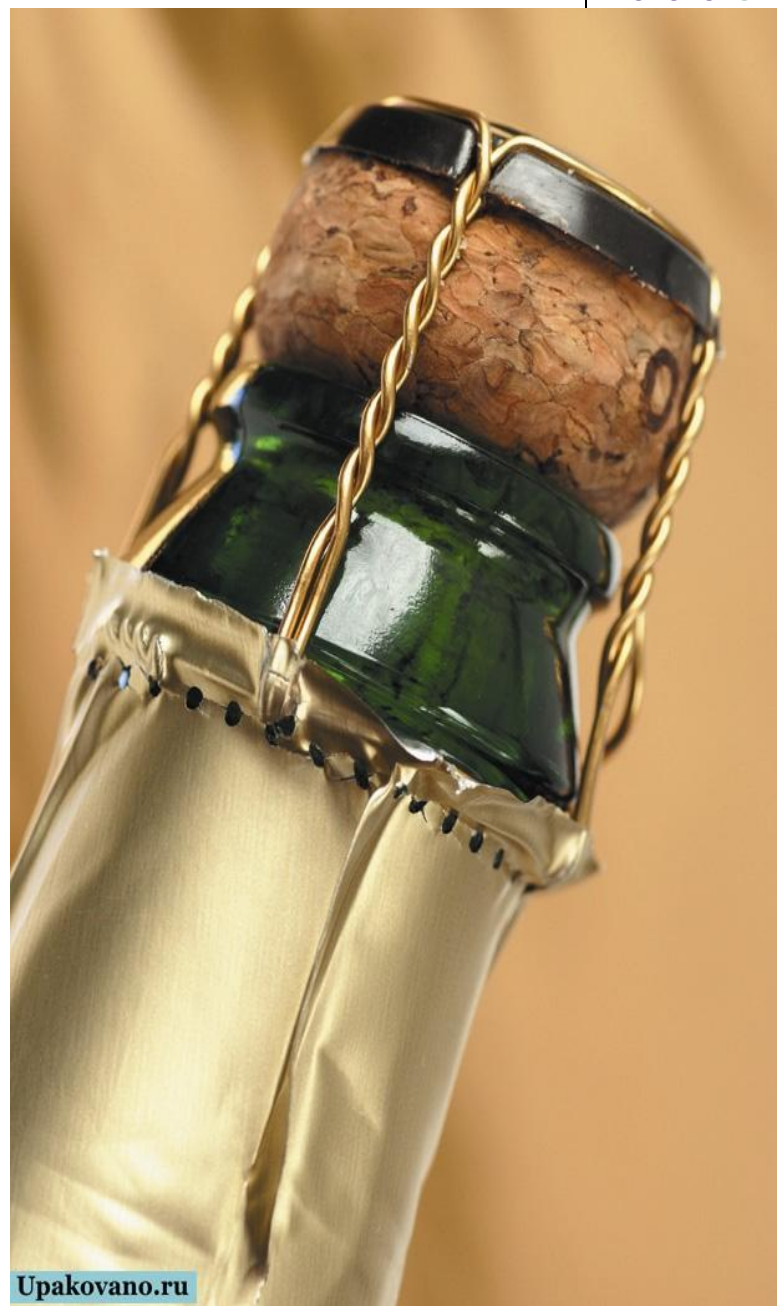

Колпачок флип-топ (flip-top) — откидной верх, крышка с защелкой. Винтовые колпачки с крышкой флип-топ применяют на тубах, бутылках, флаконах для вязких жидкостей (шампуней, моющих средств, эмульсионных кремов) и высоковязких композиций (зубной пасты и т. п.).





Колпачок пуш-пул (push-pull - толкай-тяни), или колпачок с выдвижным носиком, — это наиболее распространенная разновидность укупорочного средства для шампуней и жидких моющих средств.



**Спрей (spray -
распылитель,
пульверизатор)
используют для
дозирования
низковязких жидкостей,
например духов,
туалетных вод, легких
эмульсионных кремов.
По типу укупорки спреи
относятся к плотно
укупоренным
средствам, поскольку
головки
завальцовывают на
горловине флакона.**





Диспенсер (dispenser) — тип укупорки, который используется для эмульсионных кремов, жидкого мыла и других вязких жидкостей.



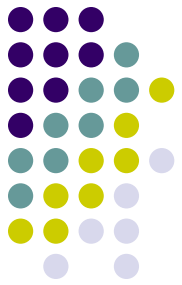

Диспенсер разливного пива



Вакуумные диспенсеры — современная упаковка косметической продукции, которая позволяет герметизировать содержимое даже во время использования средства.





Триггер (trigger — спусковой крючок, курок) — это падающее разбрызгивающее устройство с воздушной помпой и специальной конструкцией головки. Разбрызгивание осуществляется при нажатии на триггер-курок, который создает избыточное давление воздуха на жидкость. Наиболее применяем триггер для укупорки товаров бытовой химии в бутылках или во флаконах с удлиненной горловиной.



складная коробка и пакет с застежкой «зиплок»



Укупорка способом: замок-застежка

Укупорка закатыванием



Укупорка запечатыванием





**Спасибо
за внимание!**