

# Тема урока: «Пижамные брюки. Обработка верхнего среза пижамных брюк притачным ПОЯСОМ.»

Цели:

дидактическая - повторить и закрепить знания по теме «Пижамные брюки», научить выполнять обработку верхнего среза пижамных брюк притачным поясом, стачанным в замкнутое кольцо, формировать терминологическую лексику;

коррекционная - коррекция восприятия через выполнение упражнений на узнавание и различение;

воспитательная - воспитание мотивации к учению.



Повторение и закрепление  
пройденного материала по теме:  
«Пижамные брюки»

*Выполнение упражнений на развитие и  
коррекцию восприятия.*

Коррекционное упражнение: расшифровать название хлопчатобумажных тканей, слоги которых написаны на лепестках цветка. (на выполнение 7 секунд, затем записать названия по памяти на опросных листах)

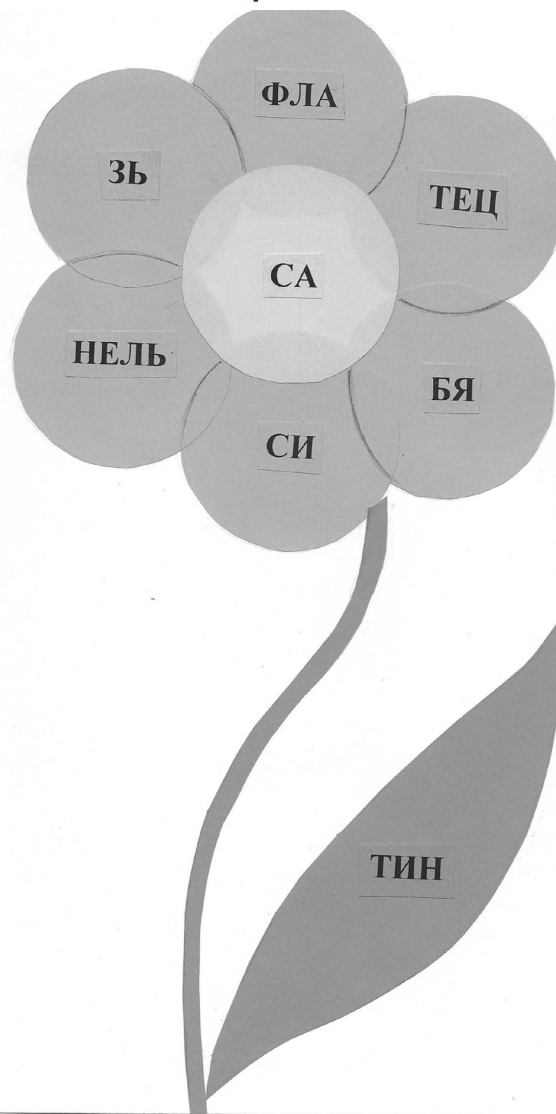

Коррекционное упражнение: определить название швов за 5-7 секунд, написать названия по памяти соответственно их номеру.

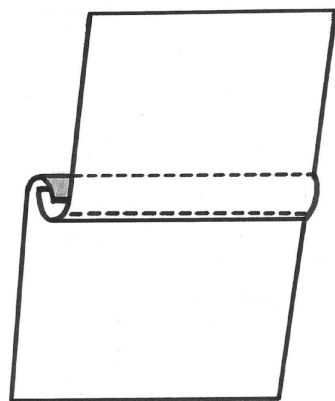

1

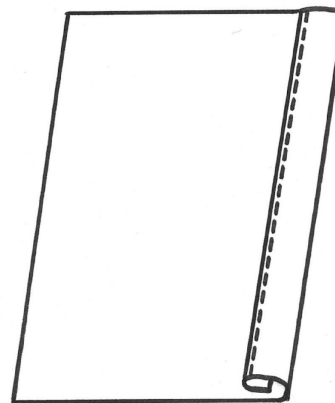

2

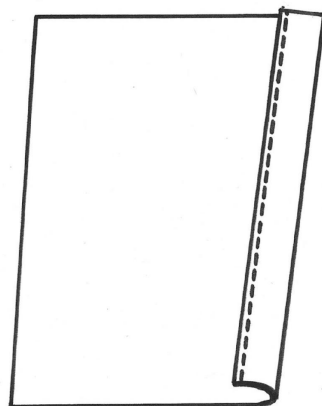

3

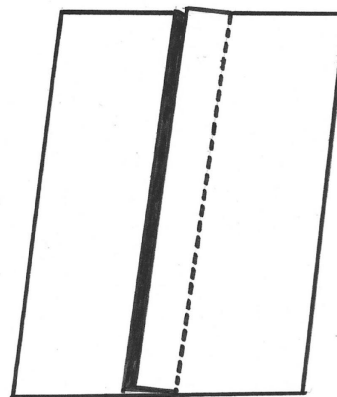

4

Задание: поднять карточку с цифрой соответствующей срезу, который назовёт учитель.

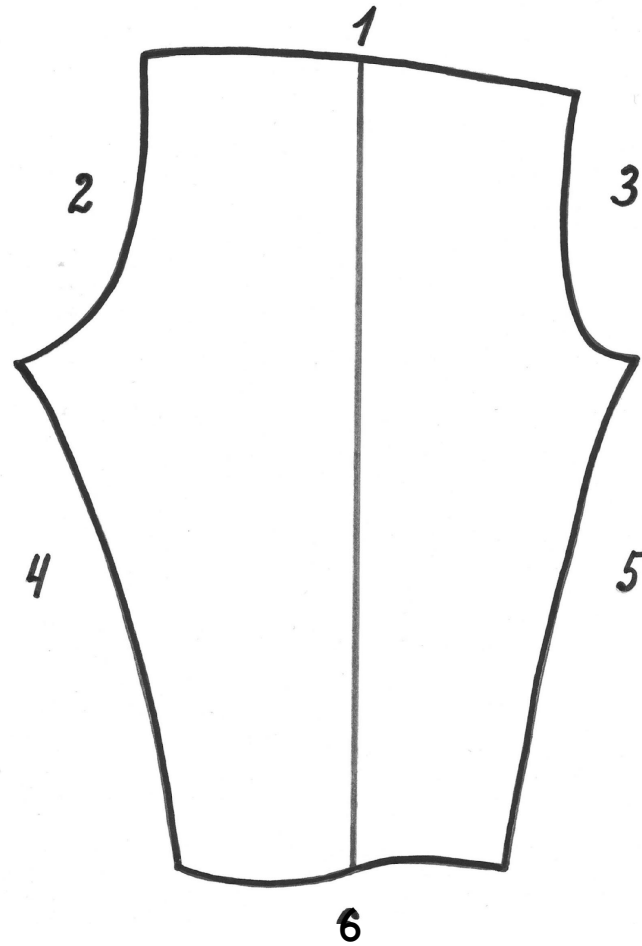

Коррекционное упражнение: назвать отсутствующие на чертежах срезы пижамных брюк.

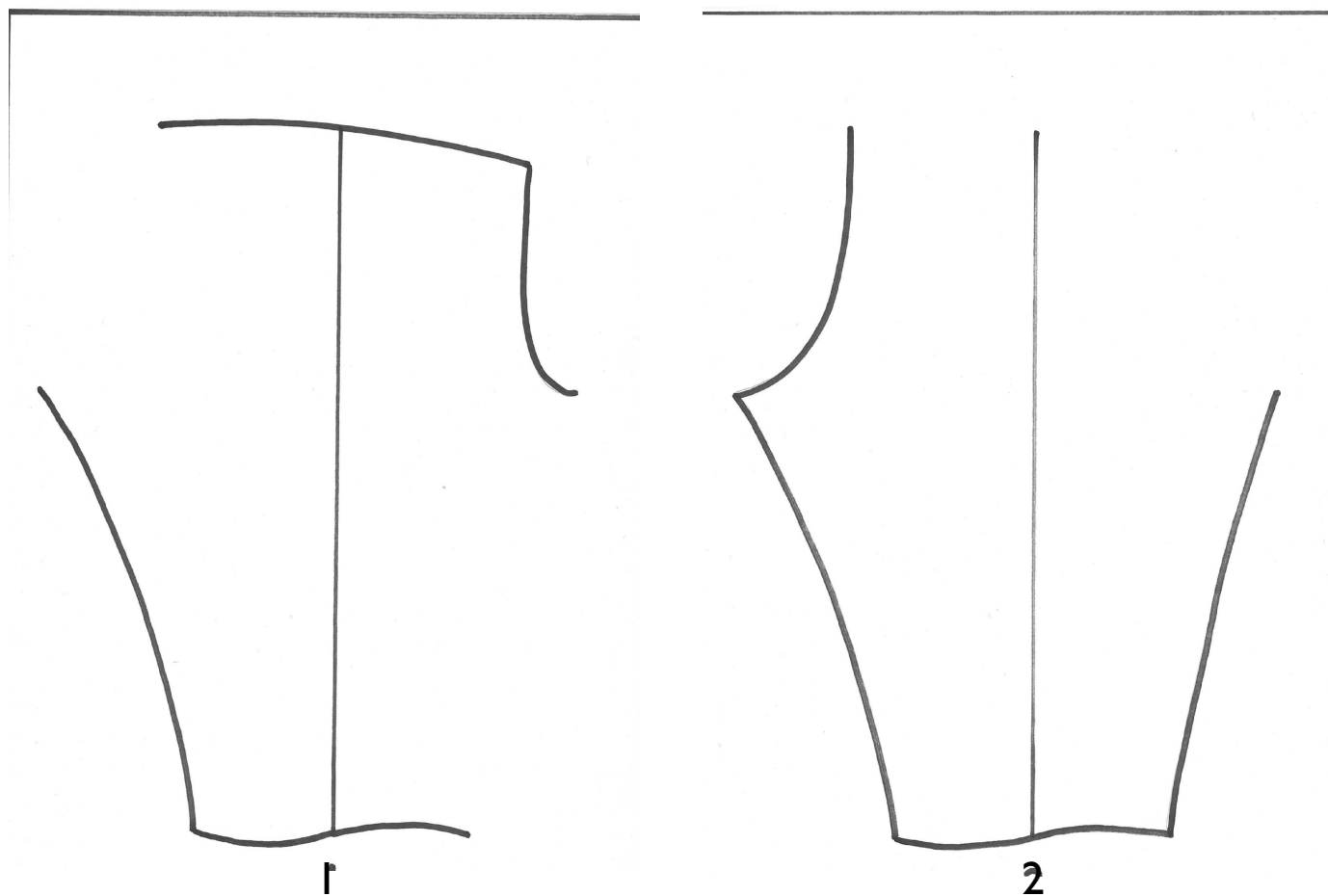

Коррекционное упражнение: назвать отсутствующие на чертежах срезы пижамных брюк.

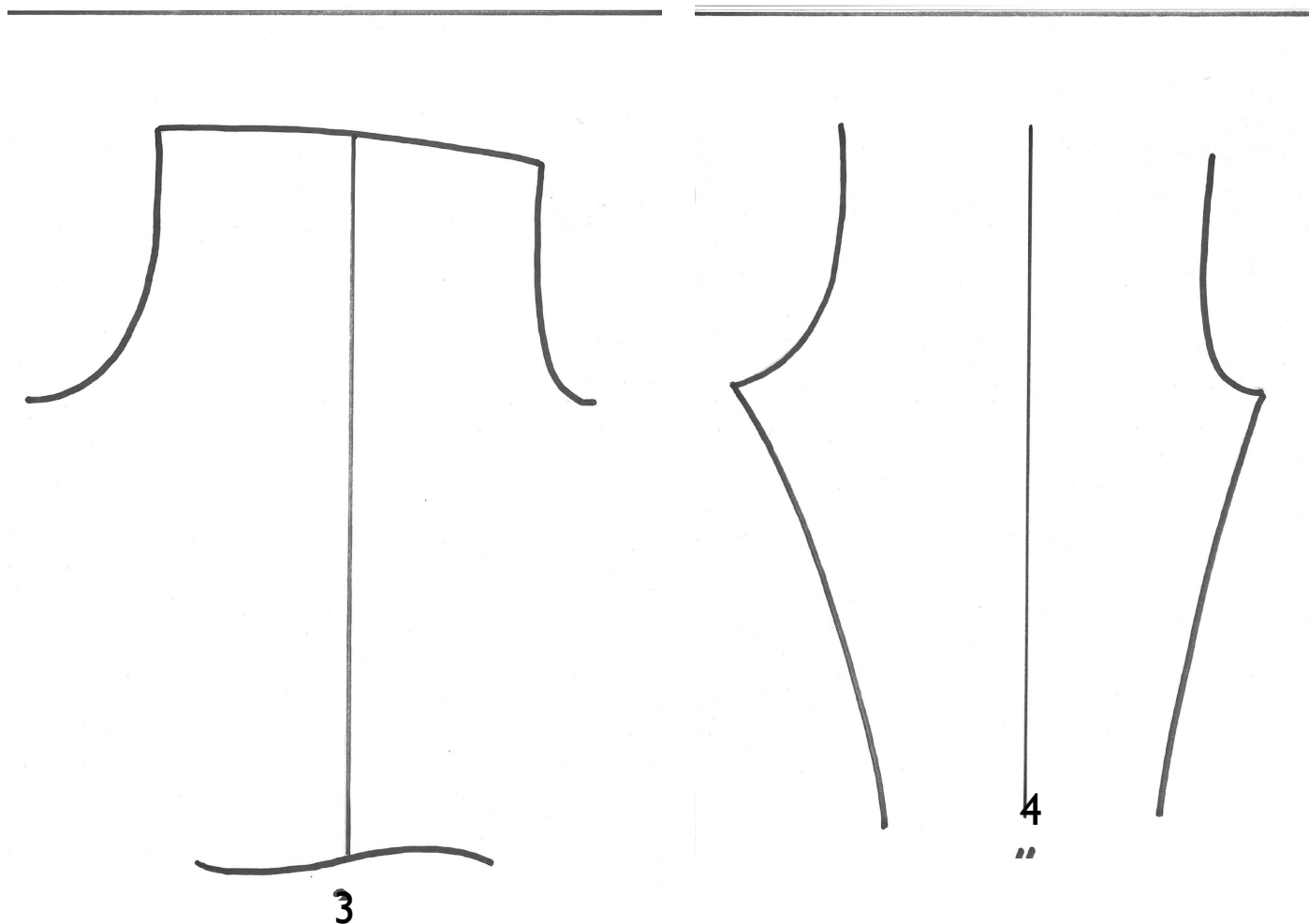

Задание: выбери правильную последовательность уже выполненной вами работы по изготовлению пижамных брюк.

- а) 3,4,1,2                    1.соединение левой и правой деталей брюк.
- б) 2,3,1,4                    2.раскладка выкройки брюк на ткани и раскрой.
- в) 2,1,3,4                    3.обработка шаговых срезов.  
4.обработка детали пояса.



## Изучение нового материала.

- Сообщение темы урока:  
«Обработка верхнего среза пижамных брюк притачным поясом, стачанным в замкнутое кольцо.»

Объяснительная беседа с использованием рисунков пооперационного выполнения хода работы.

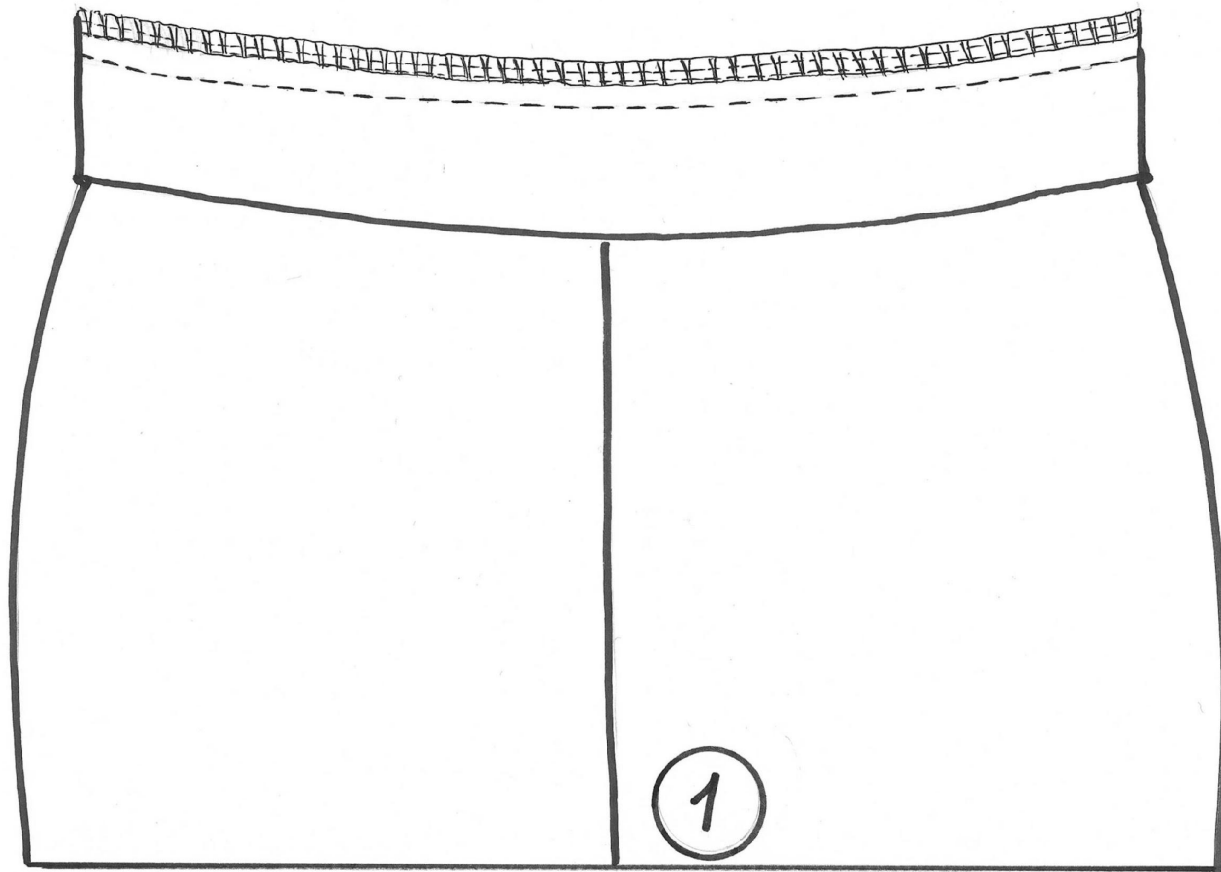

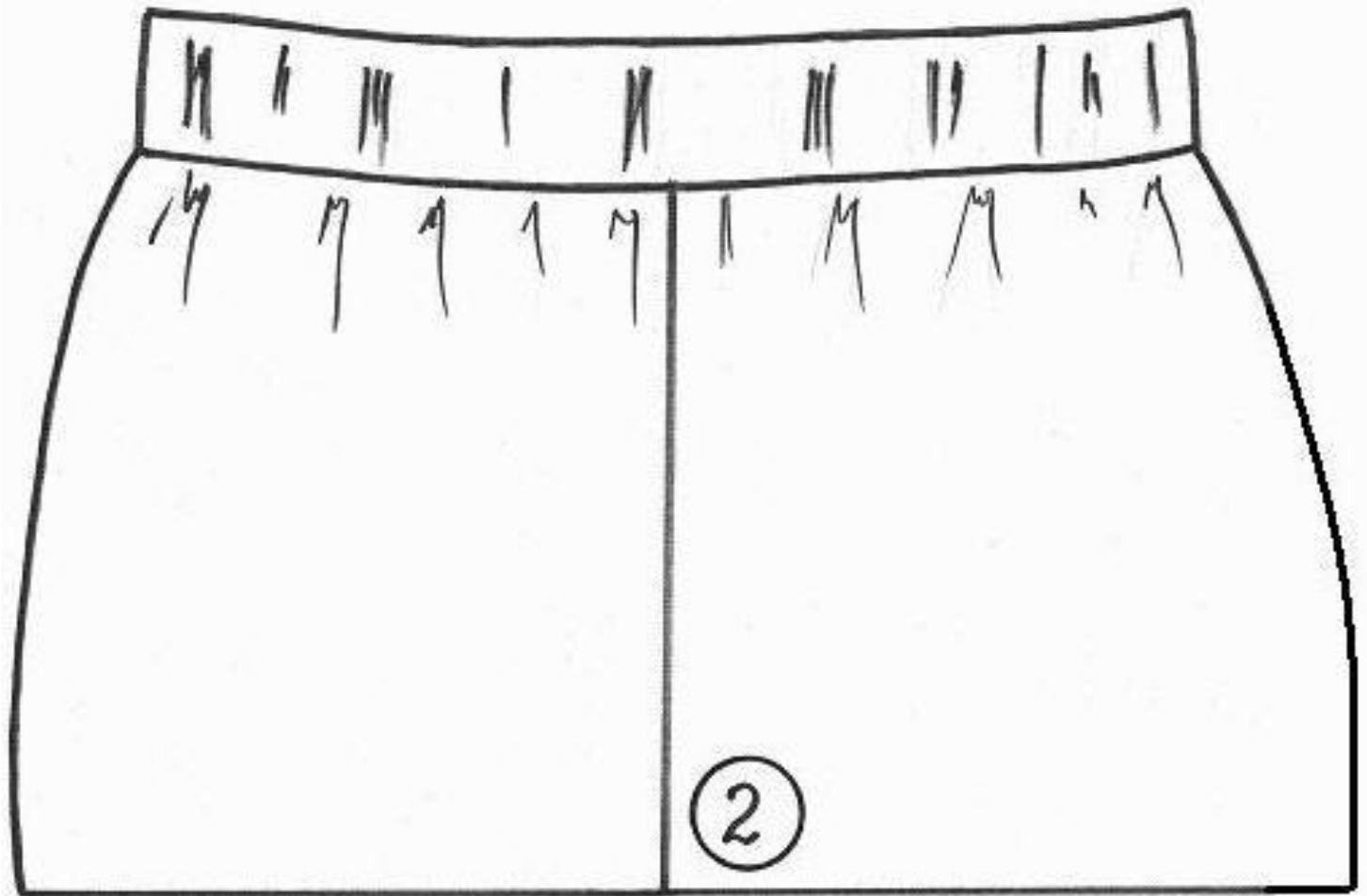

# Закрепление пройденного материала:

Рассказать (по цепочке) выполнение обработки верхнего среза пижамных брюк притачным поясом, стачанным в замкнутое кольцо, используя опорные слова(термины):

- приметать
- притачать
- обметать
- заутюжить

## Практическая работа по теме: «Обработка верхнего среза пижамных брюк притачным поясом, стачанным в замкнутое кольцо.»

- 1. Повторение правил безопасной работы с инструментами и оборудованием.
- 2. Дифференцирование работы по объёму.
- 3. Контроль за выполнением работы.
- 4. Оказание индивидуальной помощи.
- 5. Внесение по ходу работы вопросов учащимся, о том какую операцию они выполняют, с целью закрепления терминологической лексики.

## Подведение итогов практической работы:

- 1. Взаимопроверка работ учащимися.
- 2. Анализ работы.
- 3. Выставление оценок.