



Тема урока:

«Виды маяков, их назначение»

Штукатурка-

слой строительного

раствора, нанесенный на поверхность

соколы



штукатурные лопатки и отрезочки



тёрки и полутёрки



скребки



правила



Охрана труда при выполнении штукатурных работ

- * Работы выполнять в спецодежде и исправным инструментом;
- * Рабочее место содержать в чистоте, не допускать нахождения лишних инструментов и инвентаря;
- * Соблюдать правильную рабочую стойку;
- * Во время работы руки штукатура должны быть сухими;
- * Строго соблюдать трудовую дисциплину.

**По точности и чистоте
штукатурка разделяется
на три вида:**

Простая

Улучшенная

Высококачественная



ПРИ ВЫСОКОКАЧЕСТВЕННОМ ОШТУКАТУРИВАНИИ

Поверхности стен, подлежащие оштукатуриванию, проверяют провешиванием с установкой марок и в отдельных случаях маяков.

Толщина марок и маяков должна быть равна толщине штукатурного намета.

- **Последовательность выполнения высококачественного оштукатуривания:**

- **Подготовка поверхности**
- **Провешивание поверхности**
- **Устройство марок и маяков.**



Провешивание поверхности

Для провешивания поверхностей используют отвес, уровень с правилом, гвозди и шнур.

Провесив все стены, приступают к устройству марок и маяков

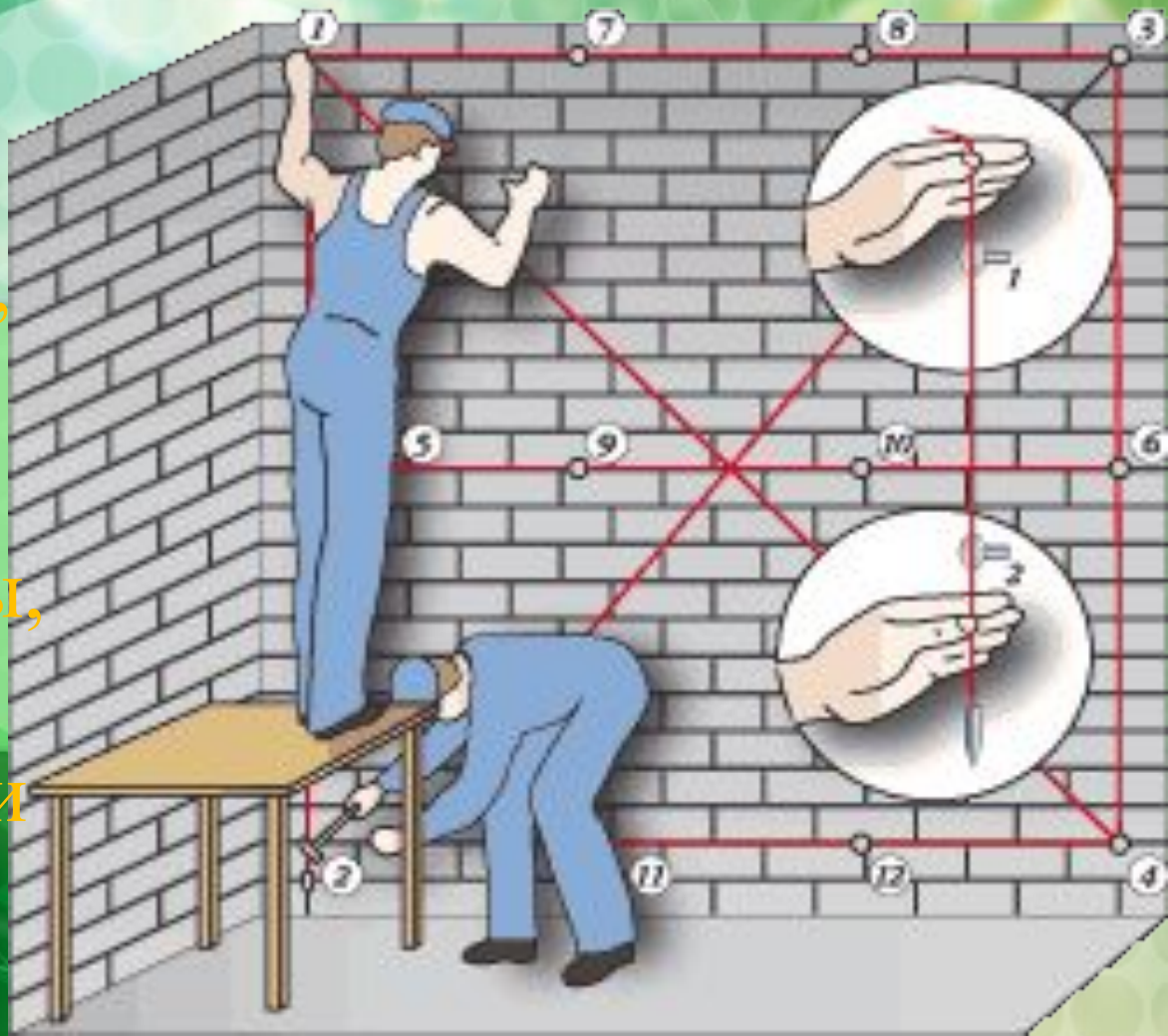

Марки

□ - гипсовые или растворные площадки вокруг гвоздей, забитых в стену в процессе провешивания.

□ - металлические

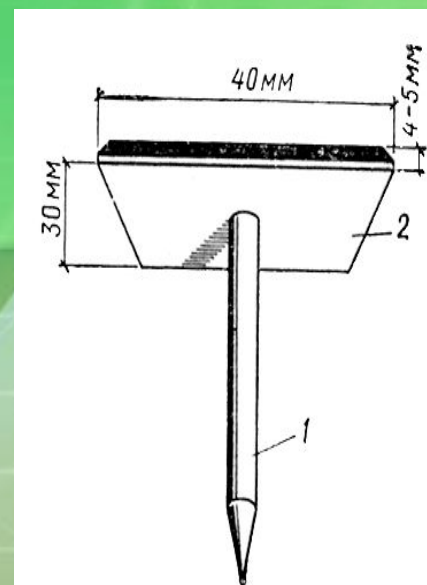
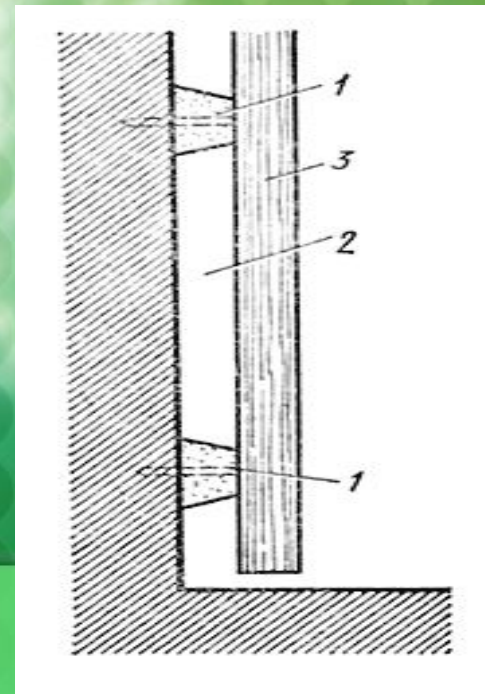

- Оставшиеся после провешивания поверхности гвозди показывают толщину слоя штукатурки в разных местах поверхности.
- Устанавливать на шляпки гвоздей правило для проверки ровности поверхности неудобно. По маркам выставляют штукатурные маяки.

Штукатурный маяк укрепляют по одной линии марок и в зазор между ним и стеной забрасывают раствор того же состава, что и будущая штукатурка.

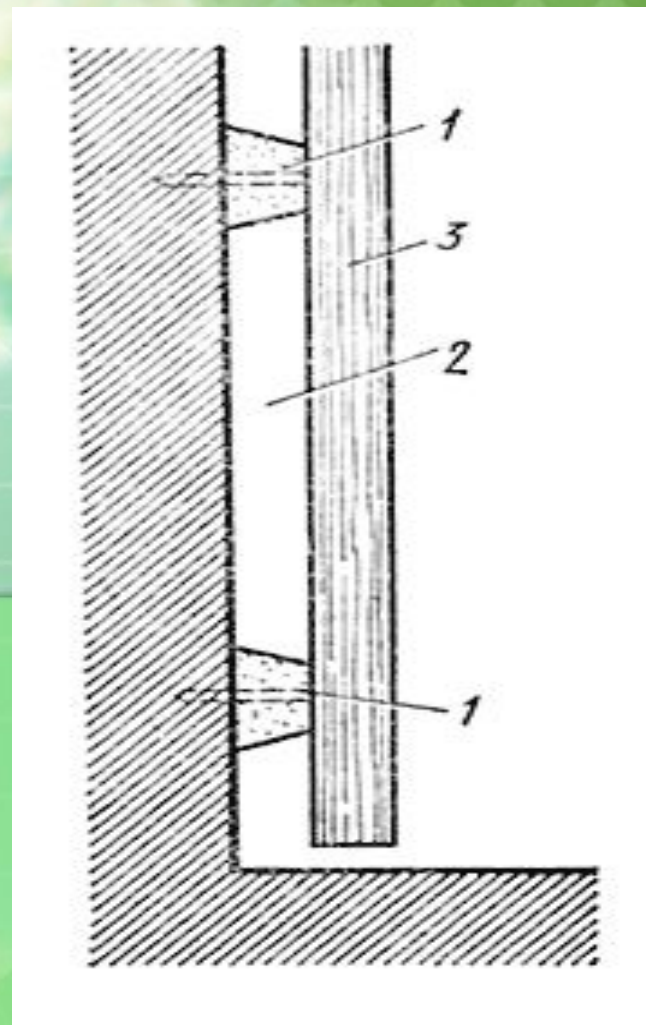

Установка маяка с помощью правила:

- 1 - марки;
- 2 - место для раствора маяка;
- 3 – правило

- Процесс установки штукатурных растворных маяков выполняется при помощи того же раствора, что и основные штукатурные работы.

Маяки устанавливают из раствора и кусочков фанеры. Эти маяки обозначают общую толщину выравнивающего слоя, они должны высохнуть до начала штукатурных работ. Перед затиркой штукатурки кусочки фанеры и гвозди удаляют из стены.

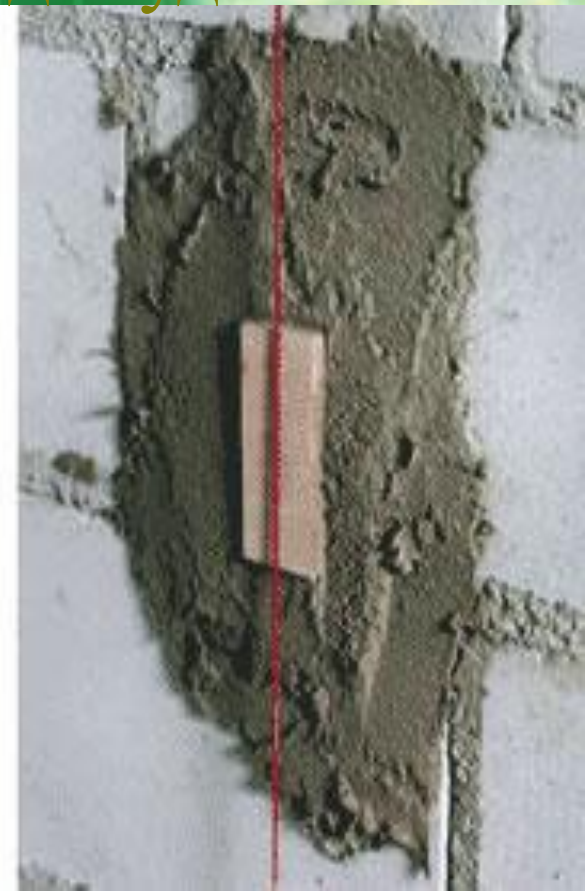

Маяки

- Растворные
- Деревянные
- Металлические



- **Деревянные маяки – это рейки-правила сечением от 40x40 до 50x50 мм.**

- **Инвентарные**

металлические

маяки

изготавливают из

стальных

или дюралевых уголков.



Процесс выставления маяков включает в себя следующие операции:

- Размещение и выравнивание маяков**
- Оштукатуривание стены в пространстве между маяками**
- Извлечение маяков и заделка швов**



**Между
проложенными маяками
набрасывают раствор.**



■ Когда часть стены между маяками

заполнена, штукатурку выравнивают сначала лопаткой или шпателем, а потом, коротким правилом.



- Правило прижимают к маякам. Упираясь на них, продвигают инструмент снизу вверх, при этом совершая небольшие возвратно-поступательные движения в стороны. Раствор под правилом перемещается и разравнивается.

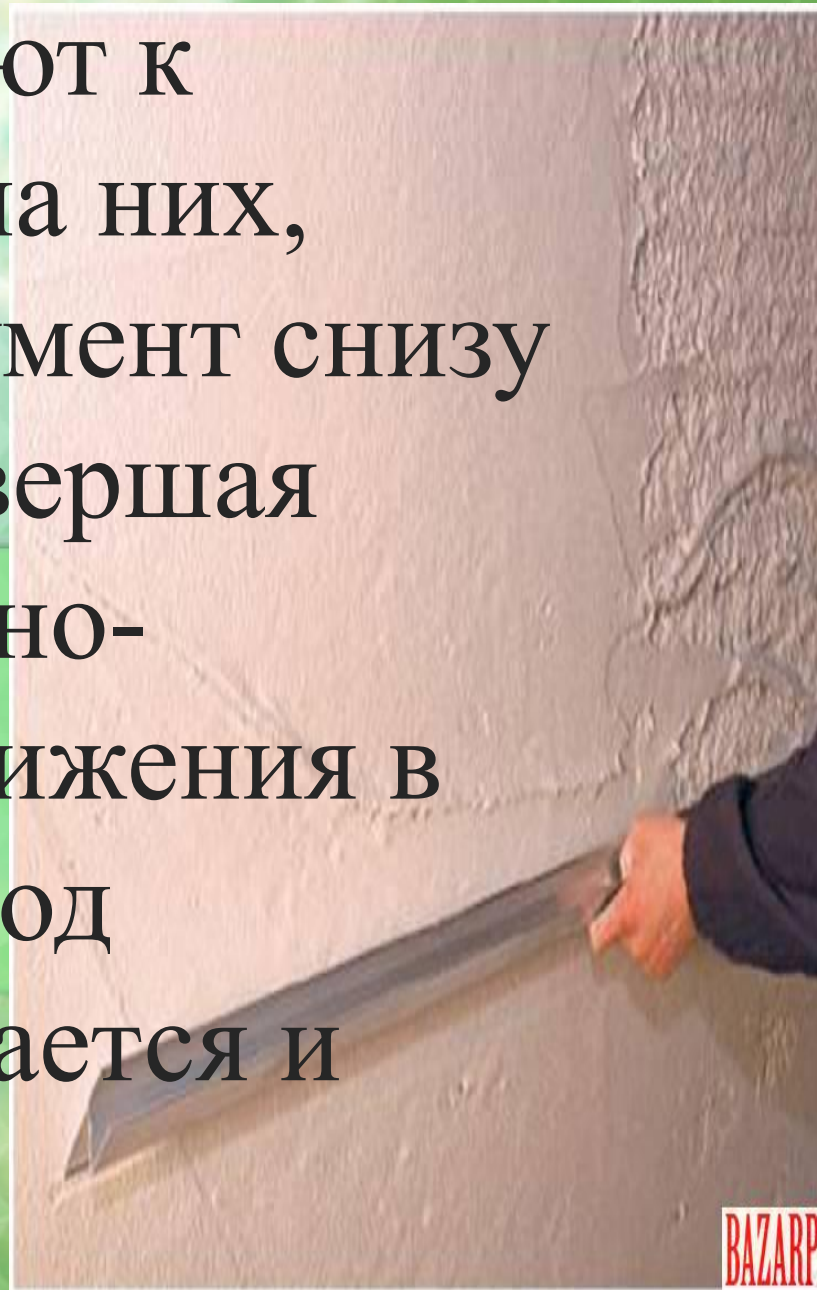

Работа правилом



Установка маяков на бетонной стене



Разравнивание раствора по металлическим маякам



- Когда стена достаточно, но не полностью затвердела, выбирают маяки.
- Углубления, оставшиеся от маяков, заделывают тем же штукатурным раствором. Только теперь для опоры служит поверхность, которая была создана между маяками.

■ **Какие марки, маяки
после оштукатуривания
удаляют, а какие можно
оставить?**

■ **Почему?**

Подведение итогов урока

