

Электроручной брашпиль

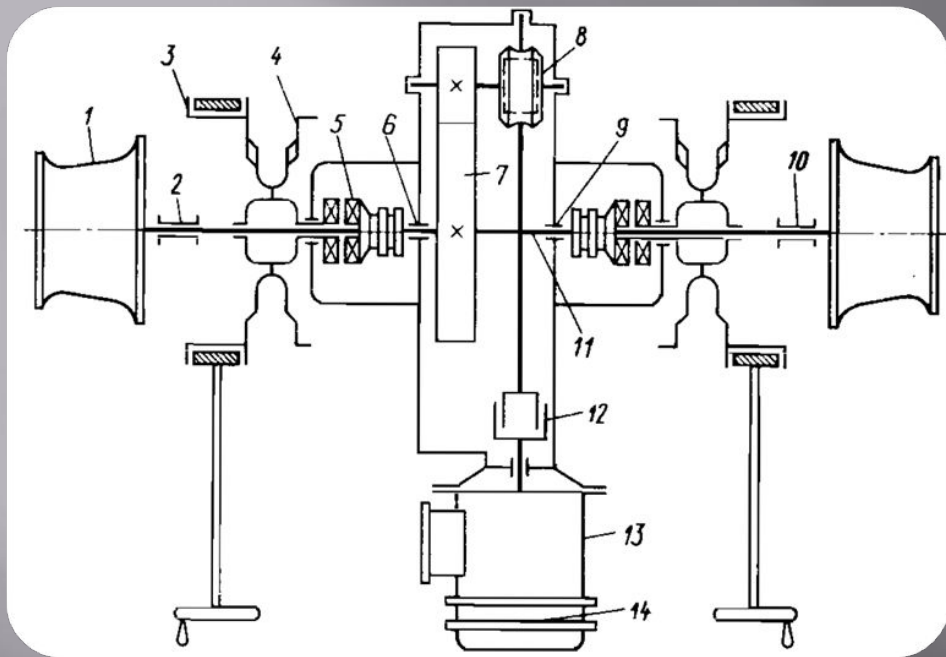

1 – турочки; 2, 6, 9, 10 – подшипники качения;
3 – ленточный тормоз; 4 – цепные звездочки;
5 – кулачковые муфты; 7 – цилиндрическая
передача; 8 – червячная передача; 11 – грузовой
вал; 12 – эластичная муфта;
13 – электродвигатель; 14 – нормально
замкнутый дисковый тормоз.

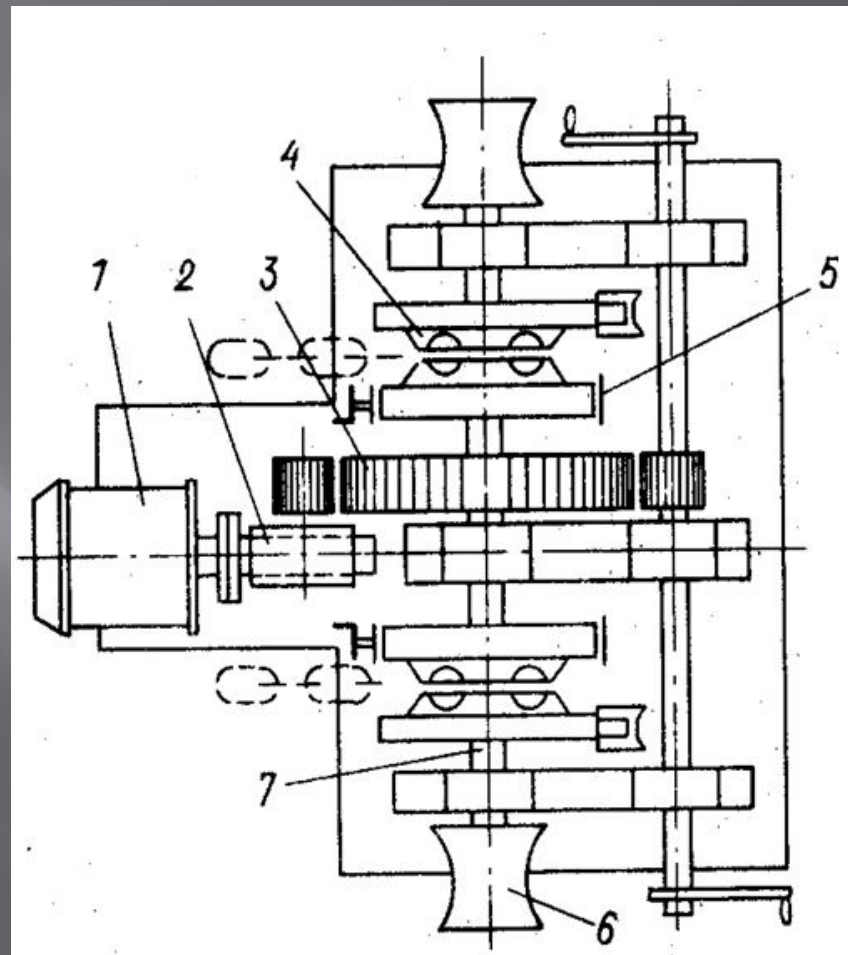

1 – двигатель; 2 – червячный редуктор;
3 – цилиндрические шестерни; 4 – цепная
звездочка; 5 – ленточный тормоз;
6 – турочка (швартовный барабан);
7 – грузовой вал.

Определение и регулировка теплового зазора в клапанном приводе

