



# Проектирование технологического процесса по изготовлению детали Переходник

Выполнил студент группы №41

Полипрофильного техникума им.О.В.Терёшкина



# Цели и задачи

- Цель-
  - Задачи-
- 



# Исходные данные

- Чертёж “Переходник”
- Программа выпуска 5000 в год
- Режим работы предприятия  
–пятидневная рабочая неделя

# Заготовка

Прокат круглого сечения Сталь40х, диаметром 125мм  
длинной 105мм

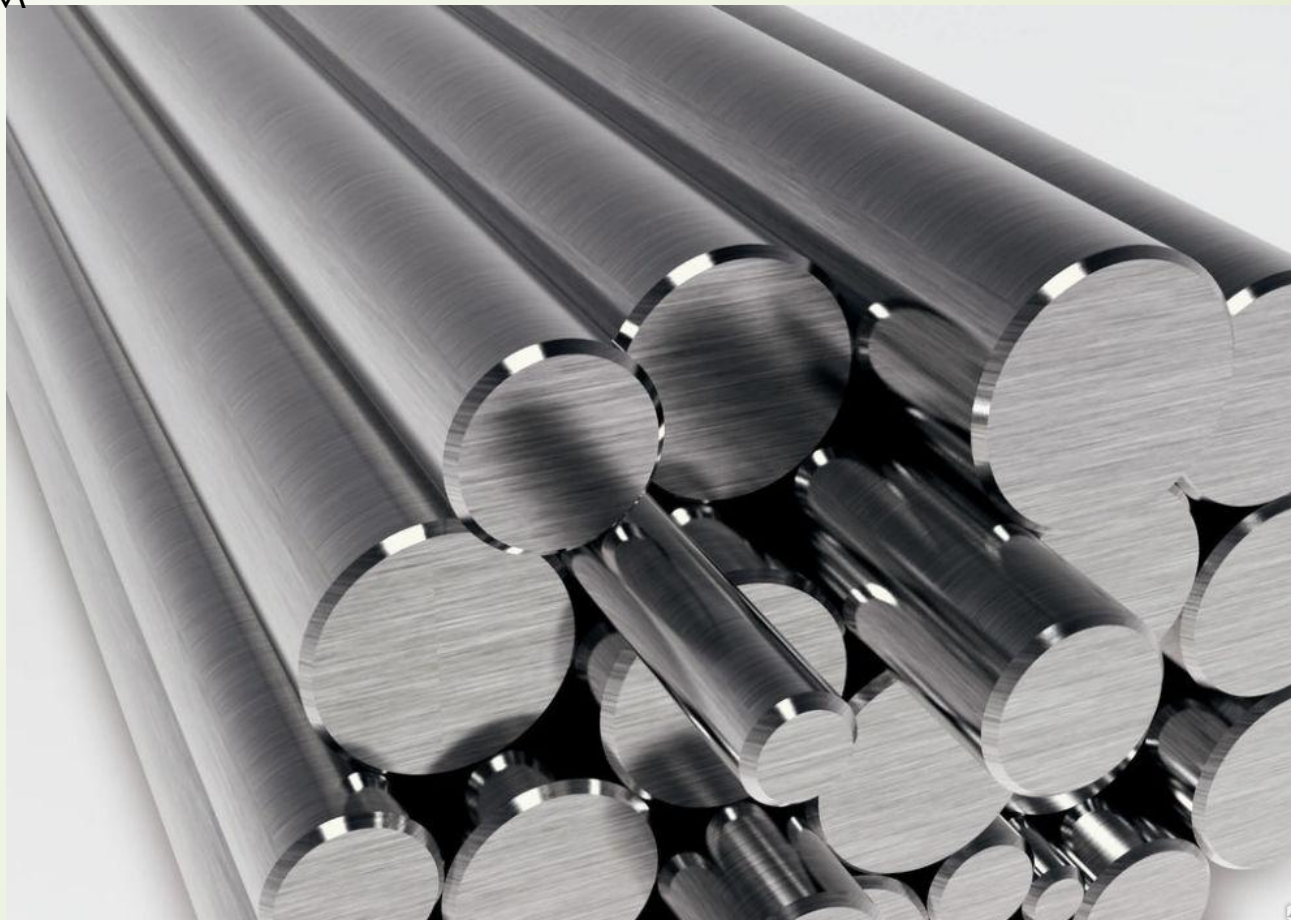

# Оборудование

- Токарный станок с ЧПУ CTX310

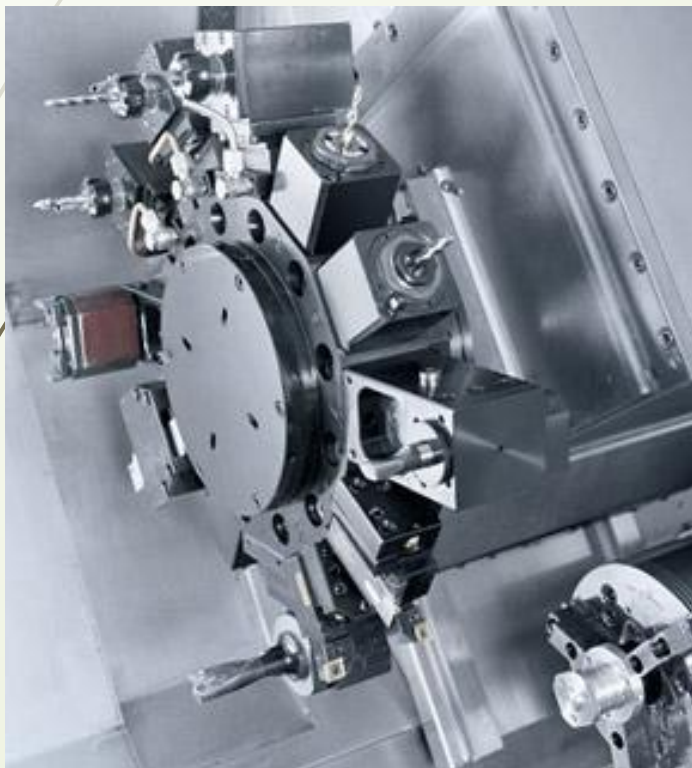

# Приспособления



ГОСТ.....

# Режущие инструменты

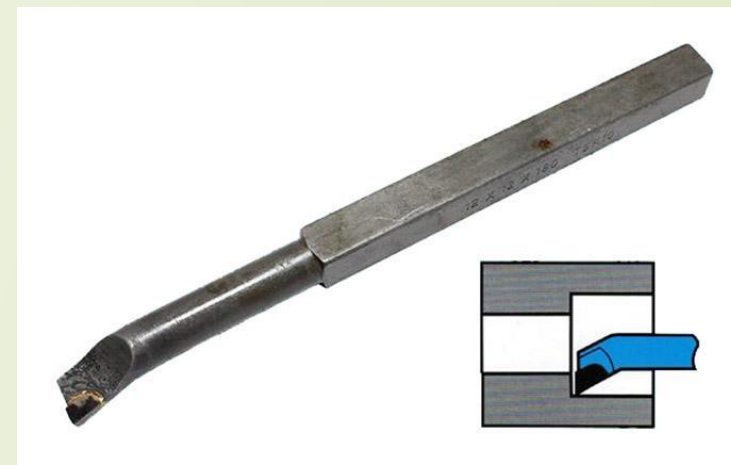

# Измерение и контроль



ШЦ 2.....

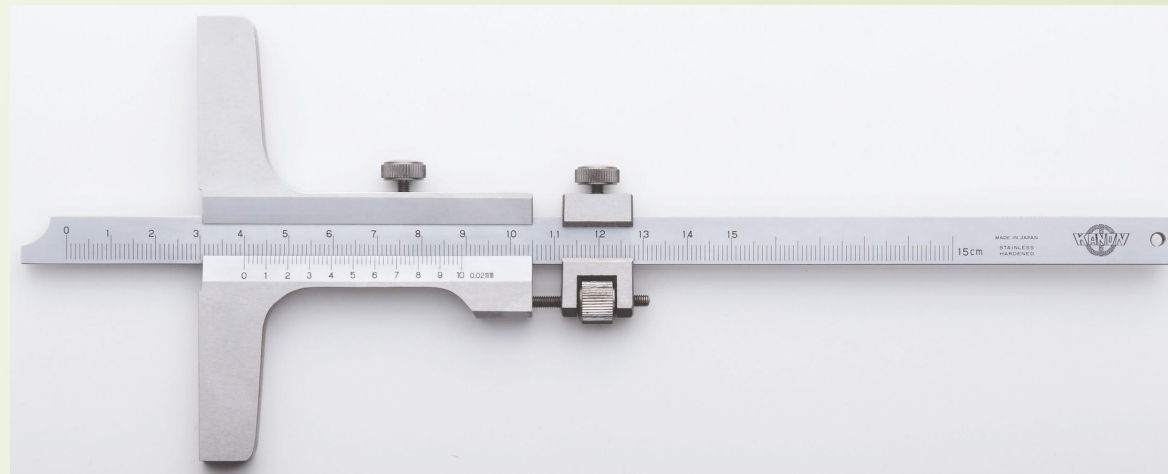

Шаблоны резьб

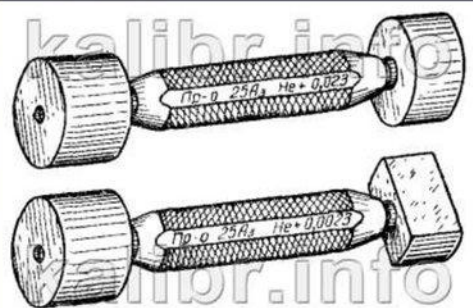

Калибр пробка



Калибр скоба



Шаблон фасок



Шаблоны шероховатости





# Последовательность обработки детали

