

# ДИПЛОМНЫЙ проект

Тема проекта: Организация  
работы участка ТР-1, ТР-2

Индивидуальное задание: Ремонт  
коленчатого вала дизеля 10Д100

Выполнил учащийся группы Т-41  
Богунов В.А.

Гомель  
2022



# План участка ТР-1, ТР-2

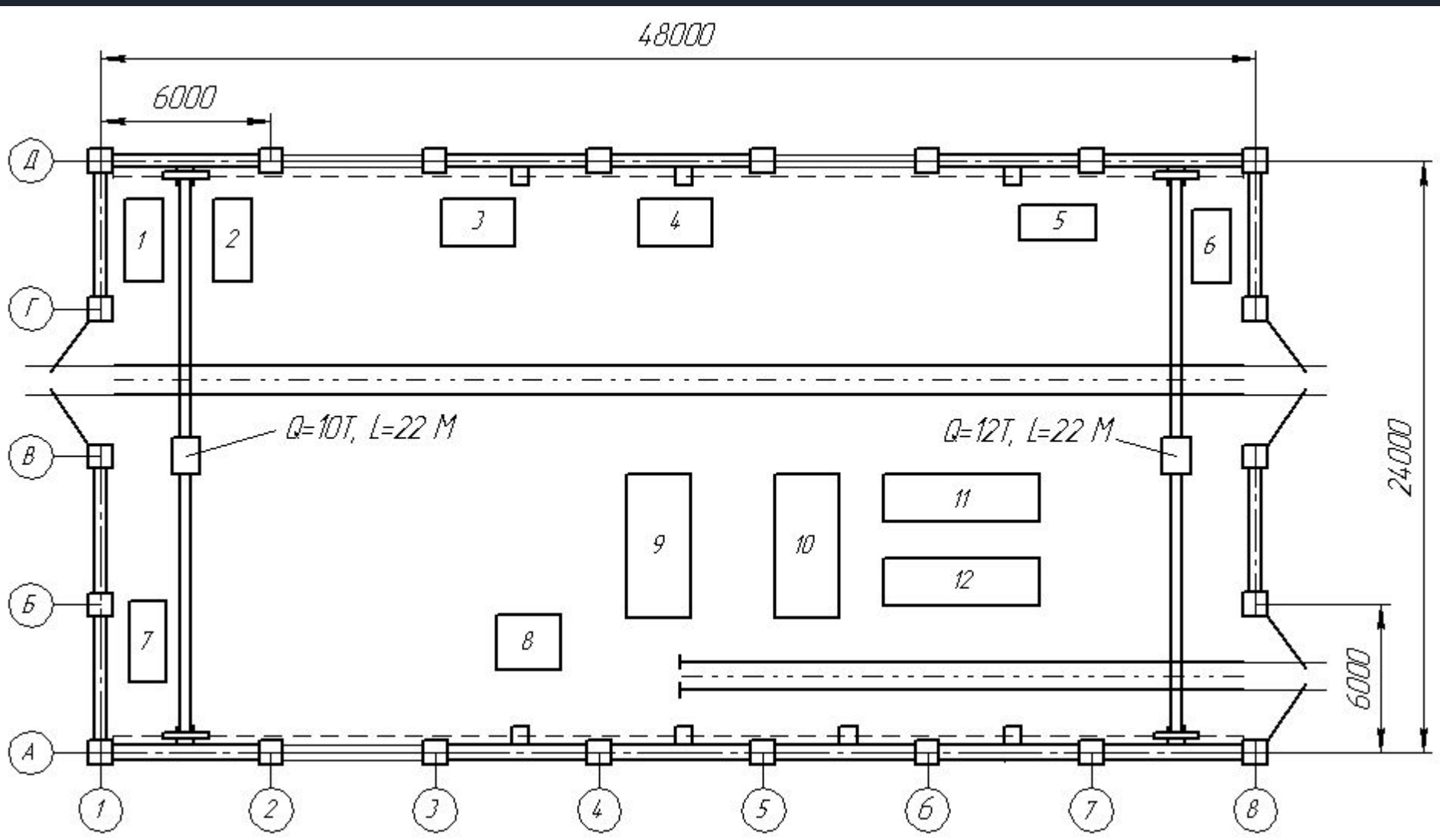

# Структурная схема ремонта коленчатого вала дизеля 10Д100

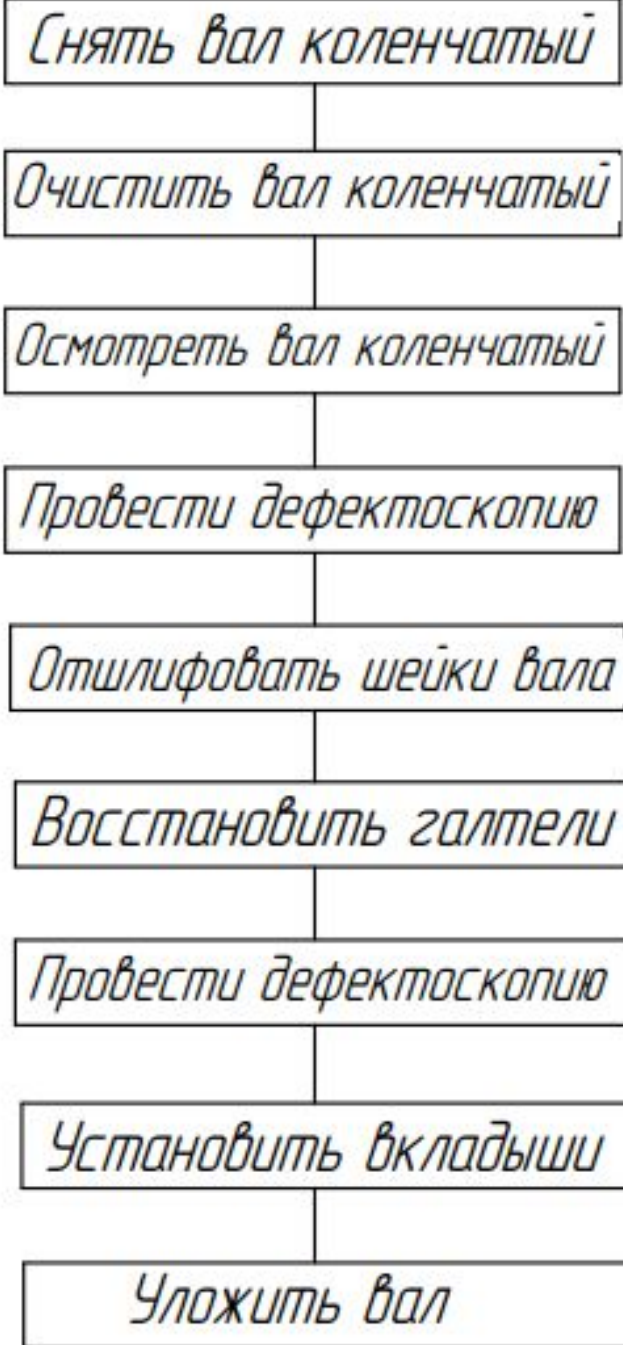

# Приспособление для шлифовки шеек коленчатого вала дизеля 10Д100

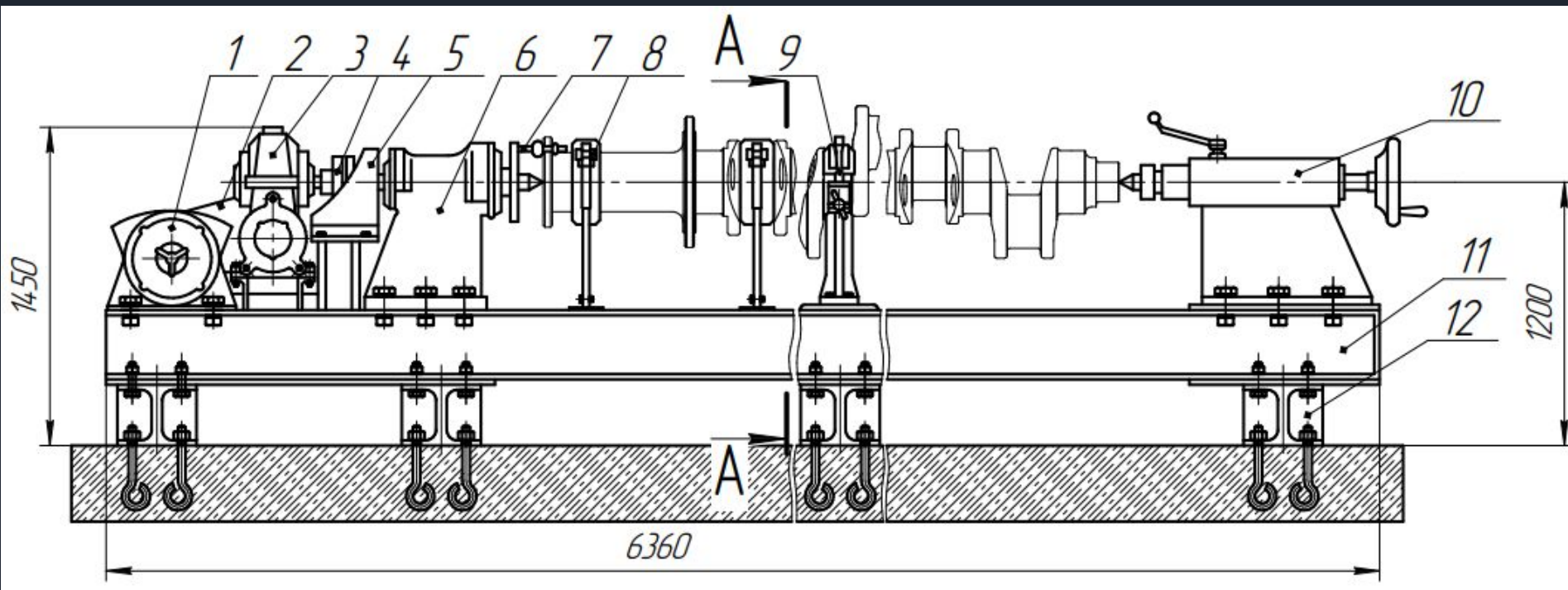

# Структура затрат по экономическим элементам

Экономические элементы затрат	Годовые расходы	Расходы на 1 единицу	Структура затрат, %
Материальные затраты	87 781,72	211,74	73,59
Затраты на оплату труда	3 267,84	51,06	17,75
Отчисления на социальные нужды	1111,06	17,36	6,03
Амортизация	8 674,13	2,77	0,96
Прочие затраты	307,34	4,80	1,67
<b>Итого полная себестоимость ремонта</b>	<b>101 142,09</b>	<b>287,73</b>	<b>100</b>

Таким образом, себестоимость текущего ремонта коленчатого вала дизеля 10Д100 по циклу TP-1, TP-2 составит 287,73 рублей.

# Структура себестоимости коленчатого вала дизеля 10Д100

Экономические элементы затрат

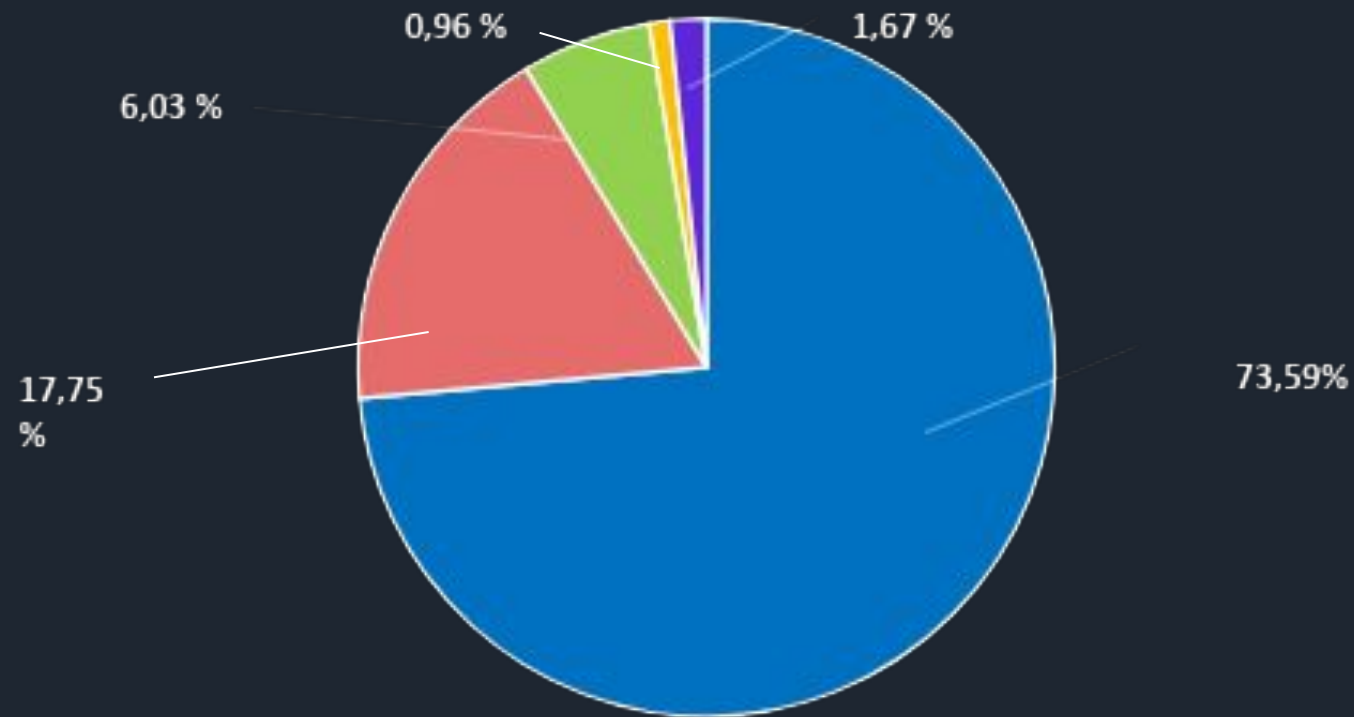

- Материальные затраты
- Затраты на оплату труда
- Отчисления на социальные нужды
- Прочие затраты
- Другие

Спасибо  
за  
ВНИМАНИЕ  
!

