

Кэш-память

Кэширование

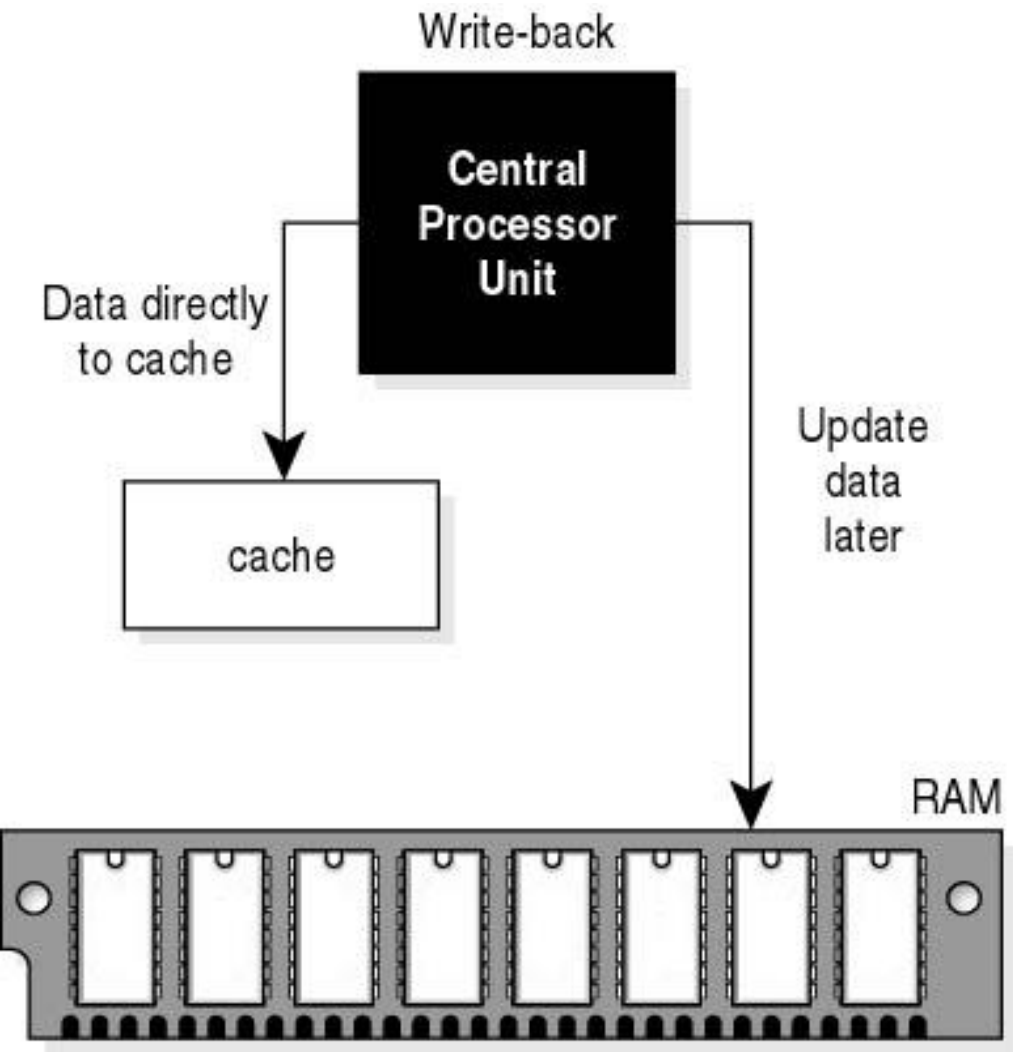

Кэширование с отложенной записью

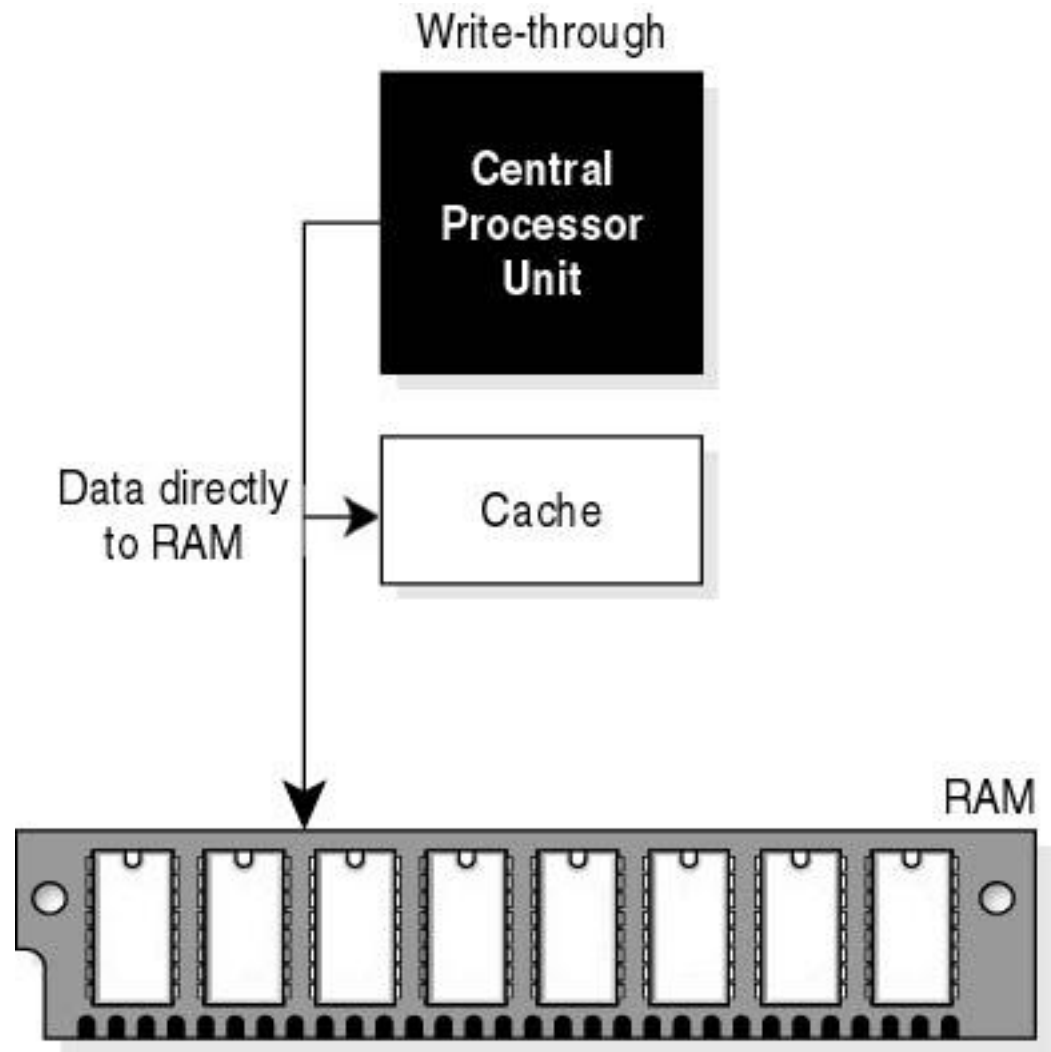

Кэширование со сквозной записью

Архитектура ассоциативности кэш-памяти

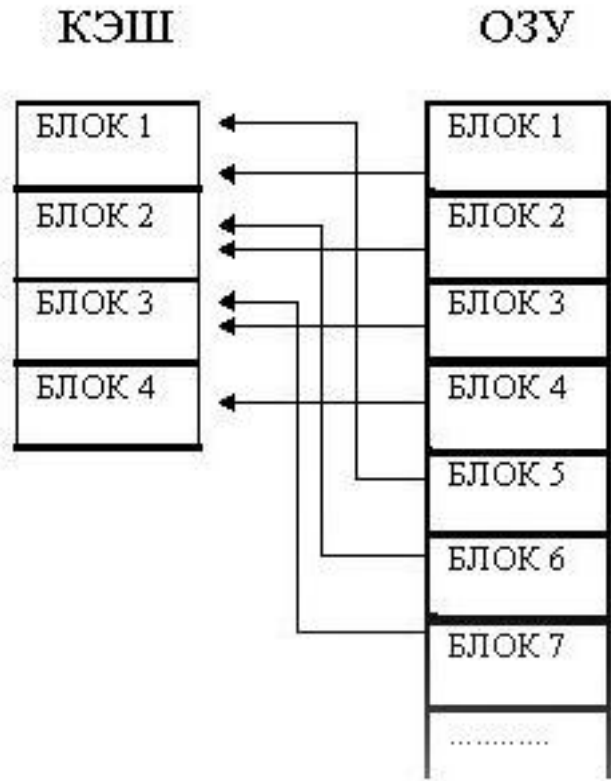

Кэш с прямым отображением

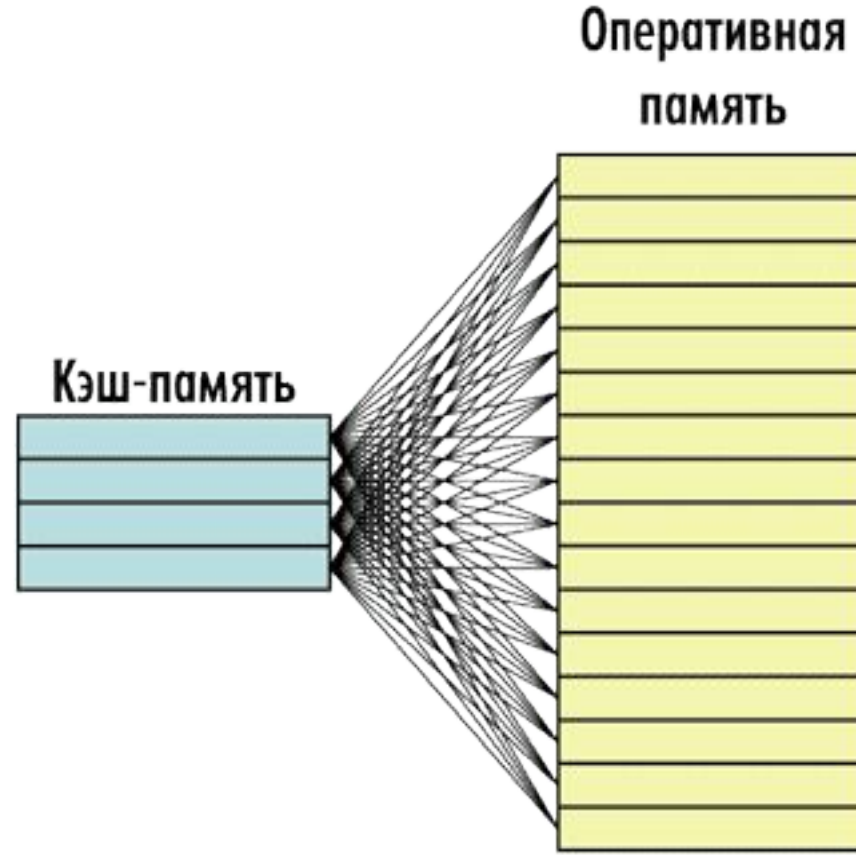

Ассоциативный кэш

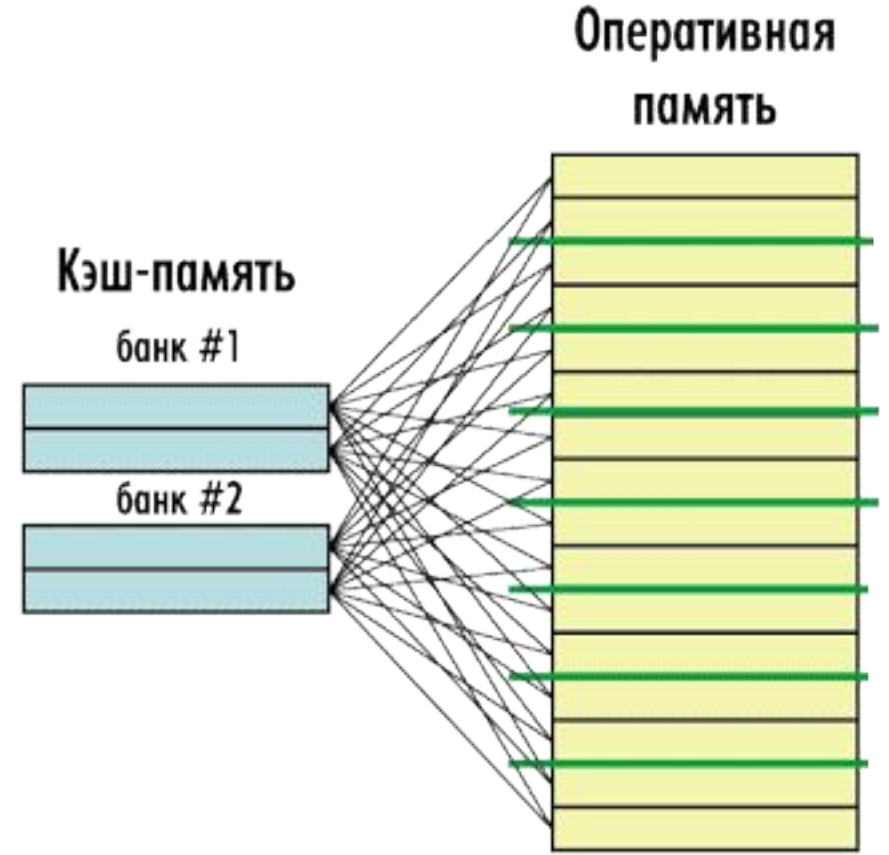

Смешанный кэш

Типы кэш памяти

Статическая память (**SRAM**) обычно применяется в качестве кэш-памяти второго уровня (L2) для кэширования основного объема ОЗУ.

- 1) Асинхронная статистическая память (*Asynchronous SRAM, Async SRAM*)
- 2) Синхронная пакетная статистическая память (Sync Burst SRAM)
- 3) *Конвейерно-пакетная статическая память, PB SRAM* (Pipelined Burst SRAM)

Уровни кэш-памяти

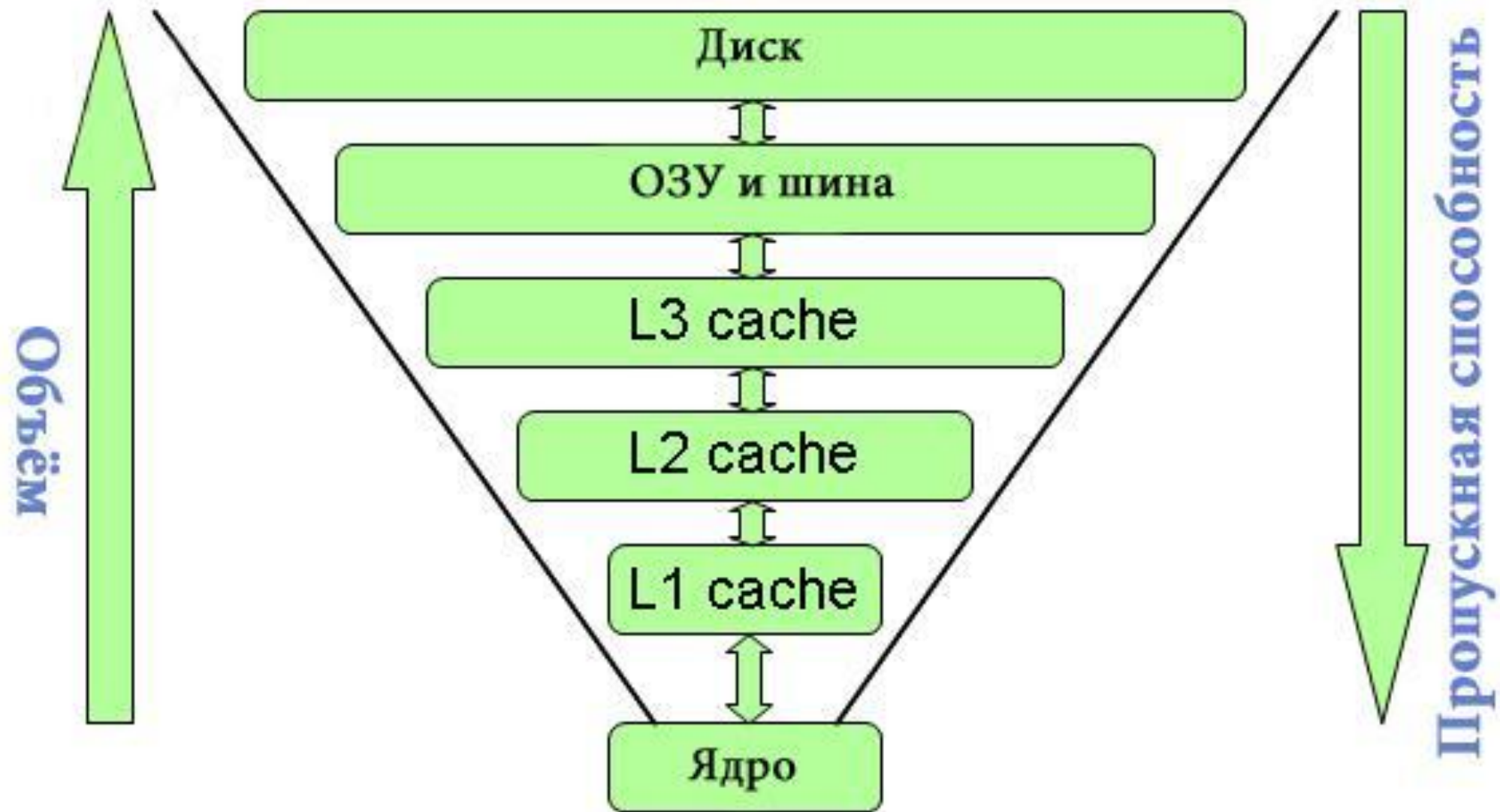

Спасибо за внимание!