

Министерство образования и науки Российской Федерации  
Федеральное государственное автономное образовательное учреждение высшего образования  
«Российский государственный профессионально-педагогический университет»  
Кафедра имиджа и стиля

Проектная работа по дисциплине  
«ОРГАНИЗАЦИЯ ПРОЕКТНОЙ ДЕЯТЕЛЬНОСТИ»

---

Выполнила: Мордвинцева Валерия  
Группа: ЗТИи-201

Екатеринбург 2021

**ЦЕЛЬ** – получить представление о пошаговом алгоритме подготовки к проведению эффективной презентации и выполнить подготовку материалов к защите индивидуального учебного проекта.

---

### **ЗАДАЧИ РАБОТЫ:**

- Провести исследование по теме работы;
- Сформулировать техническое задание;
- Провести анализ модных тенденций;
- Сформулировать концепцию проекта;
- Разработать техническое предложение;
  - Разработать эскизный проект;
  - Разработать технический проект;

# ТРЕБОВАНИЯ К ПРОЕКТИРУЕМОМУ ИЗДЕЛИЮ



eDutta



- 
- Функциональные
  - Эстетические
  - Эксплуатационные
  - Эргономические
  - Гигиенические
  - Психофизиологические
  - Производственные требования
  - Экономические



# ТРЕБОВАНИЯ К МАТЕРИАЛАМ

---

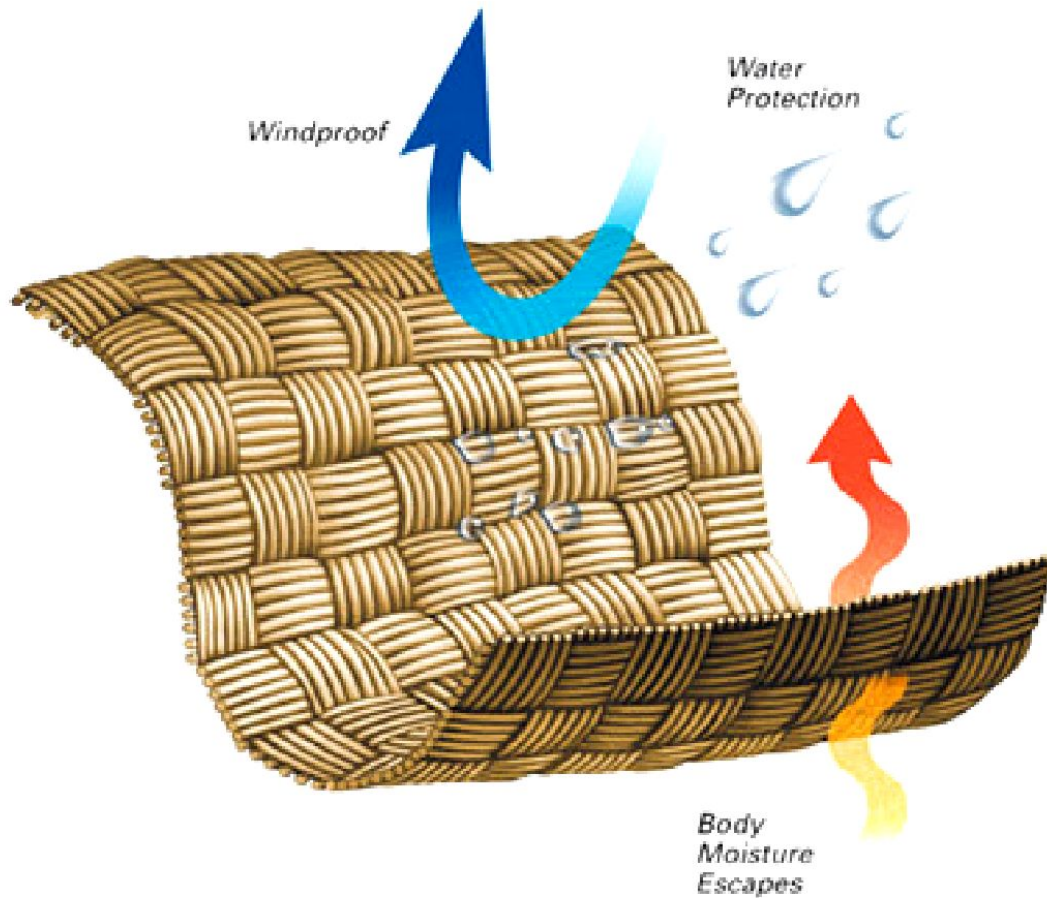

- Высокая воздухопроницаемость
- Эластичность
- Практичность
- Внешняя привлекательность

# МОДНЫЕ ФОРМЫ И СИЛУЭТЫ

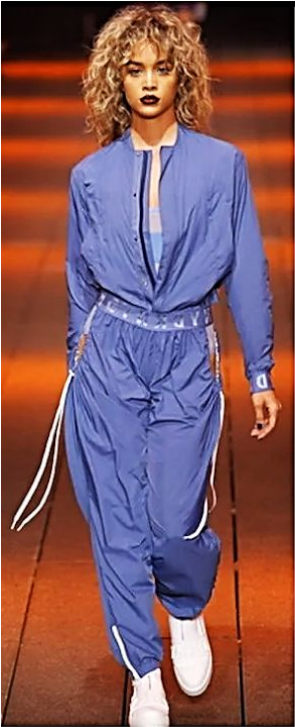

## МОДНЫЕ ПРИНТЫ





# МОДНЫЕ ТКАНИ И МАТЕРИАЛЫ

---

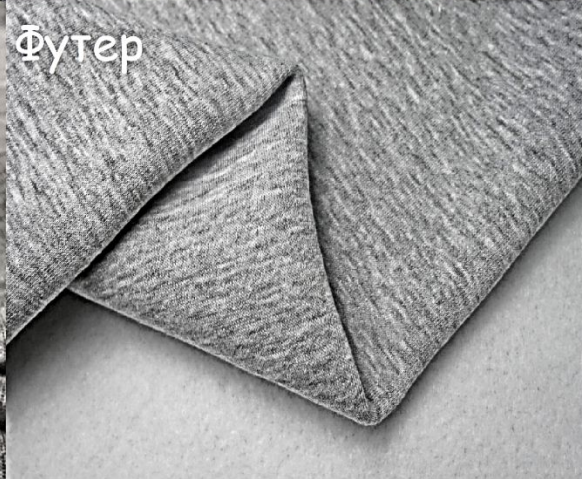

- Высокая воздухопроницаемость;
- Прочность;
- Практичность;
- Внешняя привлекательность.



# МОДНАЯ ЦВЕТОВАЯ ГАММА 2021 ГОДА



# ТВОРЧЕСКАЯ КОНЦЕПЦИЯ

---



# ОБРАЗ ПОТРЕБИТЕЛЯ

Девушки 18-25  
лет



# ИСТОЧНИК ВДОХНОВЕНИЯ

---



# ЦВЕТОВАЯ СХЕМА

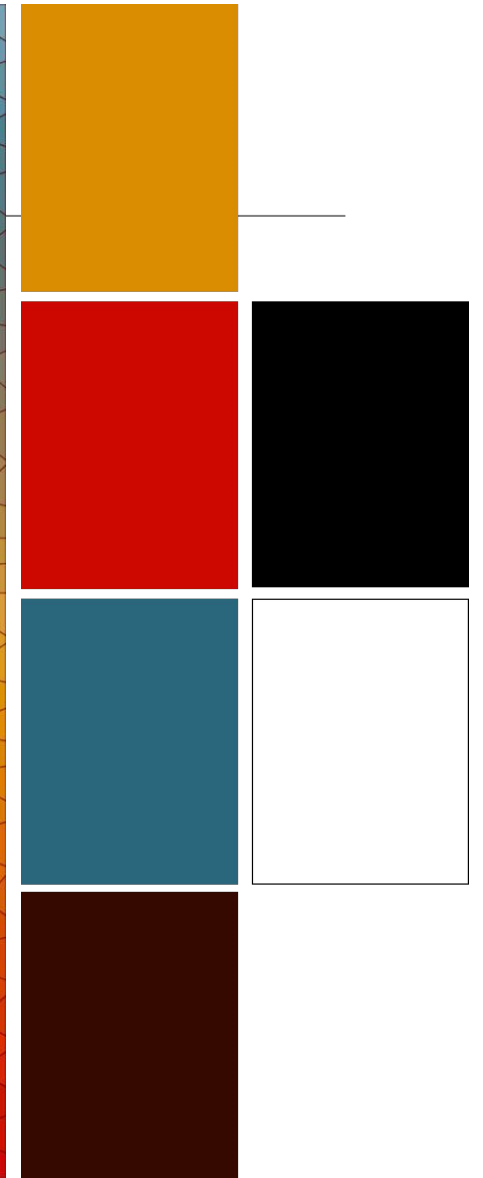
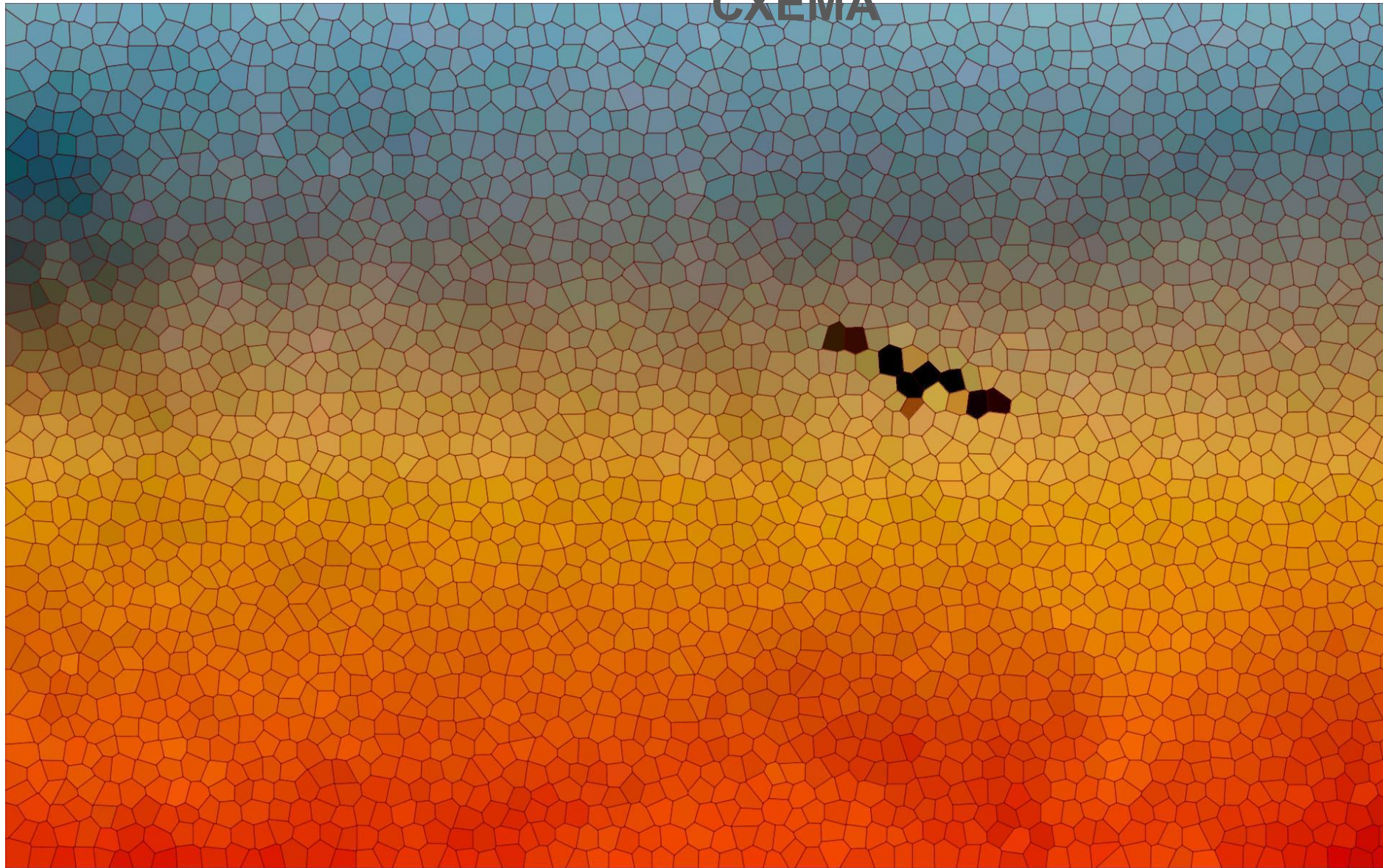

# ИСТОЧНИК ФОРМООБРАЗОВАНИЯ

---



# ПРОЦЕСС ФОРМООБРАЗОВАНИЯ

---

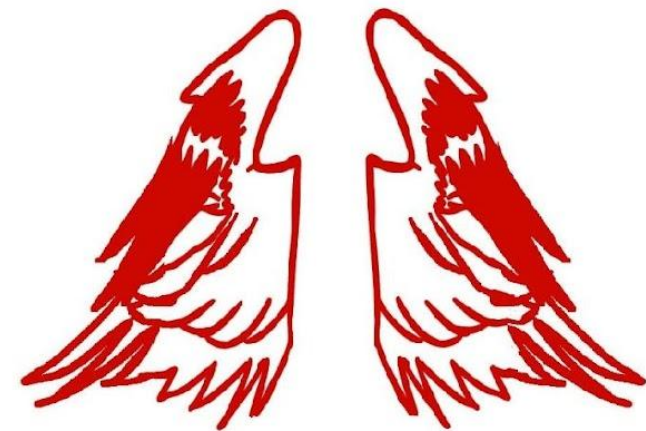

# АНАЛО ГИ





# ФОР-ЭСКИЗЫ

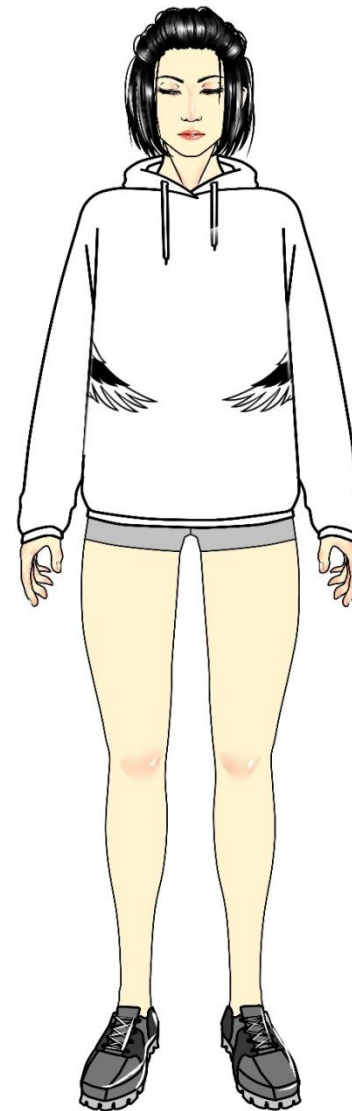
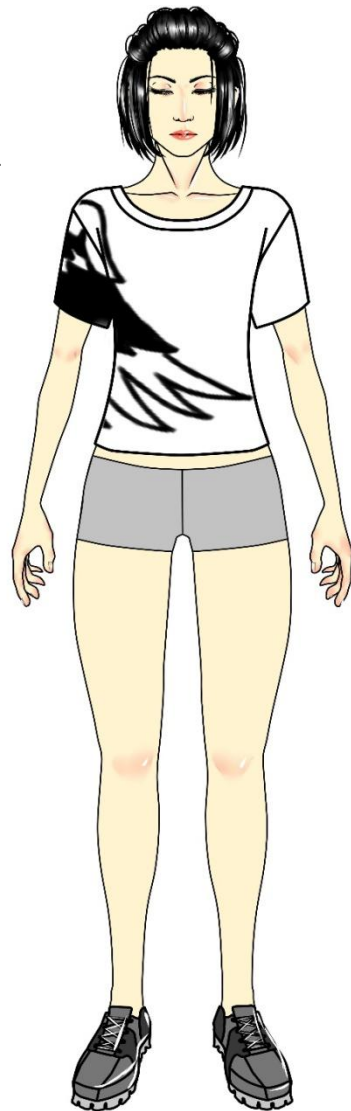

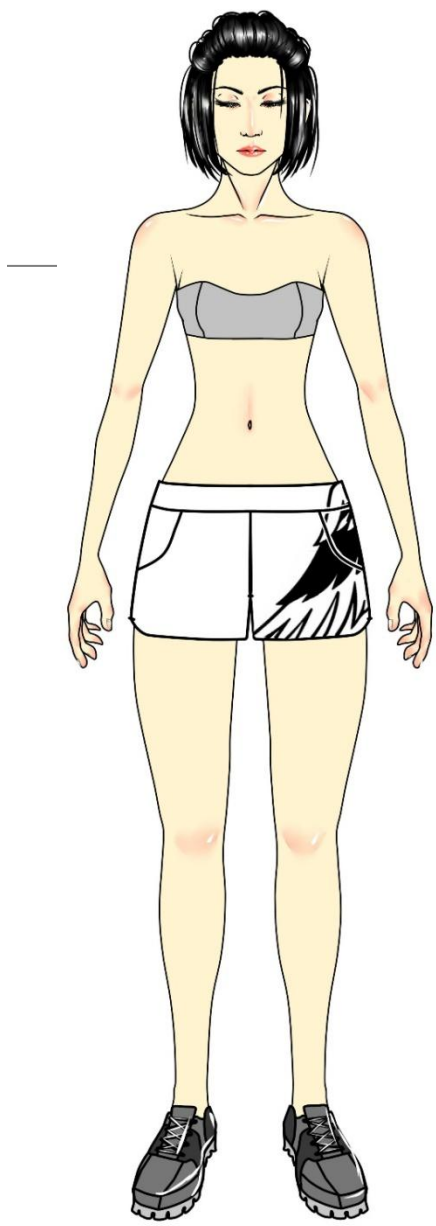

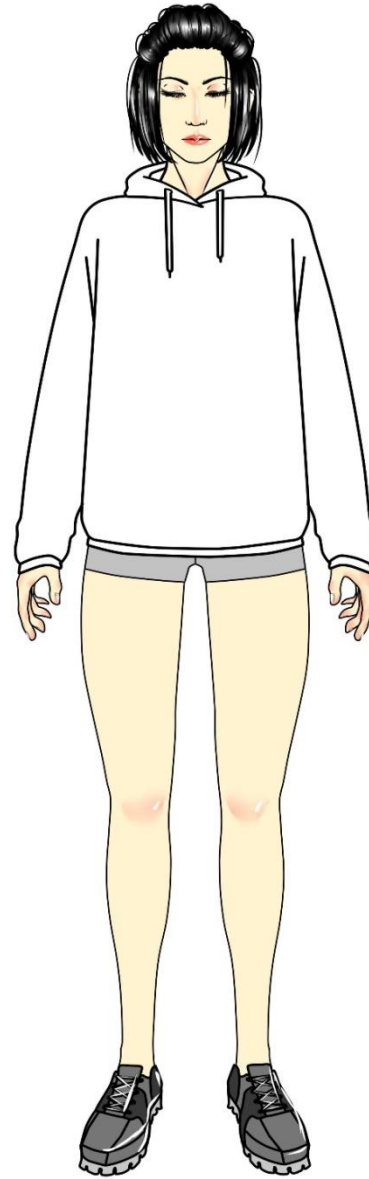
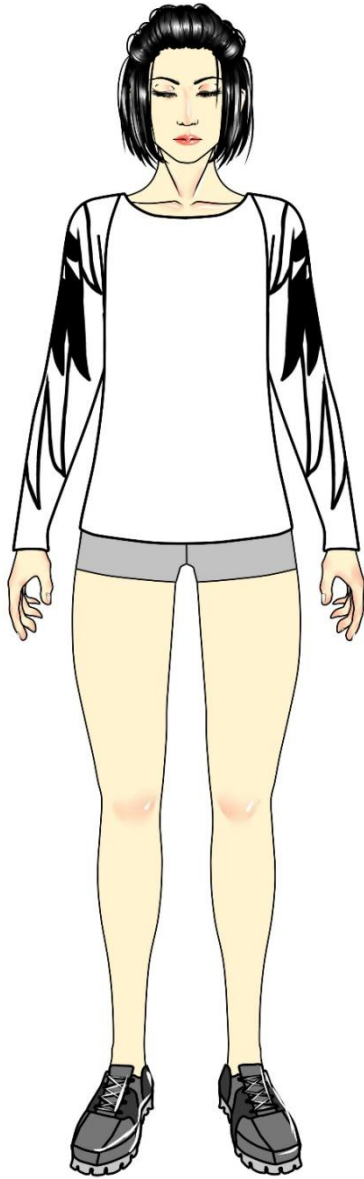
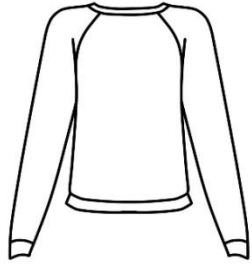
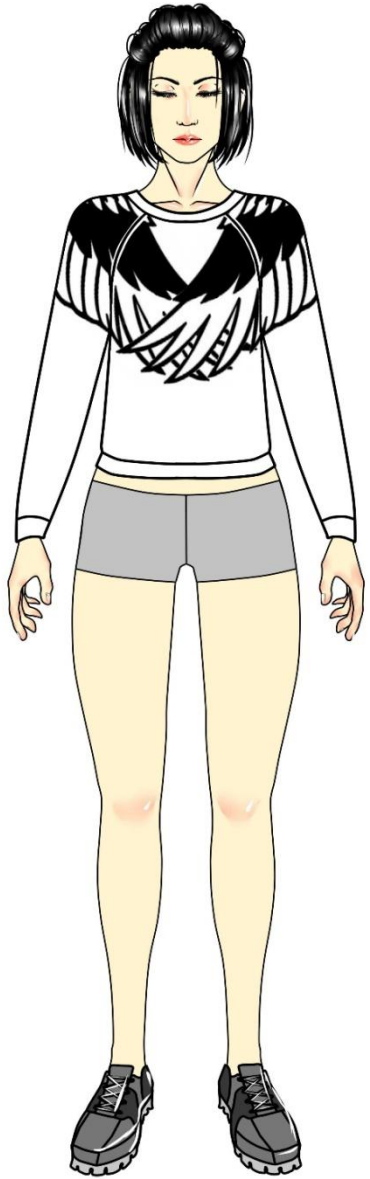

# РАБОЧИЕ ЭСКИЗЫ

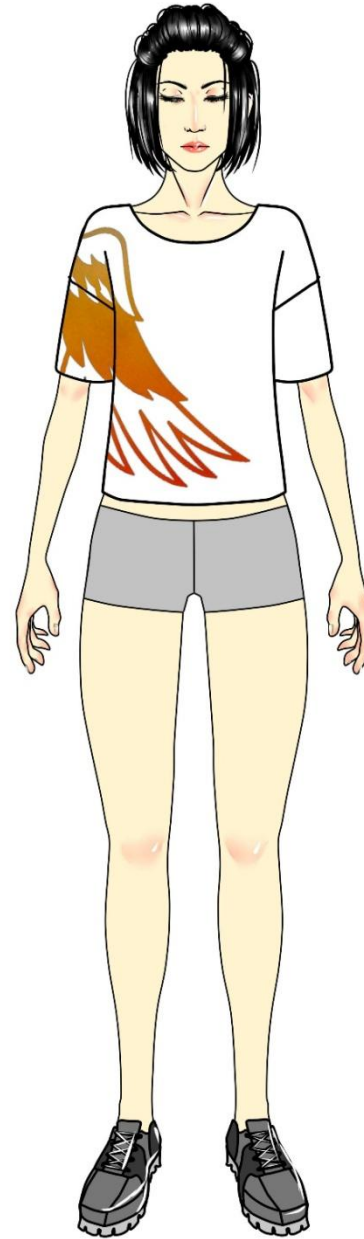
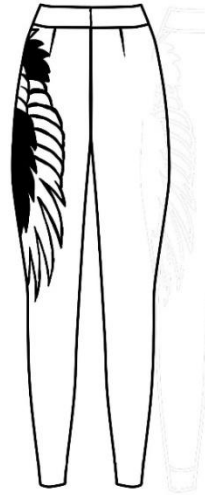

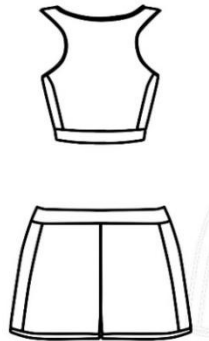
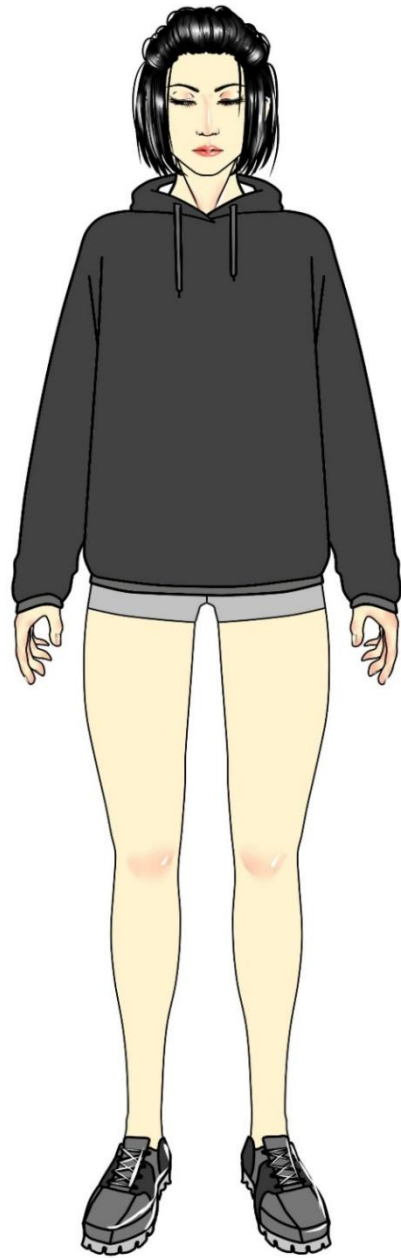
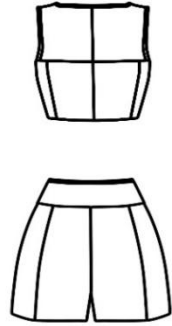
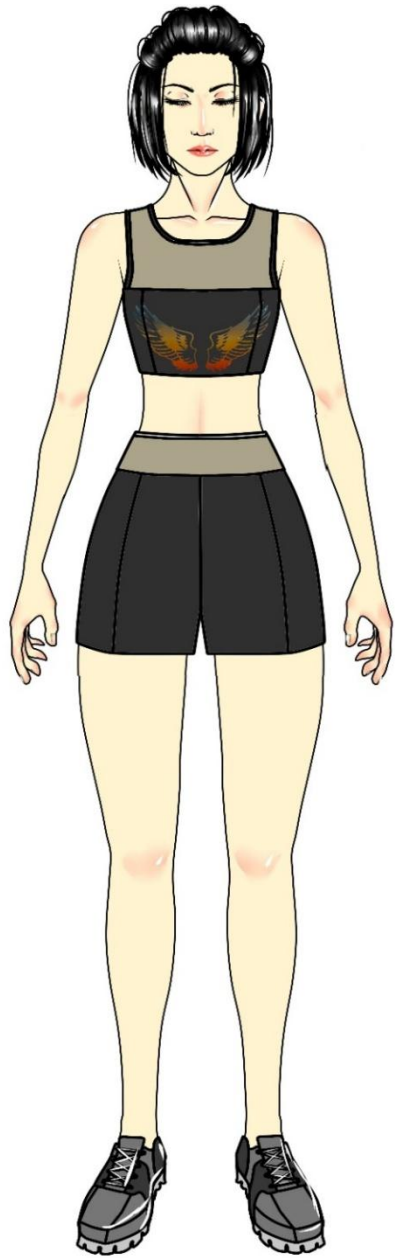

# МОДЕЛИ В МАТЕРИАЛЕ



# ТЕХНИЧЕСКИЙ ЭСКИЗ МОДЕЛЕЙ

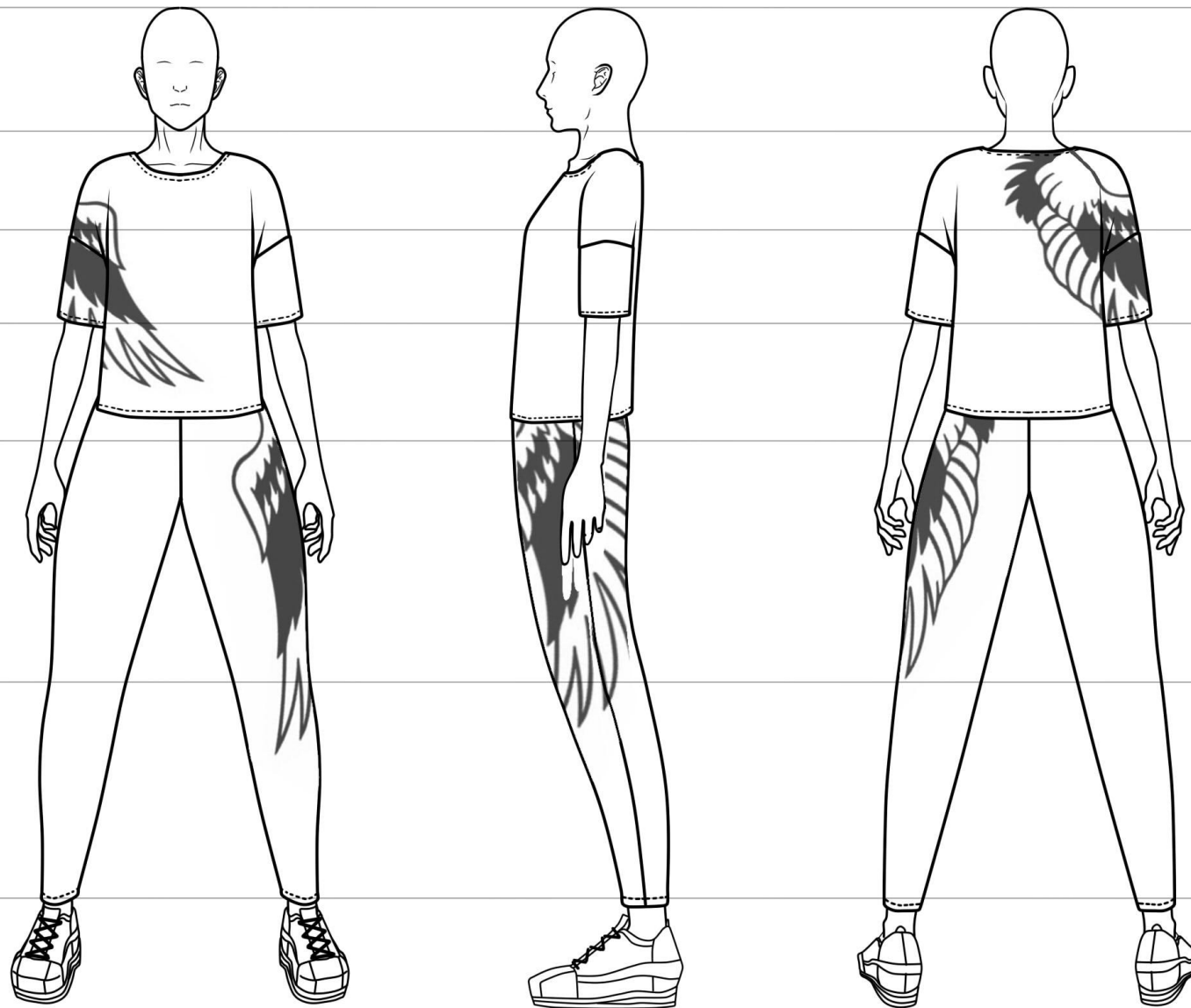

# ЧЕРТЕЖ КОНСТРУКЦИИ

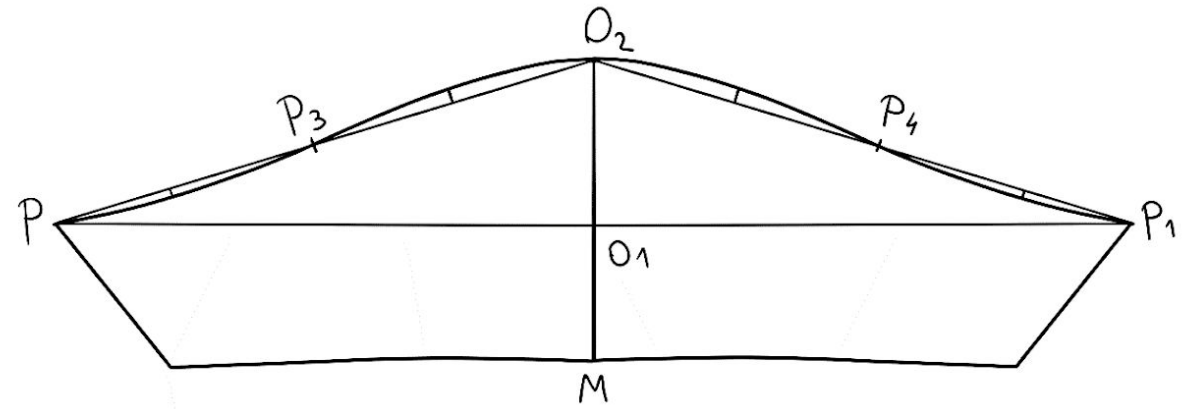
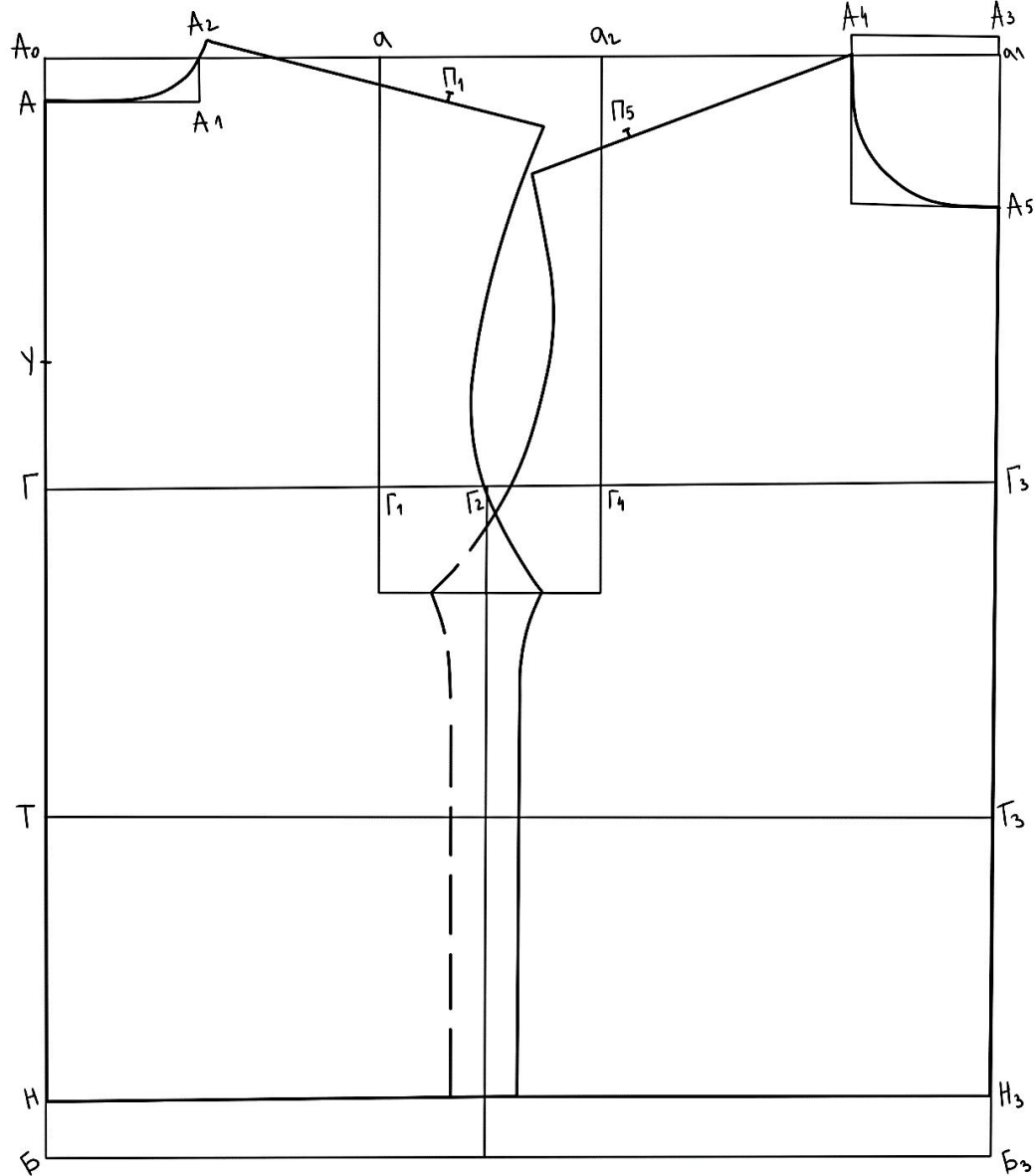

Футболка женская

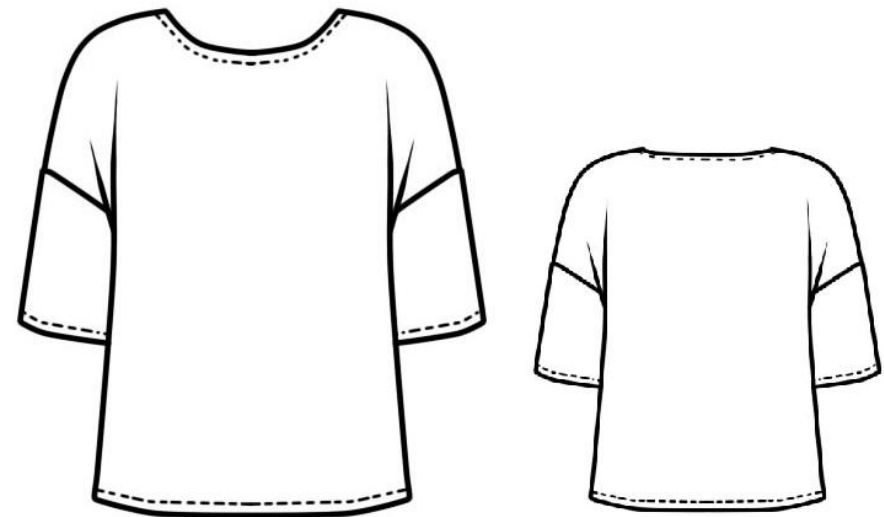



# Брюки женские 164-96-106

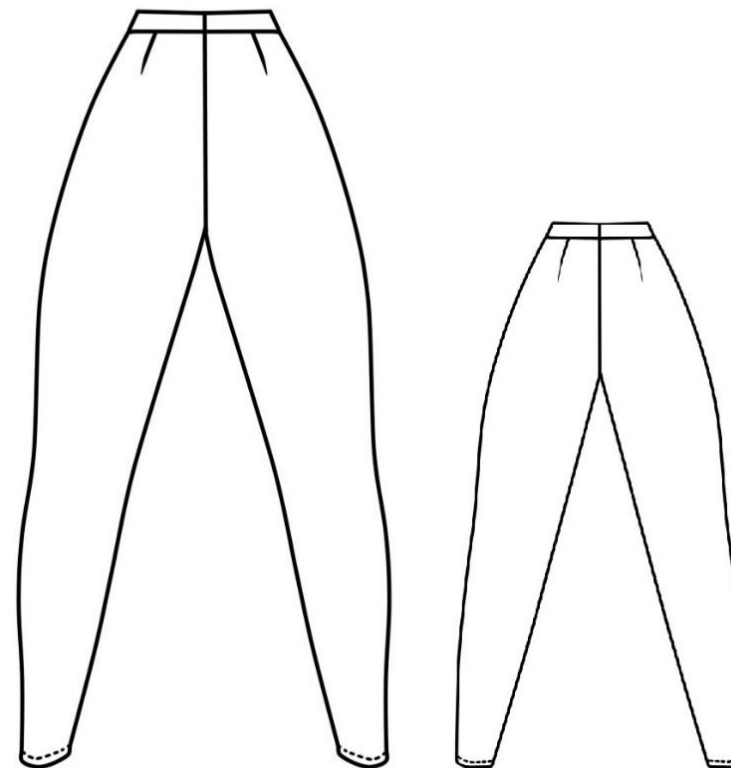
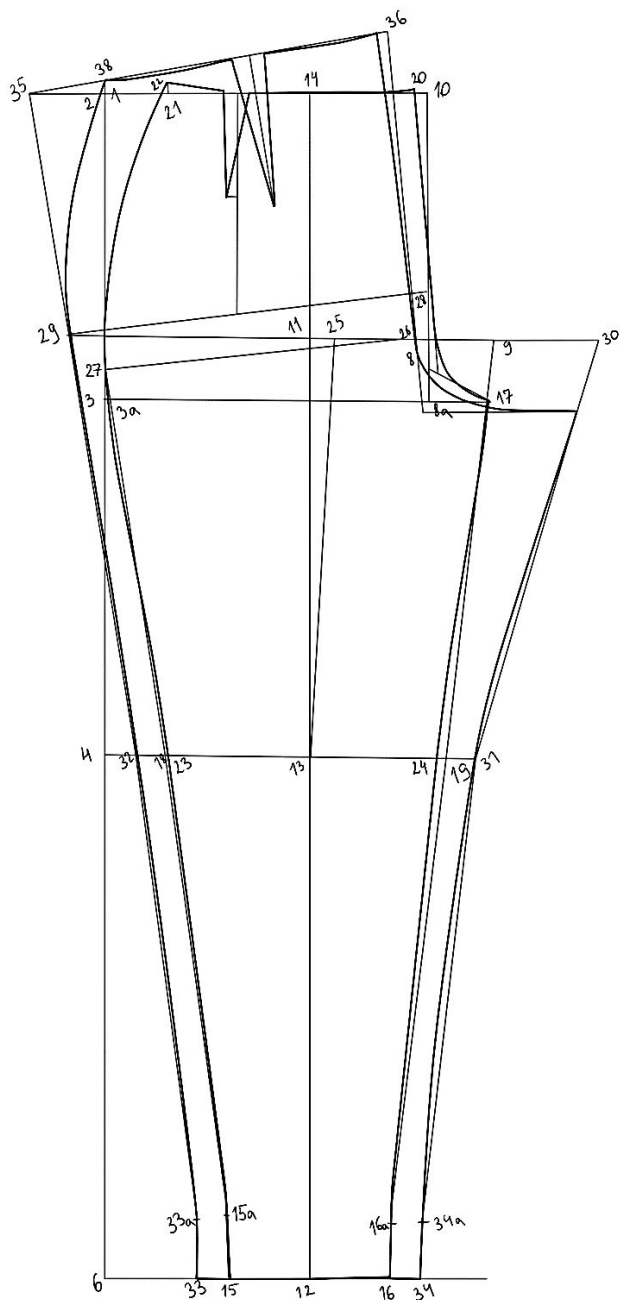

# СХЕМА ОБРАБОТКИ ОСНОВНЫХ УЗЛОВ

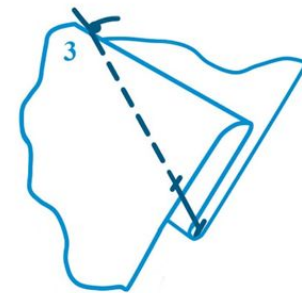
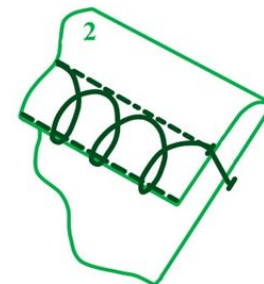
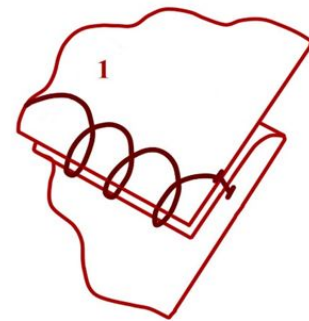
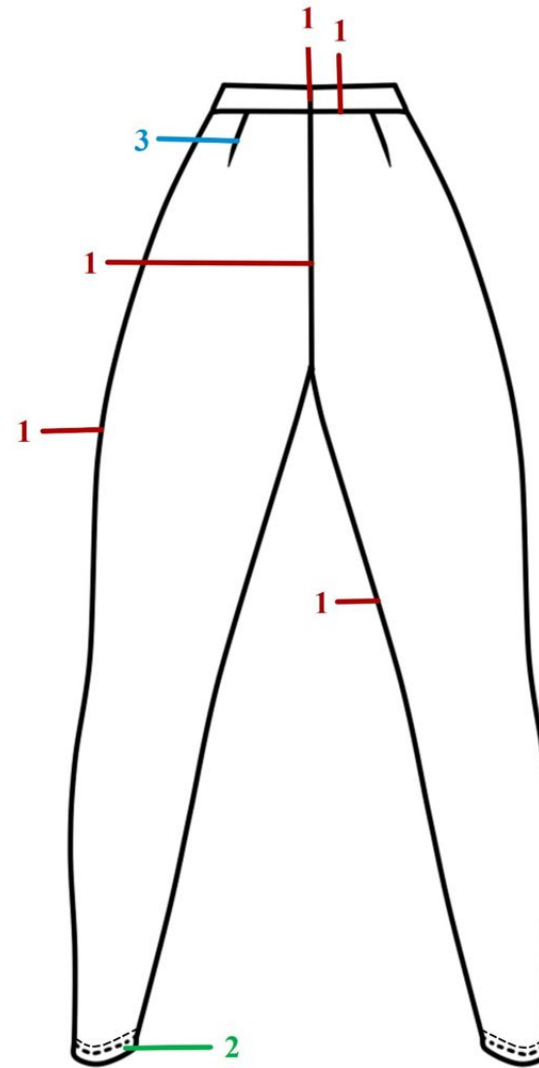
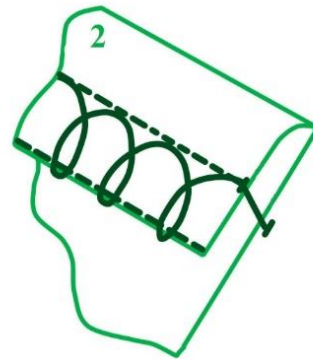
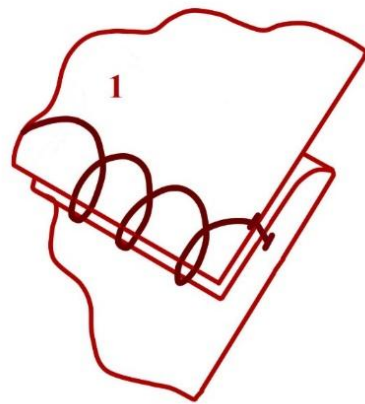
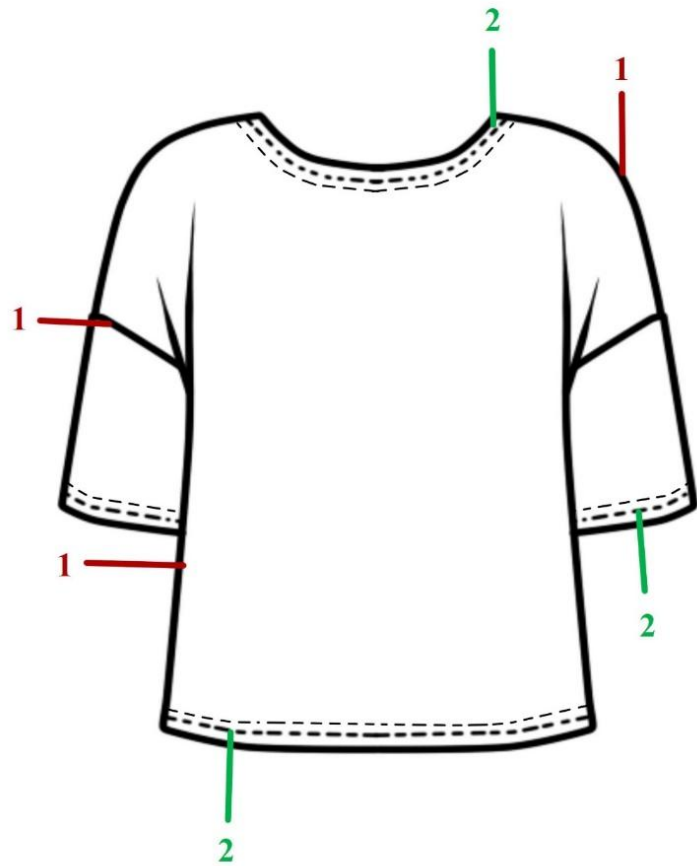

# ПРОЦЕСС НАНЕСЕНИЯ ПРИНТА НА ФУТБОЛКУ



## ПРОЦЕСС НАНЕСЕНИЯ ПРИНТА НА БРЮКИ



# ЗАКЛЮЧЕ НИЕ



## СПИСОК ИСПОЛЬЗОВАННЫХ ИСТОЧНИКОВ

---

### Литература

1. Амирова Э.К., Скакулина О.В., Скакулин Б.С., Труханова А.Т. Конструирование швейных изделий: Учебник. – М.: Академия, 2017. – 432 стр.;
2. Булатова Е.Б., Евсеева М.Н. Конструктивное моделирование одежды. – М.: Академия, 2004. – 272 стр.;

### Интернет источники

3. <https://thewom.ru/moda-style/modnye-cveta-na-vesnu-letom2021kakie-modnye-cveta-v-odezhde-vesnoj-i-letom-2021-modnye-cvetaobuvi-sumok-i-aksessuarov-letom-2021/> - Модная цветовая гамма 2021;
4. <https://vplate.ru/kostyumu-sportivnye/tkani/> - Материалы для спортивной одежды;
5. <https://voguemoda.ru/sportivnaya-moda> — Модная спортивная одежда 2021;
6. <https://moddam.ru/2019-modnye-printy> — Модные принты 2021.