

**Государственное областное бюджетное  
профессиональное образовательное учреждение  
«Липецкий техникум городского хозяйства и  
отраслевых технологий»**

**ВЫПУСКНАЯ ПИСЬМЕННАЯ  
ЭКЗАМЕНАЦИОННАЯ РАБОТА**

**ПРОФЕССИЯ 23.01.03 АВТОМЕХАНИК**

**ТЕМА: ДИАГНОСТИКА ТЕХНИЧЕСКОГО  
СОСТОЯНИЯ РУЛЕВОГО УПРАВЛЕНИЯ**

**АВТОМОБИЛЯ НИСАН АЛЬМЕРА**

**СТУДЕНТА ГРУППЫ АМ-1-17**

**ТЮРИНА МИХАИЛА НИКОЛАЕВИЧА**

# ОБЩИЙ ВИД АВТОМОБИЛЯ НИСАН АЛЬМЕРА



# ОБЩИЙ ВИД РУЛЕВОЙ РЕЙКИ НИССАН АЛЬМЕРА

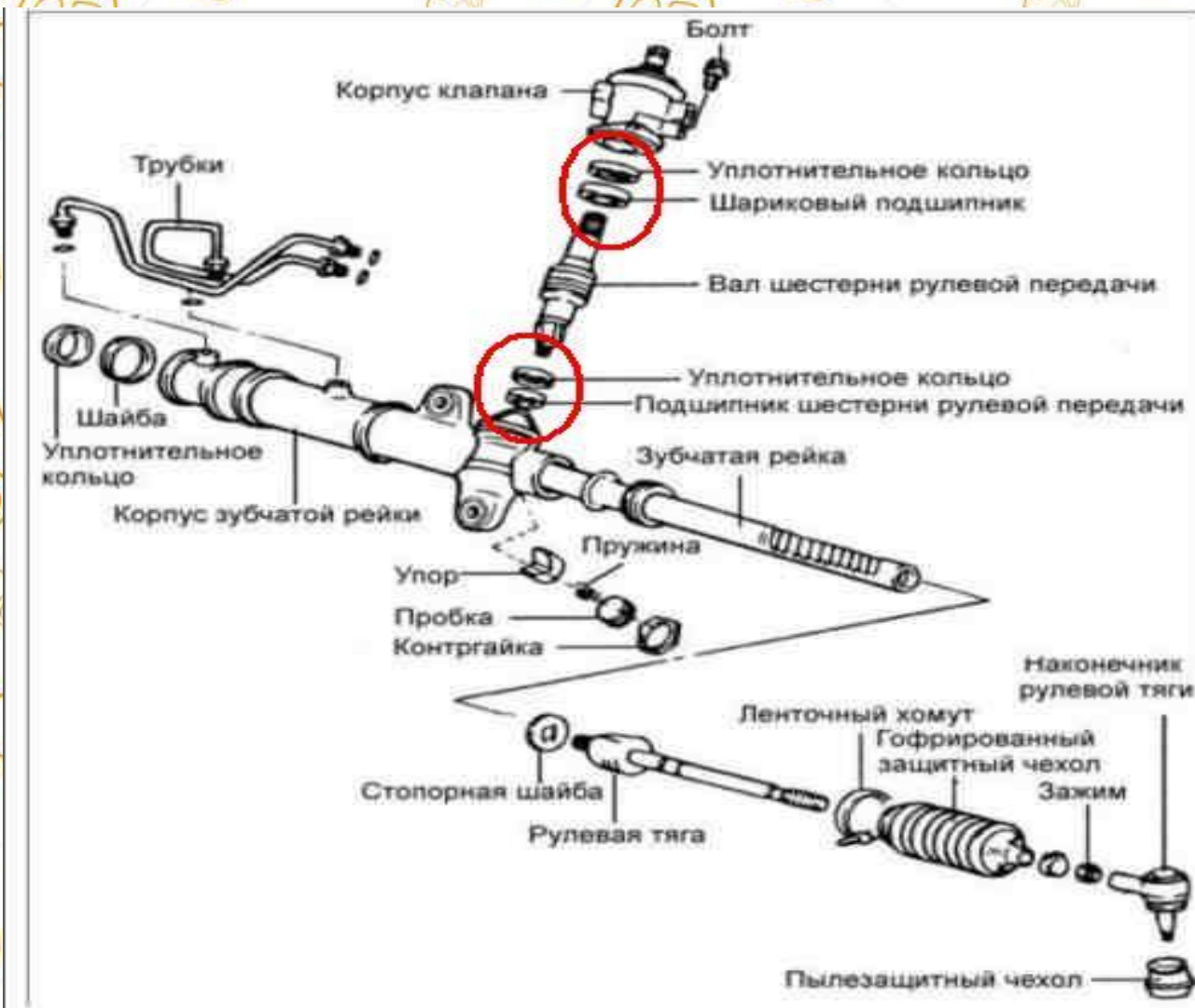

# РУЛЕВОЕ УПРАВЛЕНИЕ АВТОМОБИЛЯ НИСАН АЛЬМЕРА

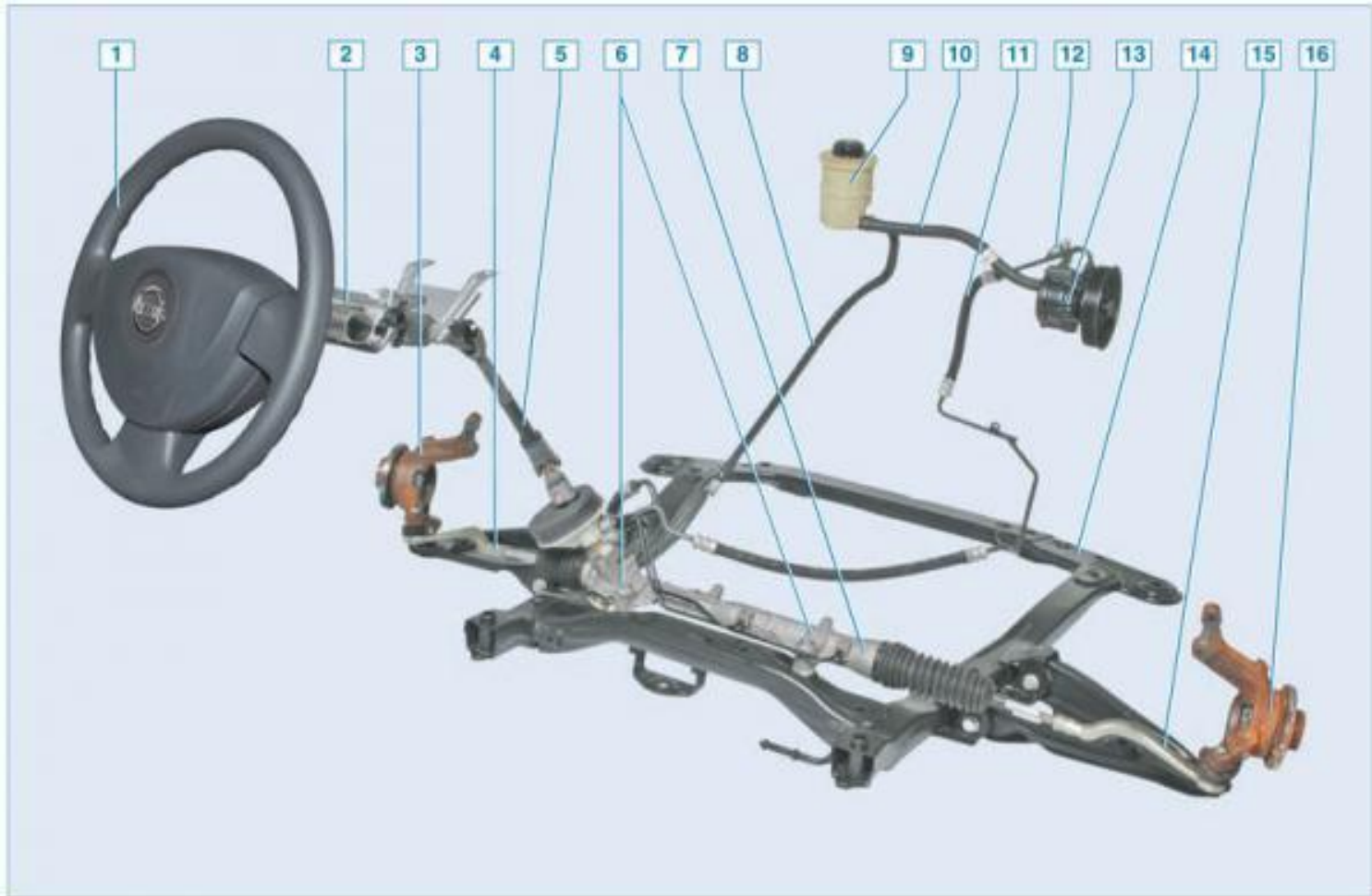

# **ДЕТАЛИ РУЛЕВОГО УПРАВЛЕНИЯ АВТОМОБИЛЯ НИСАН АЛЬМЕРА**

**1 – рулевое колесо; 2 – рулевая колонка; 3 – левый поворотный кулак в сборе со ступицей ; 4 – левый наконечник рулевой тяги; 5 – промежуточный вал; 6 – болты крепления картера рулевого механизма к подрамнику; 7 – картер рулевого механизма; 8 – сливная магистраль гидроусилителя; 9 – бачек гидроусилителя; 10 – наполнительная магистраль гидроусилителя; 11 – нагнетательная магистраль гидроусилителя; 12 – датчик давления жидкости гидроусилителя; 13 – насос гидроусилителя; 14 – подрамник; 15 – правый наконечник рулевой тяги; 16 – правый поворотный кулак в сборе со ступицей;**

# РУЛЕВОЕ КОЛЕСО АВТОМОБИЛЯ НИСАН АЛЬМЕРА



# ЗАМЕНА РУЛЕВОГО КОЛЕСА АВТОМОБИЛЯ НИСАН АЛЬМЕРА

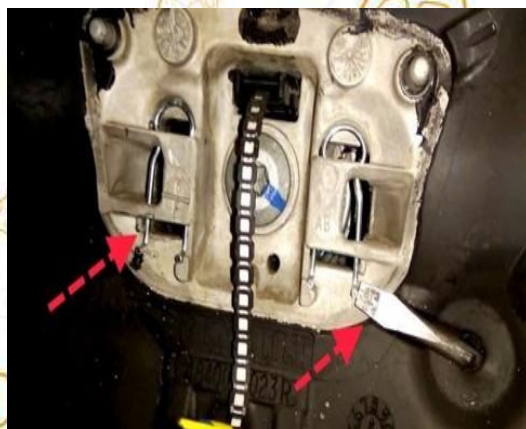

# ЗАМЕНА РУЛЕВОГО КОЛЕСА АВТОМОБИЛЯ НИСАН АЛЬМЕРА

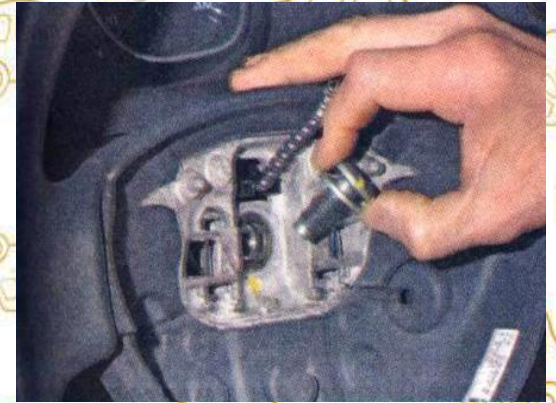





**ДОКЛАД ОКОНЧЕН.  
СПАСИБО ЗА ВНИМАНИЕ.**