

Тема: «Построение
третьей проекции
по двум данным»

Проецирование –

это процесс получения изображения предмета на плоскости с помощью *проецирующих лучей*.

Чертежи, выполненные по методу прямоугольного проецирования и состоящих из двух или более (комплекса) связанных между собой проекций, называются **КОМПЛЕКСНЫМИ.**

Какие методы проецирования вы знаете?

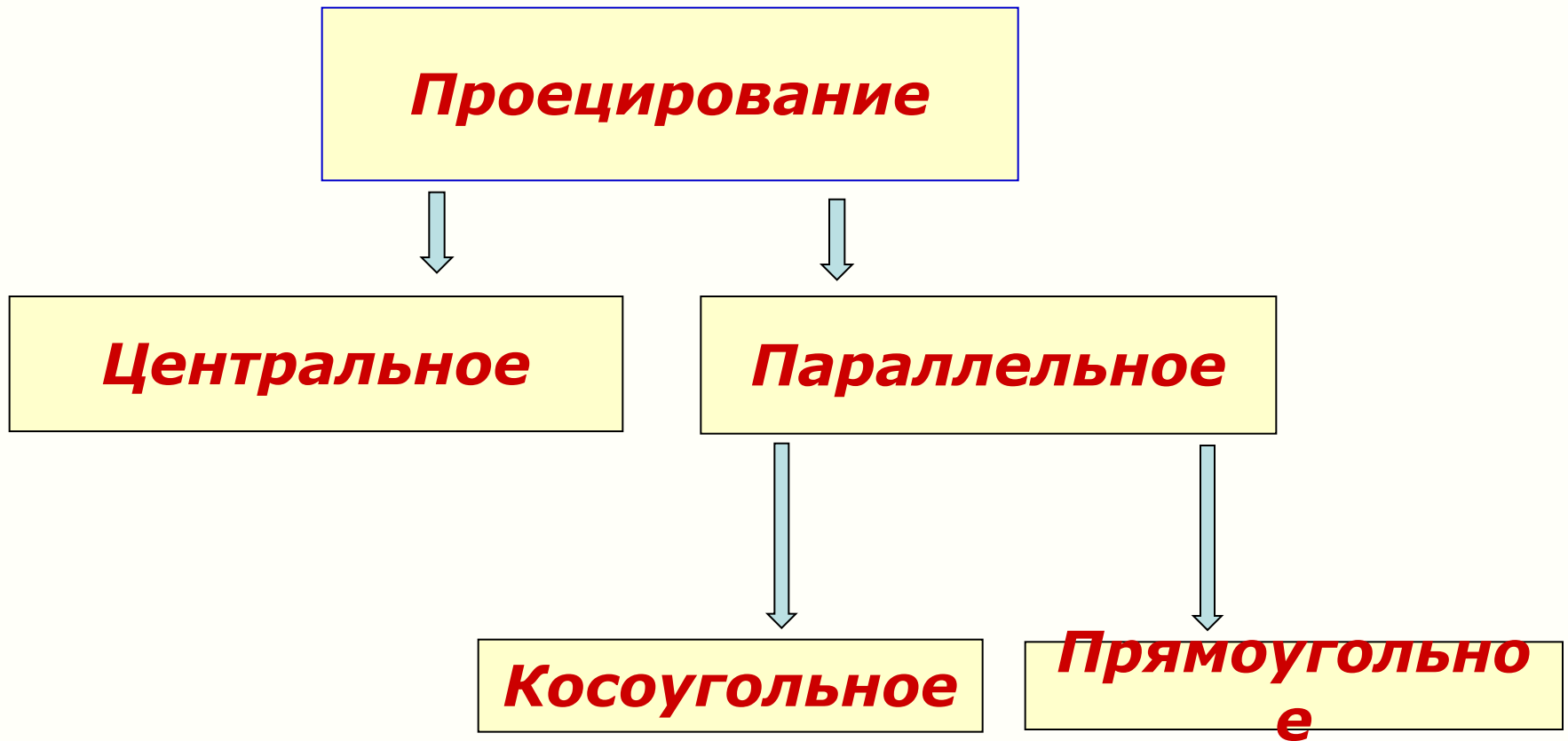



ПРОЕЦИРОВАНИЕ НА ОДНУ ПЛОСКОСТЬ ПРОЕКЦИЙ

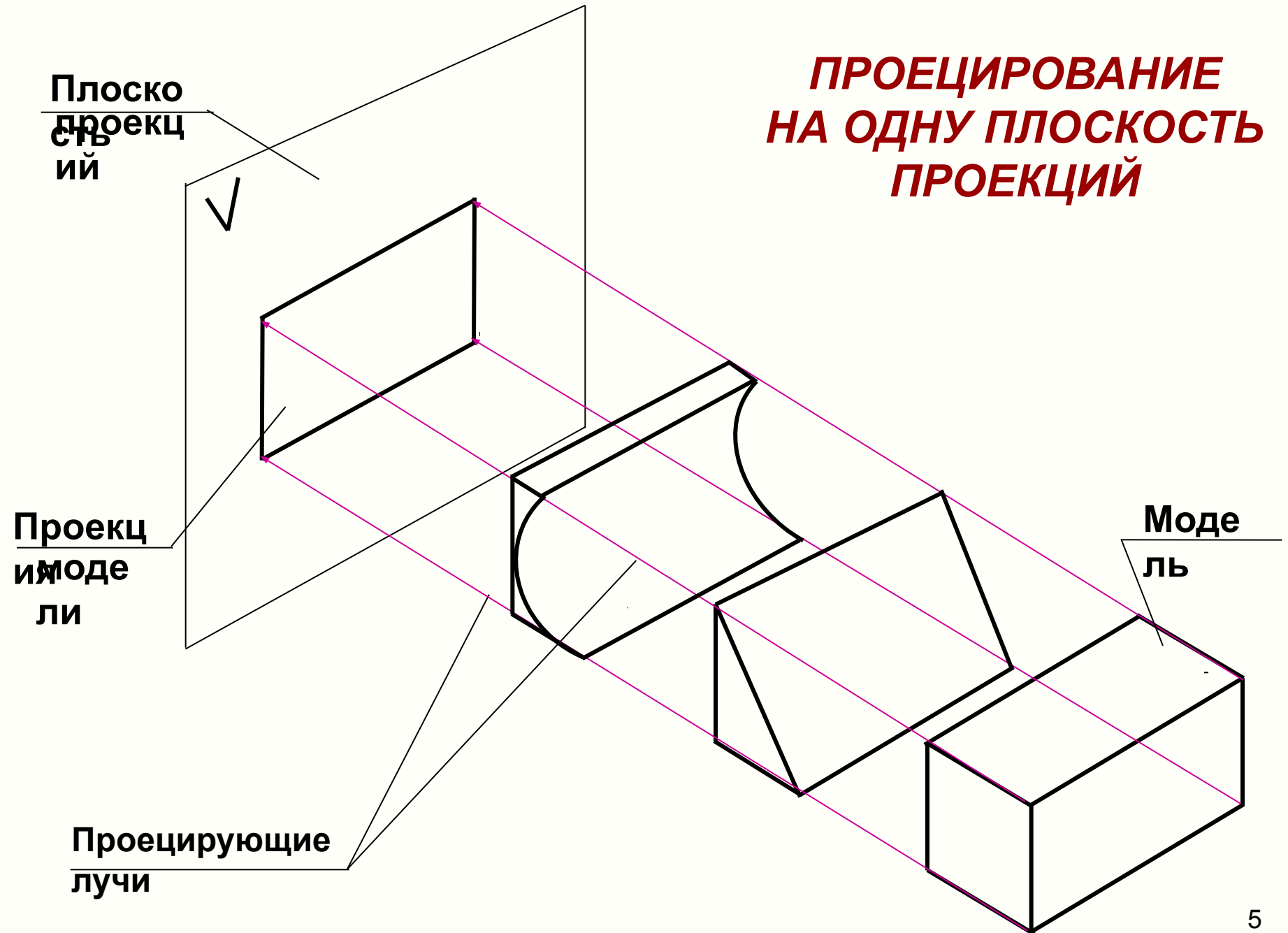

ПРОЕЦИРОВАНИЕ НА ДВЕ ПЛОСКОСТИ ПРОЕКЦИЙ

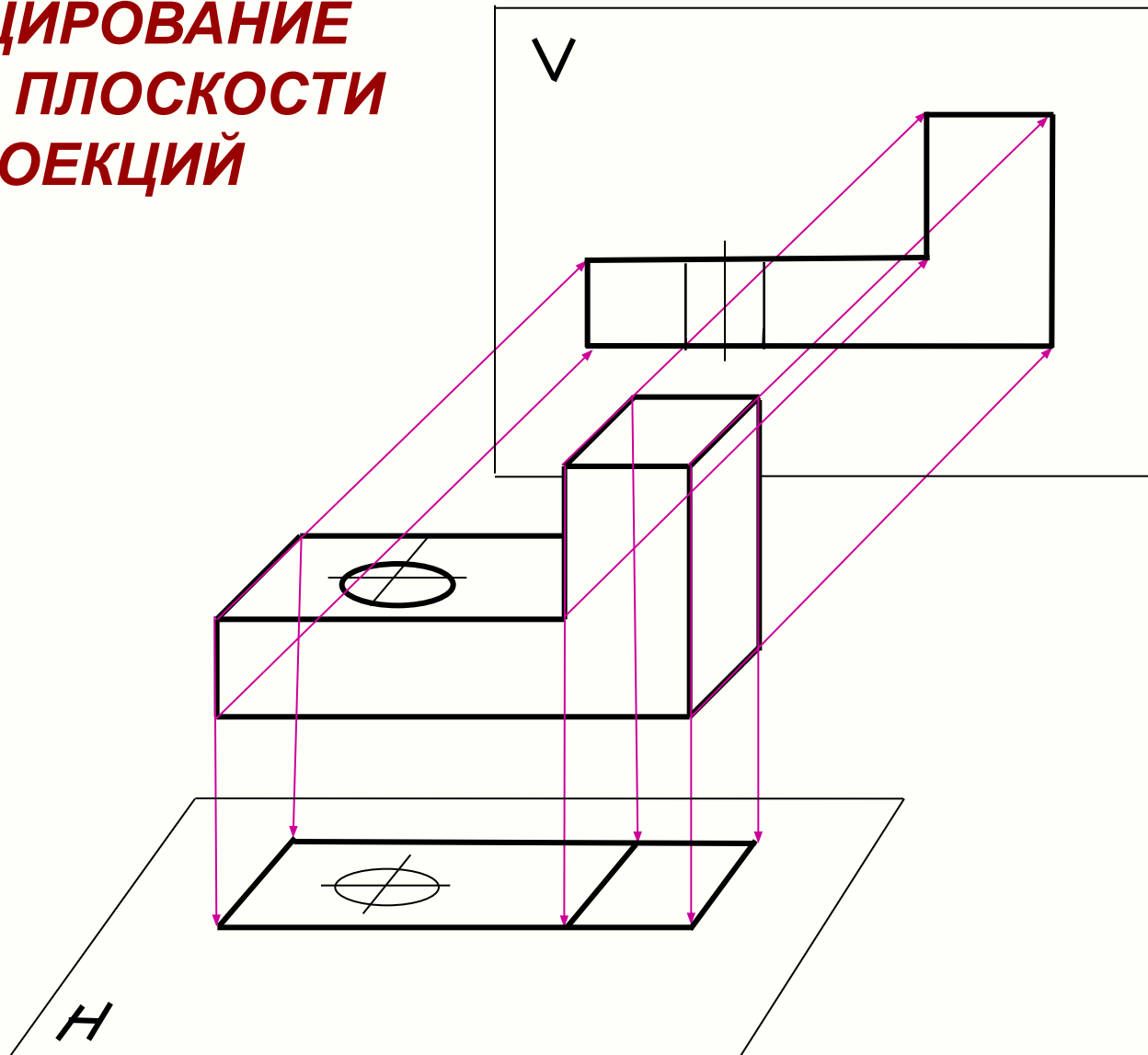

**ПРОЕЦИРОВАНИЕ
НА ДВЕ ПЛОСКОСТИ ПРОЕКЦИЙ**

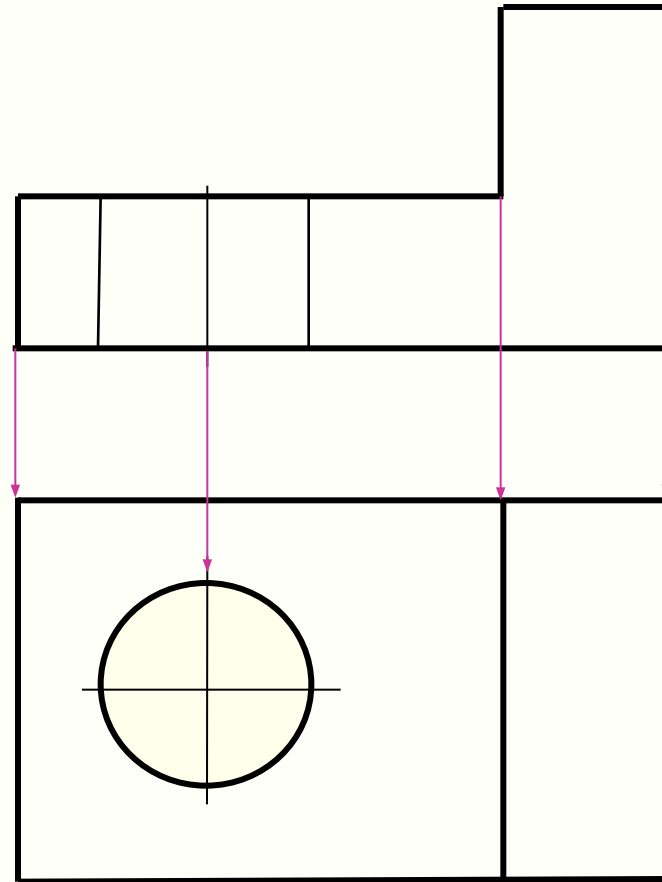

ПРОЕКЦИРОВАНИЕ НА ТРИ ПЛОСКОСТИ ПРОЕКЦИЙ

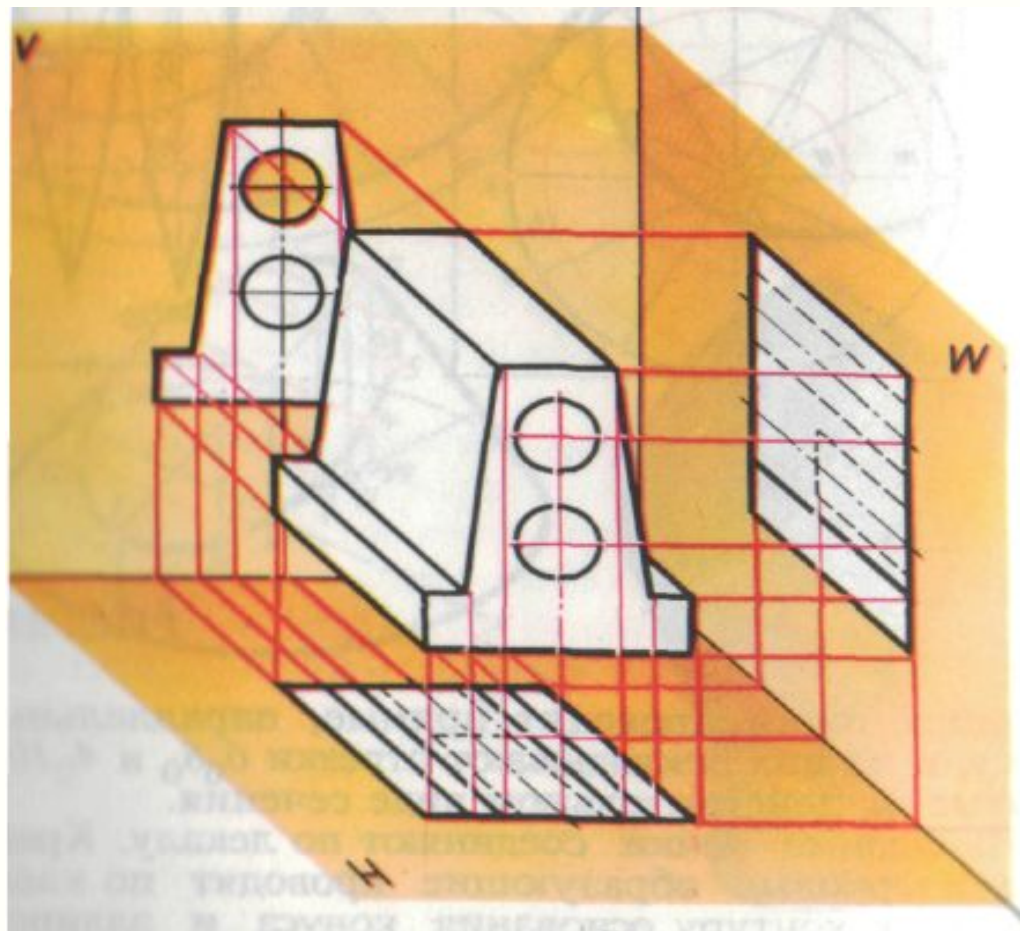

КОМПЛЕКСНЫЙ ЧЕРТЕЖ МОДЕЛИ

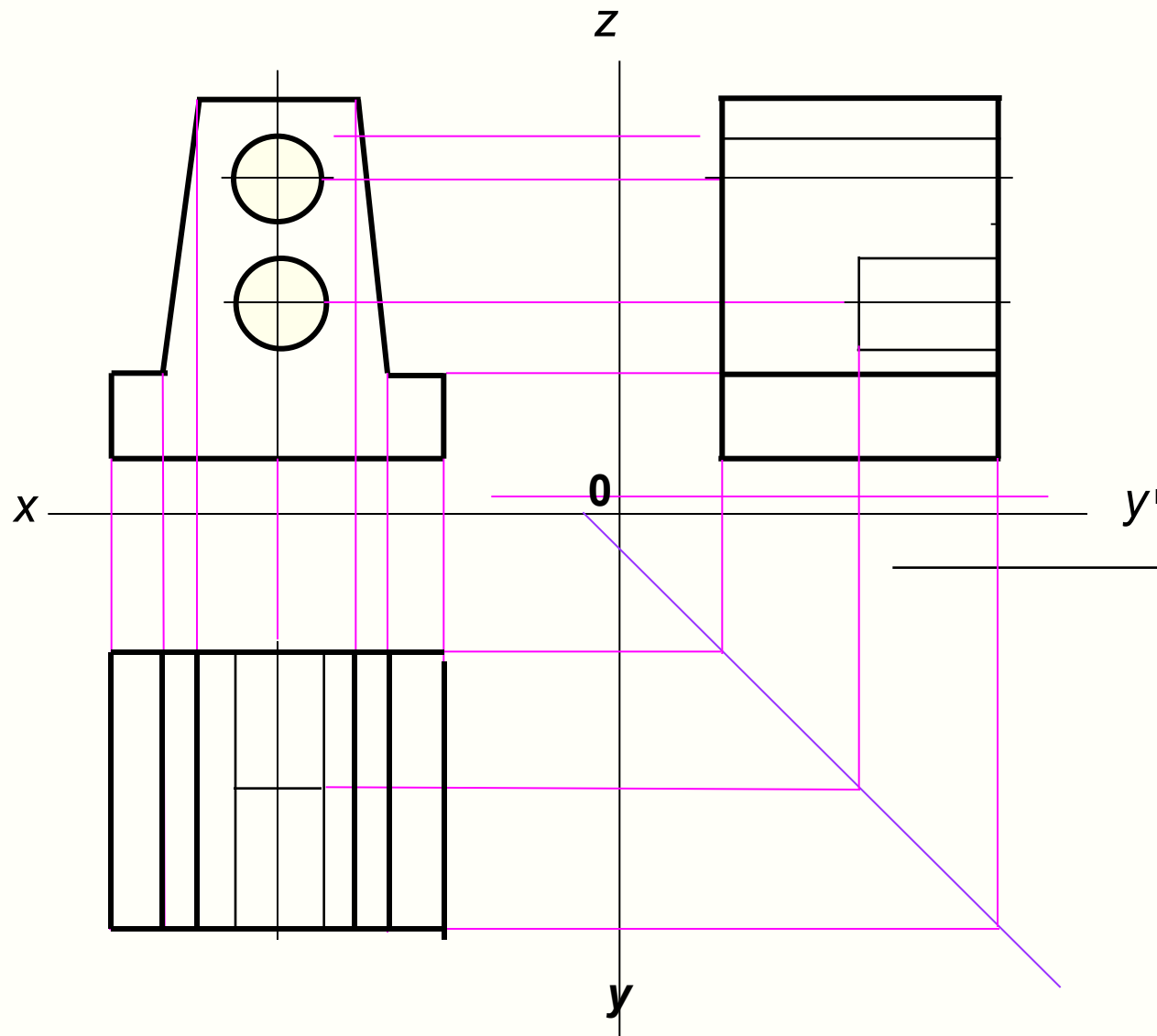

Упражнение 2. Построить третью проекцию по двум заданным.

Пример выполнения задания:

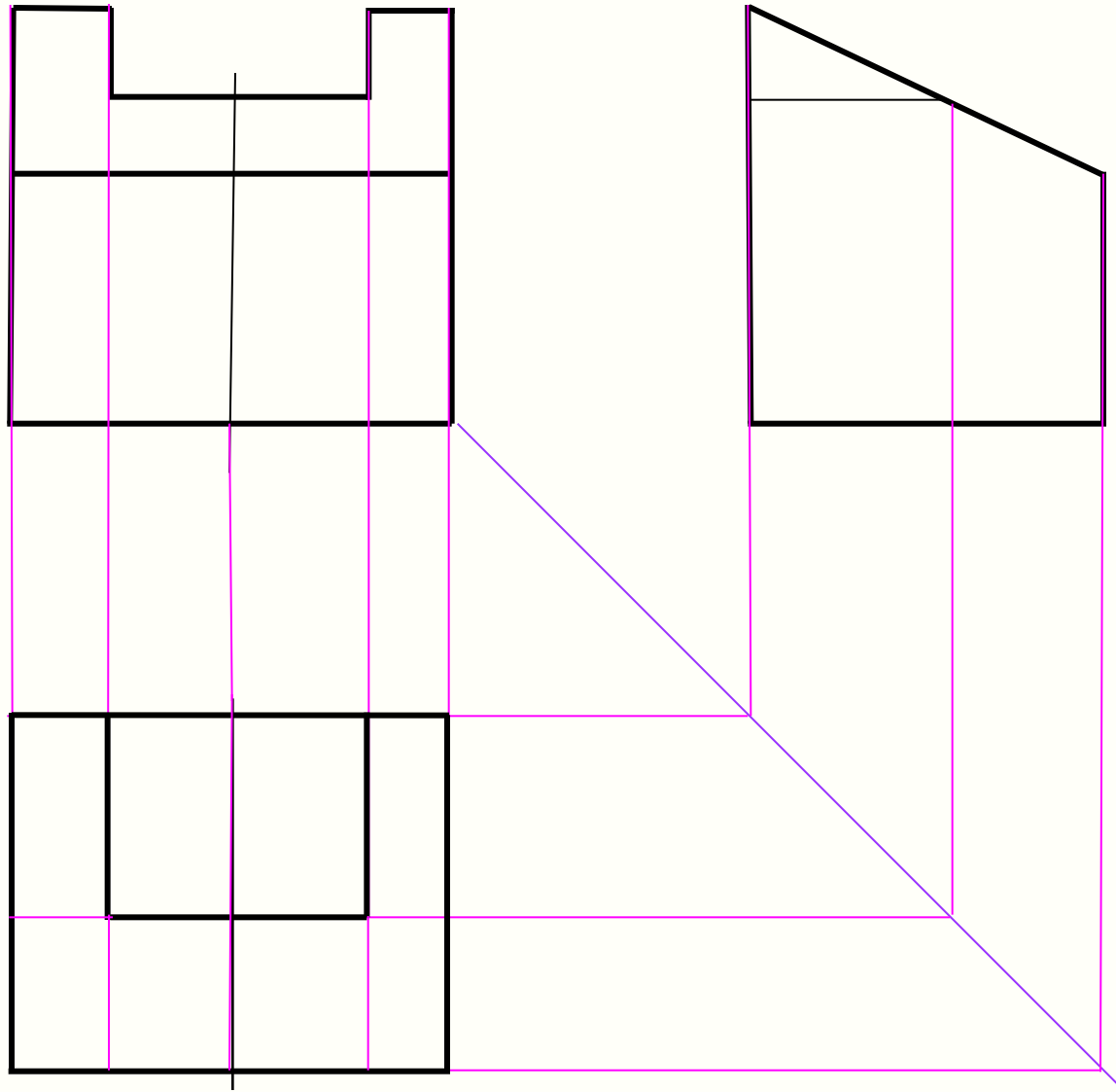

1)

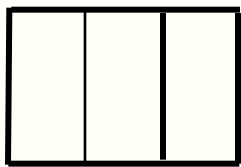
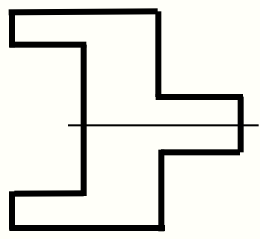

2)

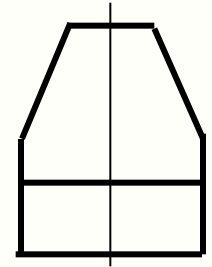
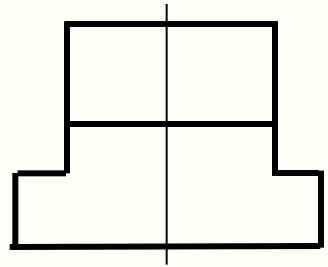

3)

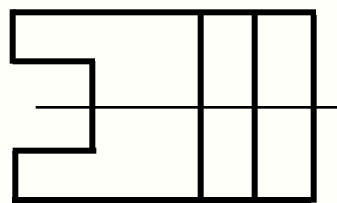
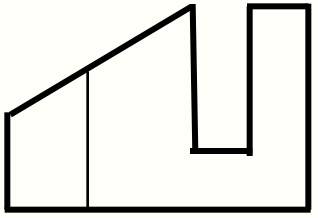

**Ответы для проверки правильности
решения заданий**

1)

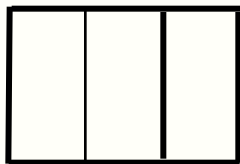
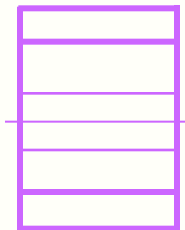
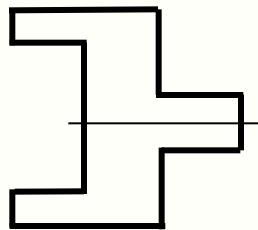

2)

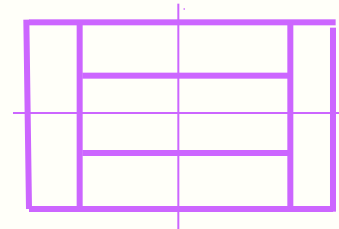
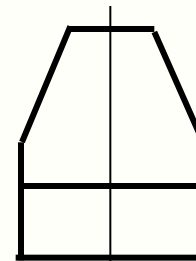
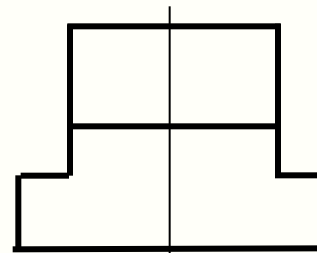

3)

