

5 ЛЕКЦИЯ.



ИНТЕЛЛЕКТУАЛЬНАЯ СОБСТВЕННОСТЬ

- в широком понимании термин означает закрепленные законом временное исключительное право, а так же личные не имущественные права авторов на результат интеллектуальной деятельности или средства индивидуализации.

Законодательство, которое определяет права на интеллектуальную собственность, устанавливает монополию авторов на определенные формы использования результатов своей интеллектуальной, творческой деятельности, которые, таким образом, могут использоваться другими лицами лишь с разрешения первых.





Принадлежность
автору

PERIODICHESKAYA SISTEMA KHIMICHESKIH ELEMENTOV D.I. MENDELEEVA

ГРУППЫ ЭЛЕМЕНТОВ

Группы	I	II	III	IV	V	VI	VII	VIII	IX	X	XI	XII	XIII	XIV	XV	XVI	XVII	XVIII
1	H																	He
2	Li	Be																Ne
3			B	C	N	O	F											Ar
4																		Kr
5																		Xe
6																		Rn
7																		

ПАТОНОМ

АТОНОМ

Интеллектуальная собственность указывает на принадлежность результата интеллектуальной деятельности его автору

Интеллектуальная собственность — это созданный творческим трудом автора результат интеллектуальной деятельности, который обладает следующими признаками:

- является очевидным для специалистов в соответствующей области деятельности;
- имеет новизну — отличие от аналогов (близких по содержанию результатов) и указанные отличия являются достаточными с позиции специалистов соответствующей области деятельности;
- соответствует критериям, установленным законодательством, если таковые имеются.

ИНТЕЛЛЕКТУАЛЬНАЯ СОБСТВЕННОСТЬ КАК ЭЛЕМЕНТ ИНФОРМАЦИОННОГО ОБЩЕСТВА

- Интеллектуальная собственность – это третий по величине объект продаж во Всемирной торговой организации, одной из важнейших функций которого является создание добавочной стоимости в инновационной экономике. Интеллектуальная собственность выступает также как инвестиционный ресурс, как средство обеспечения ценных бумаг, займов, кредитов, государственных гарантий. Это такой же объект оборота, как недвижимость, земля, как все те объекты, которые выступают средством обеспечения, под которые можно брать соответствующий кредит.



ОБОСНОВАНИЕ ВЫСТУПЛЕНИЙ ПРОТИВ ИНТЕЛЛЕКТУАЛЬНОЙ СОБСТВЕННОСТИ КАК ПОНЯТИЯ И ОБЪЕКТА ПРАВА

- ▣ Выступления против интеллектуальных прав особенно усилились в 1980—1990 годах, с распространением цифровых технологий и Интернета. Фонд свободного программного обеспечения выступает за права пользователей компьютерных программ, и против чрезмерного, с его позиции, ограничения их авторскими правами и патентами.



Для возникновения **права ИС** необходимо, чтобы:

- ИС должна быть объективирована, т.е. выражена в определенной понятной специалистам и окружающим форме;
- ИС не противоречила принципам гуманности, морали и иным критериям, установленным законодательствам;
- в случаях, установленных законом, ИС должна иметь государственную регистрацию;
- в случаях установленных законом, иметь плату за поддержание охраны.

ИНТЕЛЛЕКТУАЛЬНАЯ СОБСТВЕННОСТЬ?

Полемика о термине

- ИС – объективная реальность (проприетарная теория)!
 - *ИС – юридическая (а не экономическая) условность!*
- Соответственно, представители 2-го подхода рассматривают термины «интеллектуальная собственность» и «исключительные права» как синонимы.
- ИС – это экономическая категория.



Международные договоры:

- ▣ **Конвенции, учреждающей Всемирную организацию интеллектуальной собственности** (Стокгольм, 14 июля 1967 г., в редакции от 2 октября 1979 г.; вступила в силу для СССР 26 апреля 1970 г.);
- ▣ **Бернская конвенция по охране литературных и художественных произведений** (Берн, 9 сентября 1886 г.; вступила в силу для Российской Федерации 13 марта 1995 г.);
- ▣ **Всемирной конвенции об авторском праве** (Женева, 6 сентября 1952 г.; пересмотрена в Париже 24 июля 1971 г.; вступила в силу для СССР 27 мая 1973 г.);
- ▣ **Международной конвенции об охране прав исполнителей, изготовителей фонограмм и вещательных организаций** (Рим, 26 октября 1961 г.; вступила в силу для Российской Федерации 26 мая 2003 г.);
- ▣ **Конвенции об охране интересов производителей фонограмм от незаконного воспроизводства их фонограмм** (Женева, 29 октября 1971 г.; вступила в силу для Российской Федерации 13 марта 1995 г.);
- ▣ **Конвенция по охране промышленной собственности** (Париж, 20 марта 1883 г.; Конвенция вступила в силу для СССР 1 июля 1965 г.);
- ▣ **Страсбургское соглашение о международной патентной классификации** от 24 марта 1971 г. (Соглашение вступило в силу для СССР 7 октября 1975 г.);
- ▣ **Договор о законах по товарным знакам** (Женева, 27 октября 1994 г.; для Российской Федерации Договор вступил в силу 11 мая 1998 г.);
- ▣ **Соглашение о сотрудничестве по пресечению правонарушений в области интеллектуальной собственности** (Москва, 6 марта 1998 г.; Соглашение вступило в силу для Российской Федерации 12 ноября 2001 г.)

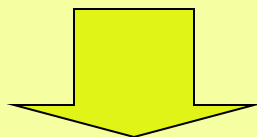

- ▣ ***Евразийская Патентная Конвенция*** (Москва, 9 сентября 1994 г.; Конвенция вступила в силу для Российской Федерации 27 сентября 1995 г.)
- ▣ ***Будапештский договор о международном признании депонирования микроорганизмов для целей патентной процедуры*** (Будапешт, 28 апреля 1977 г.; вступил в силу для СССР 22 апреля 1981 г.)
- ▣ ***Договор о патентной кооперации*** (Вашингтон, 19 июня 1970 г.; вступил в силу для СССР 29 марта 1978 г.)
- ▣ ***Локарнское соглашение***, устанавливающее международную классификацию промышленных образцов, от 8 октября 1968 г. (вступило для СССР в силу 15 декабря 1972 г.)
- ▣ ***Ницкое Соглашение о Международной классификации товаров и услуг для регистрации знаков*** от 15 июня 1957 г., пересмотренное в Стокгольме 14 июля 1967 г. и в Женеве 13 мая 1977 г. (для Российской Федерации Соглашение вступило в силу 26 июля 1971 г.)
- ▣ ***Мадридское соглашение о международной регистрации знаков*** от 14 апреля 1891 г. (пересмотрено в Брюсселе 14 декабря 1900 г., в Вашингтоне 2 июня 1911 г., в Гааге 6 ноября 1925 г., в Лондоне 2 июня 1934 г., в Ницце 15 июня 1957 г. и в Стокгольме 14 июля 1967 г.; вступило в силу 1 июля 1976 г.)
- ▣ ***Протокол к Мадридскому соглашению о международной регистрации знаков*** (Мадрид, 28 июня 1989 г.; Российская Федерация приняла настоящий Протокол постановлением Правительства РФ от 19 декабря 1996 г. N 1503).

В 1883 году была принята Парижская конвенция по охране промышленной собственности

- **Интеллектуальная**
- **собственность**
 - **промышленная**
 - **собственность**
 - **авторское, смежное**
 - **право**



МЕЖДУНАРОДНАЯ ЗАЩИТА ИНТЕЛЛЕКТУАЛЬНОЙ СОБСТВЕННОСТИ

- Всемирная организация интеллектуальной собственности (ВОИС), основана в 1967 году, и с 1974 года является специализированным учреждением ООН по вопросам творчества и интеллектуальной собственности.



Законодательство России в сфере интеллектуальной собственности

С 1 января 2008 года вступила в силу 4 часть Гражданского Кодекса (в соответствии с федеральным законом от 18.12.2006 № 231-ФЗ), далее ГК РФ, раздел VII «Права на результаты интеллектуальной деятельности и средства индивидуализации», который определяет интеллектуальную собственность как список результатов интеллектуальной деятельности и средств индивидуализации, которым предоставляется правовая охрана.



В области охраны объектов интеллектуальной собственности высокую степень занимает и национальное законодательство:

- Конституция РФ**
- Гражданский Кодекс РФ**
- Уголовный кодекс РФ**
- КоАП РФ**
- ФЗ «О коммерческой тайне»;**
- ФЗ «О патентных поверенных»;**
- ФЗ «Об информации, информационных технологиях и о защите информации»;**
- ФЗ «О внесении изменений в отдельные законодательные акты РФ по вопросам защиты интеллектуальных прав в информационно-телекоммуникационных сетях»;**
- ФЗ «О передаче прав на единые технологии».**



Авторское право	В основе авторского права лежит понятие «произведения», означающее оригинальный результат творческой деятельности, существующий в какой-либо объективной форме.
Смежные права	Группа исключительных прав, созданная по образцу авторского права, для видов деятельности, которые являются недостаточно творческими для того, чтобы на их результаты можно было распространить авторское право.
Патентное право	порядок охраны изобретений, полезных моделей, промышленных образцов и селекционных достижений путем выдачи патентов.
Права на средства индивидуализации	Группа объектов интеллектуальной собственности, права на которые можно объединить в один правовой институт охраны маркетинговых обозначений. Включает в себя такие понятия, как: товарный знак, фирменное наименование, наименование места происхождения товара.

Права на средства индивидуализации

Группа объектов интеллектуальной собственности, права на которые можно объединить в один правовой институт охраны маркетинговых обозначений. Включает в себя такие понятия, как: товарный знак, фирменное наименование, наименование места происхождения товара.

Право на секреты производства (Ноу-хау)

Секреты производства (Ноу-хау) — это сведения любого характера (оригинальные технологии, знания, умения и т. п.), которые охраняются режимом коммерческой тайны и могут быть предметом купли-продажи или использоваться для достижения конкурентного преимущества над другими субъектами предпринимательской деятельности.



ЗАКОНОДАТЕЛЬСТВО РОССИИ В СФЕРЕ ИНТЕЛЛЕКТУАЛЬНОЙ СОБСТВЕННОСТИ

- произведения науки, литературы и искусства;
- программы для электронных вычислительных машин (программы для ЭВМ);
- базы данных;
- исполнения;
- фонограммы;
- сообщение в эфир или по кабелю радио- или телепередач (вещание организаций эфирного или кабельного вещания);
- изобретения;



ОБЪЕКТЫ ИНТЕЛЛЕКТУАЛЬНОЙ СОБСТВЕННОСТИ

- полезные модели;
- промышленные образцы;
- селекционные достижения;
- топологии интегральных микросхем;
- секреты производства (ноу-хау);
- фирменные наименования;
- товарные знаки и знаки обслуживания;
- наименования мест происхождения товаров;
- коммерческие обозначения.



Объекты авторского права

Произведения
науки,
литературы
и искусства

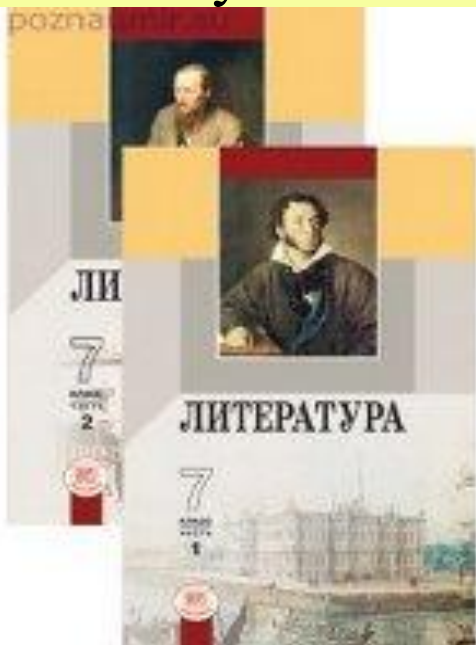

Программы
для ЭВМ

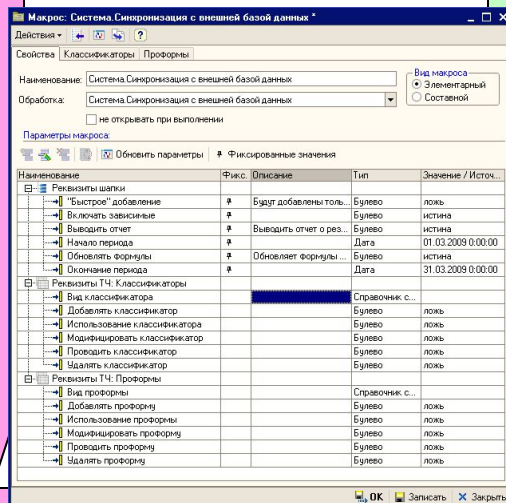

Базы данных



Объекты смежного права

Исполнения



Фонограммы



Вещание организаций
эфирного или
кабельного вещания



Объекты патентного права

Изобретения



Промышленные
образцы



Полезные
модели
(малые
изобретения)





Объекты селекционного права

Породы ЖИВОТНЫХ



Сорта растений



Топология интегральных микросхем

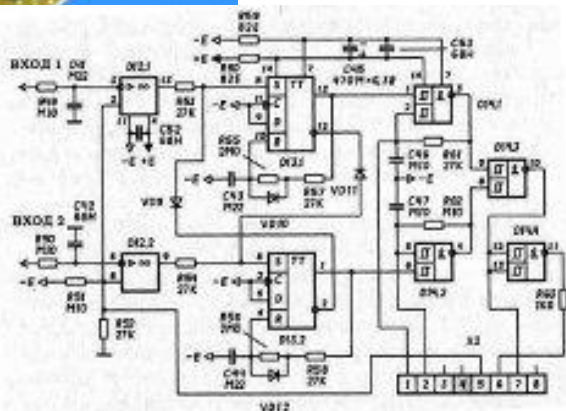

Секреты производства (ноу-хау)



Фирменное
наименование



Товарный знак
(знак
обслуживания)



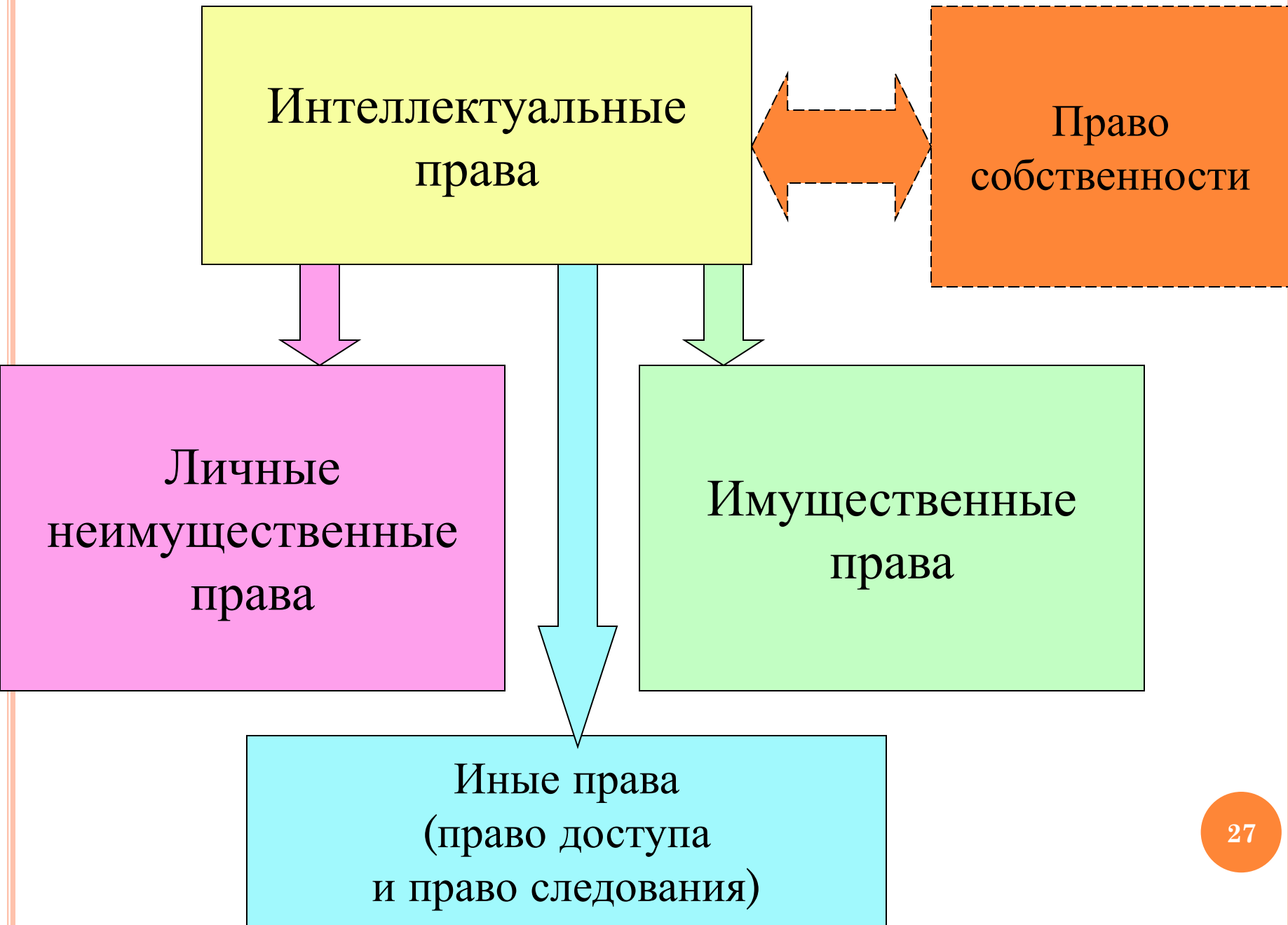

Автором результата интеллектуальной деятельности признается гражданин, творческим трудом которого создан такой результат.

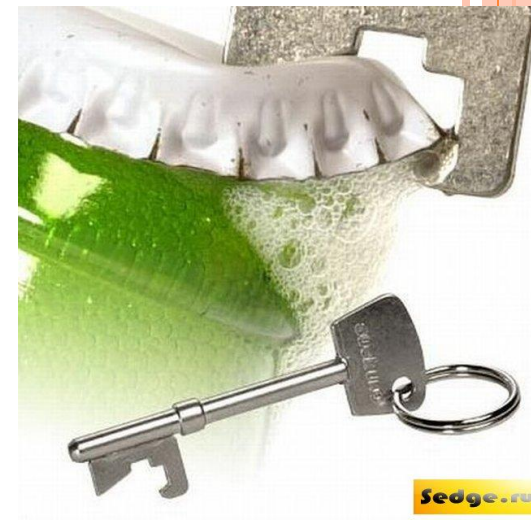
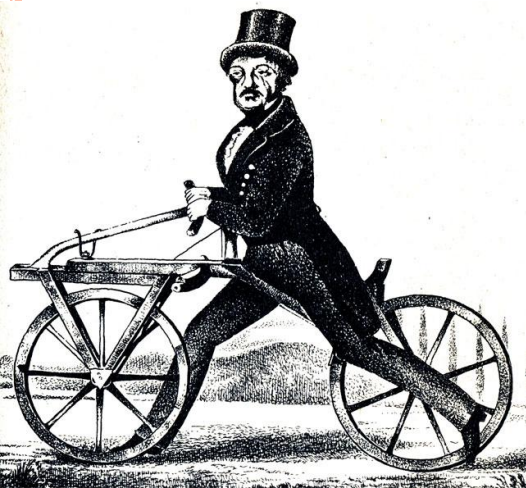
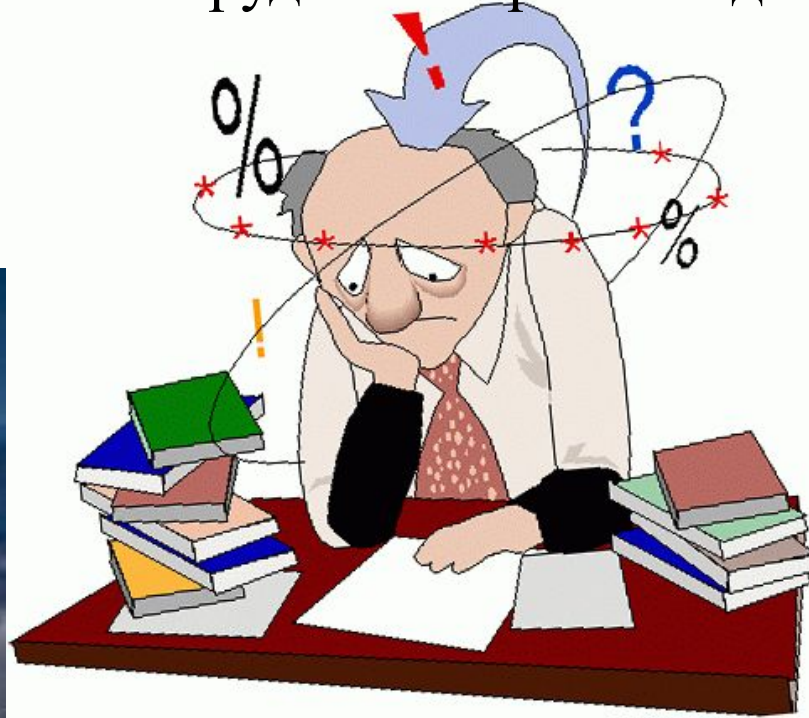

Не признаются авторами результата интеллектуальной деятельности граждане, ***не внесшие личного творческого вклада*** в создание такого результата, в том числе оказавшие его автору только техническое, консультационное, организационное или материальное содействие или помощь либо только способствовавшие оформлению прав на такой результат или его использованию, а также граждане, осуществлявшие контроль за выполнением соответствующих работ (ст.1228 ГК РФ).



Правообладатель может по своему усмотрению

разрешать или запрещать другим лицам использование результата интеллектуальной деятельности или средства индивидуализации. ***Отсутствие запрета не считается согласием*** (разрешением).

Другие лица ***не могут использовать*** соответствующие результат интеллектуальной деятельности или средство индивидуализации ***без согласия правообладателя***, за исключением случаев, предусмотренных ГК.

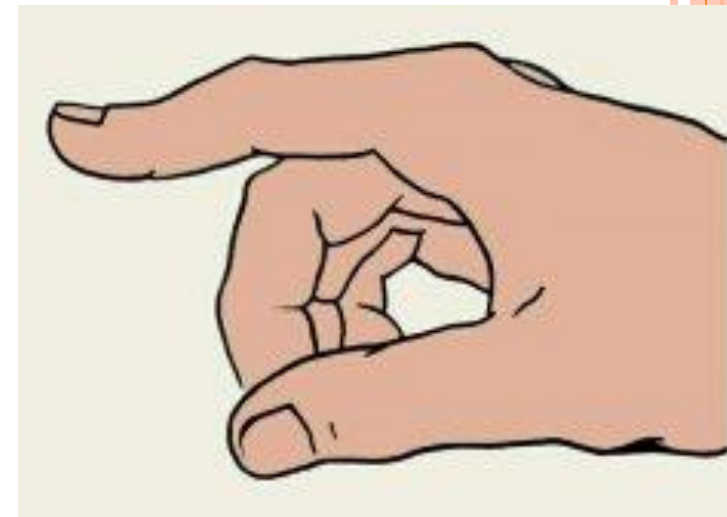

В случае, когда **исключительное право** на результат интеллектуальной деятельности или на средство индивидуализации **принадлежит нескольким лицам совместно, каждый из правообладателей** может использовать такой результат или такое средство **по своему усмотрению**, если ГК или договором между ними не предусмотрено иное. Взаимоотношения лиц, которым **исключительное право** принадлежит совместно, определяются соглашением между ними.



В случаях, когда результат интеллектуальной деятельности или средство индивидуализации подлежит **государственной регистрации**, отчуждение исключительного права на такой результат или на такое средство по договору, залог этого права и предоставление права использования такого результата или такого средства по договору, а равно и переход исключительного права на такой результат или на такое средство без договора, также подлежат государственной регистрации, порядок и условия которой устанавливаются Правительством РФ.



Правообладатель *может* *распорядиться* принадлежащим ему исключительным правом на результат интеллектуальной деятельности или на средство индивидуализации любым не противоречащим закону и существу такого исключительного права способом, в том числе путем его отчуждения по договору другому.



Виды договоров

Договор об отчуждении
исключительного права

Лицензионный
договор

Сублицензионный
договор



По *договору об отчуждении исключительного права* одна сторона (правообладатель) передает или обязуется передать принадлежащее ей исключительное право на результат интеллектуальной деятельности или на средство индивидуализации *в полном объеме* другой стороне (приобретателю).



Стороны договора об отчуждении исключительного права

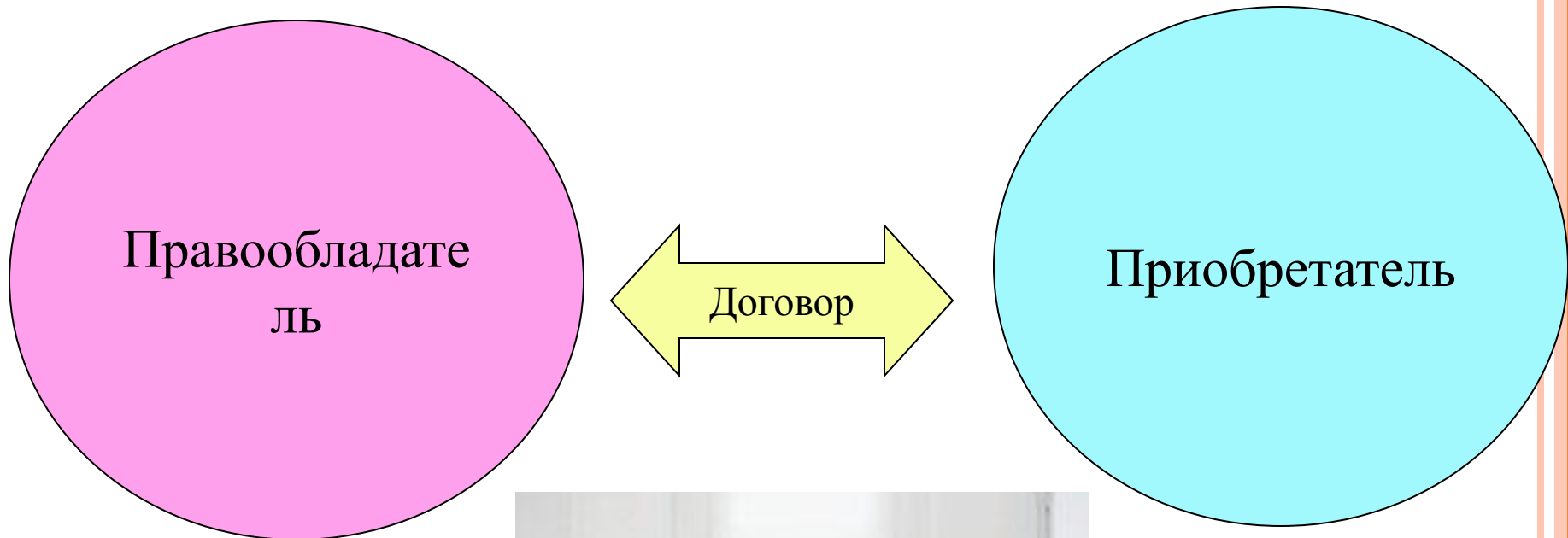

По лицензионному договору одна сторона - обладатель исключительного права на результат интеллектуальной деятельности или на средство индивидуализации (***лицензиар***) предоставляет или обязуется предоставить другой стороне (***лицензиату***) право использования такого результата или такого средства ***в предусмотренных договором пределах.***

Лицензиат может использовать результат интеллектуальной деятельности или средство индивидуализации только в пределах тех прав и теми способами, которые предусмотрены лицензионным договором. Право использования результата интеллектуальной деятельности или средства индивидуализации, ***прямо не указанное*** в лицензионном договоре, ***не считается предоставленным лицензиату.***

Стороны лицензионного договора



Лицензиар

Договор

Лицензиат

Заключение лицензионного договора не влечет за собой переход исключительного права к лицензиату!

В лицензионном договоре должна быть указана **территория**, на которой допускается использование результата интеллектуальной деятельности или средства индивидуализации. Если территория, на которой допускается использование такого результата или такого средства, в договоре не указана, лицензиат вправе осуществлять их использование на всей территории Российской Федерации.



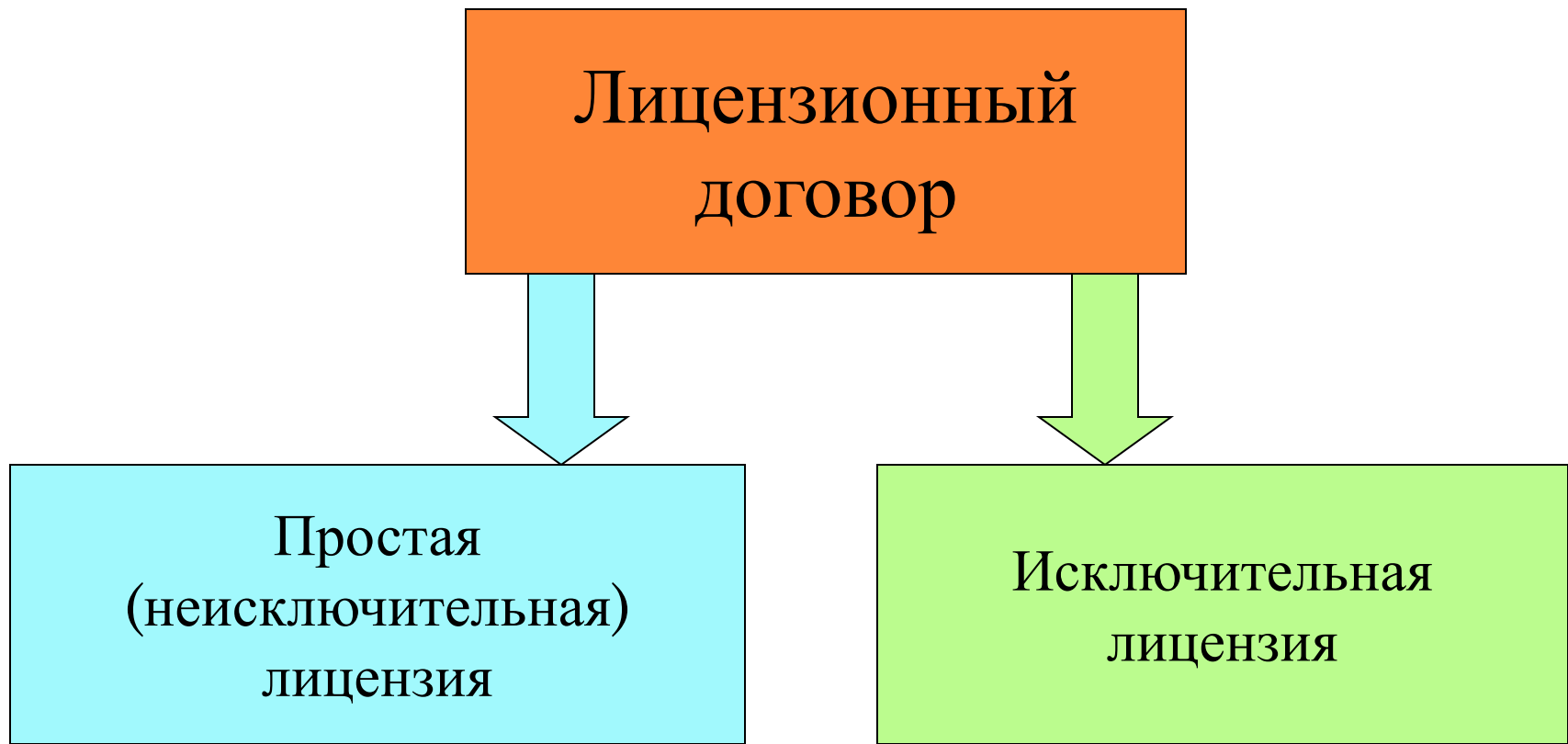

В случаях, предусмотренных ГК, суд может по требованию заинтересованного лица принять решение о предоставлении этому лицу на указанных в решении суда условиях права использования результата интеллектуальной деятельности, *исключительное право на который принадлежит другому лицу (принудительная лицензия)*.

Лицо, организовавшее создание сложного объекта, включающего несколько охраняемых результатов интеллектуальной деятельности (кинофильма, иного аудиовизуального произведения, театрально-зрелищного представления, мультимедийного продукта, единой технологии), **приобретает право использования** указанных результатов **на основании договоров об отчуждении исключительного права** или **лицензионных договоров**, заключаемых таким лицом с обладателями исключительных прав на соответствующие результаты интеллектуальной деятельности.

В случае, когда лицо, организовавшее создание сложного объекта, приобретает право использования результата интеллектуальной деятельности, **специально созданного или создаваемого для включения в такой сложный объект**, соответствующий договор считается **договором об отчуждении исключительного права**, если иное не предусмотрено соглашением сторон.

Переход исключительного
права к другим лицам
без договора

Основания,
установленные
законом

Правопреемство
(наследство,
реорганизация ЮЛ)

Обращение
взыскания по долгам,
имущественные
требования

Личные неимущественные права
действуют бессрочно

Сроки действия
ИСКЛЮЧИТЕЛЬНЫХ прав

↓

Действие
в течении
определенного
срока
(общее правило)

↓

Действие
бессрочно

ОБЩИЕ СРОКИ ИСКЛ. ПРАВ (1)

Авторское право	70 лет с 1.01 после смерти
Смежное право: Исполнение	В течении жизни, но не менее 50 лет с 1.01 после 1-го исполнения
Фонограмма Право организаций эфирного и кабельного вещания	50 лет с 1.01 после записи, 1-го сообщения
База данных	15 лет с 1.01 после создания
Право публикатора произведения	25 лет с 1.01 после обнаружения

ОБЩИЕ СРОКИ ИСКЛ. ПРАВ (2)

Патентное право: Изобретения	20 лет с момента подачи заявки
Полезные модели	10 лет (+3) с момента подачи заявки
Промышленные образцы	15 лет (+10) с момента подачи заявки
Селекционные достижения	30 лет (35) со дня гос. регистрации
ТИМ	10 лет со дня 1-го использования

БЕССРОЧНОЕ ДЕЙСТВИЕ

Секрет производства (НОУ-ХАУ)	до тех пор, пока сохраняется конфиденц. сведений
Фирменное наименование	пока существует Ю.Л. с указанным фирм. наименов.
Товарный знак (знак обслуж.) Наименование места происхождения товара	10 лет (продление неограниченное количество раз)
Общеизвестный товарный знак	бессрочно
Коммерческое обозначение	бессрочно + в теч. года с момента неиспользован.

Система органов государственного управления интеллектуальной собственностью

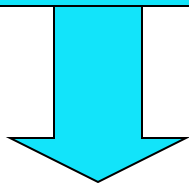

Минэкономразвития
России

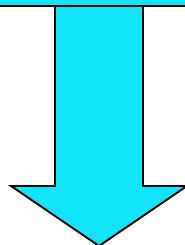

Минкультуры
России

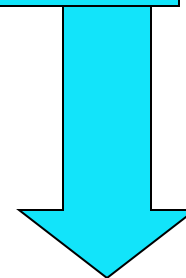

Минсельхоз России

Гос. РЕГУЛИРОВАНИЕ ИС

Система органов
гос. регулирования ИС

```
graph TD; A[Система органов гос. регулирования ИС] --> B[Основные органы гос. регулирования ИС]; A --> C[Спец. органы гос. регулирования ИС];
```

Основные органы
гос. регулирования ИС

Спец. органы
гос. регулирования ИС

Основные органы гос. регулирования ИС

```
graph TD; A[Основные органы гос. регулирования ИС] --> B[Министерство культуры РФ ИС (Минкультуры России)]; A --> C[Федеральная служба по ИС (Роспатент)]; A --> D[Министерство сельского хозяйства РФ (Минсельхоз России)];
```

Министерство
культуры РФ
ИС
(Минкультуры
России)

Федеральная
служба
по ИС
(Роспатент)

Министерство сельского
хозяйства РФ
(Минсельхоз России)



Федеральная служба по интеллектуальной собственности является правопреемником Федеральной службы по интеллектуальной собственности, патентам и товарным знакам, а также правопреемником Министерства юстиции Российской Федерации в части, касающейся правовой защиты интересов государства в процессе экономического и гражданско-правового оборота результатов научно-исследовательских, опытно-конструкторских и технологических работ военного, специального и двойного назначения, в том числе по обязательствам, возникающим в результате исполнения судебных решений.

Роспатент находится в ведении
Министерства экономического развития
РФ.



Автору принадлежит **право авторства**, а в случаях, **право на имя** и иные личные неимущественные права.

Право авторства, право на имя и иные личные неимущественные права автора неотчуждаемы и непередаваемы.

Отказ от этих прав ничтожен.

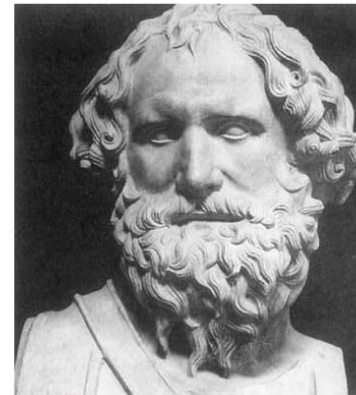

Архимед

Архимед (Ἀρχιμήδης; 287 до н. э.) — 212 до н. э.) — древнегреческий математик, физик, механик и инженер из Сиракуз. Сделал множество открытий в геометрии. Заложил основы механики, гидростатики, автор ряда важных изобретений.



Гражданин или юридическое лицо, обладающие **исключительным правом** на результат интеллектуальной деятельности или на средство индивидуализации (**правообладатель**), вправе использовать такой результат или такое средство по своему усмотрению любым не противоречащим закону способом.

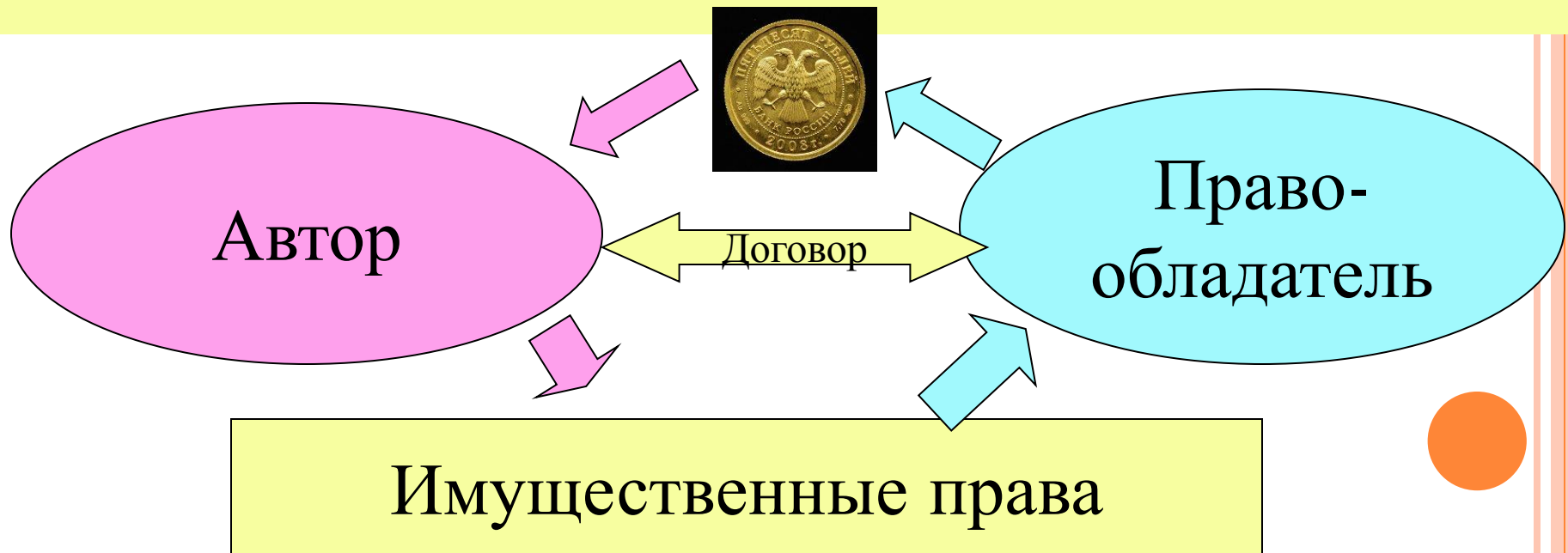

Авторы, исполнители, изготовители фонограмм и иные обладатели авторских и смежных прав в случаях, когда осуществление их прав в индивидуальном порядке затруднено или когда ГК допускается использование объектов авторских и смежных прав без согласия обладателей соответствующих прав, но с выплатой им вознаграждения, могут создавать **основанные на членстве некоммерческие организации**, на которые в соответствии с полномочиями, предоставленными им правообладателями, возлагается управление соответствующими правами на коллективной основе (**организации по управлению правами на коллективной основе**) (ст. 1242 ГК)



Основанием полномочий организации по управлению правами на коллективной основе является *договор о передаче полномочий по управлению правами*, заключаемый такой организацией с правообладателем в письменной форме.

Организация по управлению правами на коллективной основе, получившая государственную аккредитацию (*аккредитованная организация*), вправе наряду с управлением правами тех правообладателей, с которыми она заключила договоры, осуществлять управление правами и сбор вознаграждения для тех правообладателей, с которыми у нее такие договоры не заключены.



В 2008—2010 годах **государственная аккредитация была предоставлена следующим ОКУ:**

- **Российскому Авторскому Обществу** — в отношении сфер коллективного управления авторскими правами, предусмотренных п/п. 1 и 2 п. 1 ст. 1244 ГК РФ;
- **Некоммерческому партнерству «УПРАВИС»** — в отношении сферы коллективного управления авторскими правами, предусмотренной п/п. 3 п. 1 ст. 1244 ГК РФ;
- **Российскому Союзу Правообладателей** — в отношении сферы коллективного п/п. 4 п. 1 ст. 1244 ГК РФ;
- **Всероссийской Организации Интеллектуальной Собственности** — в отношении сфер коллективного управления смежными правами, предусмотренных п/п. 5 и 6 п. 1 ст. 1244 ГК РФ.

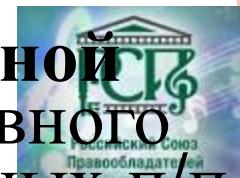

ОТВЕТСТВЕННОСТЬ ЗА НАРУШЕНИЕ АВТОРСКИХ ПРАВ И СМЕЖНЫХ ПРАВ

**гражданско-
правовая
ответственно
сть за
нарушение**

в размере от десяти тысяч рублей до пяти миллионов рублей, определяемом по усмотрению суда;
в двукратном размере стоимости экземпляров произведения или в двукратном размере стоимости права использования произведения, определяемой исходя из цены, которая при сравнимых обстоятельствах обычно взимается за правомерное использование произведения.

**администрат
ивная
ответственно
сть**

Нарушение авторских и смежных прав,
изобретательских и патентных прав
Незаконное использование товарного знака
Административный штраф от одной тыс. руб. до сорока тысяч рублей с конфискацией

**уголовная
ответственность**

1. Присвоение авторства (плагиат), если это деяние причинило крупный ущерб автору или иному правообладателю
2. 2. Незаконное использование объектов авторского права или смежных прав, а равно приобретение, хранение, перевозка контрафактных экземпляров произведений или фонограмм в целях сбыта, совершенные в крупном размере.
3. Деяния, предусмотренные частью второй настоящей статьи, если они совершены:
 - а) группой лиц по предварительному сговору или организованной группой;
 - б) в особо крупном размере;
 - в) лицом с использованием своего служебного положения

ЗАЩИТА ИСКЛЮЧИТЕЛЬНЫХ ПРАВ НА РЕЗУЛЬТАТЫ ИНТЕЛЛЕКТУАЛЬНОЙ ДЕЯТЕЛЬНОСТИ ОСУЩЕСТВЛЯЕТСЯ, В ЧАСТНОСТИ, ПУТЕМ ПРЕДЪЯВЛЕНИЯ ТРЕБОВАНИЯ:

- о признании права — к лицу, которое отрицает или иным образом не признает право, нарушая тем самым интересы правообладателя;
 - о пресечении действий, нарушающих право или создающих угрозу его нарушения, — к лицу, совершающему такие действия или осуществляющему необходимые приготовления к ним;
 - о возмещении убытков — к лицу, неправомерно использовавшему результат интеллектуальной деятельности без заключения соглашения с правообладателем (бездоговорное использование) либо иным образом нарушившему его исключительное право и причинившему ему ущерб;
 - об изъятии материального носителя — к его изготовителю, импортеру, хранителю, перевозчику, продавцу, иному распространителю, недобросовестному приобретателю;
 - о публикации решения суда о допущенном нарушении с указанием действительного правообладателя — к нарушителю исключительного права.
- 

ПАТЕНТОВАНИЕ

На Западе

- Прежде чем принимать решение о патентовании, нужно проводить довольно серьезное исследование технической применимости и коммерческой реализуемости данного проекта, его значимости на рынке, то есть, как он будет продаваться. Только после проведения подобных исследований, правовых, маркетинговых, принимается решение о получении патента. Если коммерческая реализуемость ожидается высокая, следовательно, проект можно патентовать.

В России

Выдача патента производится независимо от того, насколько коммерчески выгодным является проект. В таких условиях тратить деньги, время, энергию — это значит просто обвешивать патентами стены, тешить себя некой лукавой статистикой, но практически никак не способствовать созданию той самой функции, когда интеллектуальная собственность будет работать на добавочную стоимость. Соответственно у изобретателя, который заинтересован, чтобы его идея нашла техническое воплощение, не будет появляться инновационная мотивация.



В РОССИИ МЕЖДУ ИНФОРМАЦИЕЙ, СОСТАВЛЯЮЩЕЙ КОММЕРЧЕСКУЮ ТАЙНУ, И НОУ- ХАУ ПРАКТИЧЕСКИ ПОСТАВЛЕН ЗНАК РАВЕНСТВА

- Права на ноу-хау, в отличие от информации, имеют особенный характер. Они являются исключительными правами, которые можно оценивать, продавать, передавать, предоставлять право на использование. Права на информацию, составляющую коммерческую тайну, как известно, исключительными не являются.



У НАС В СТРАНЕ ПРОДАЖ ПРАВ НА НОУ-ХАУ ПРАКТИЧЕСКИ НЕТ



**Ноу-хау в дословном
словосочетании
означает
«знать, как это
сделать», например,
как
наладить
производство какого-
либо
продукта**

