

# Реакции риформинга

Дегидроциклизация алканов в арены:

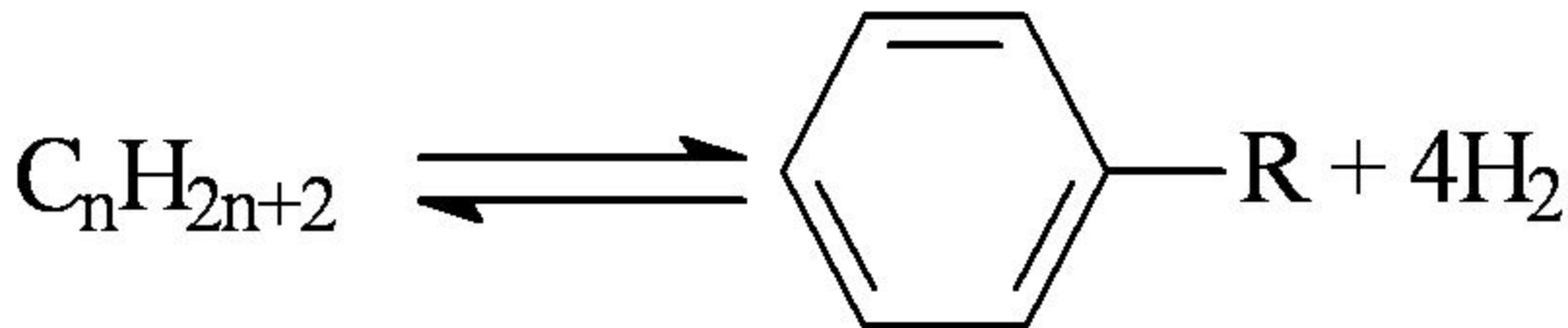

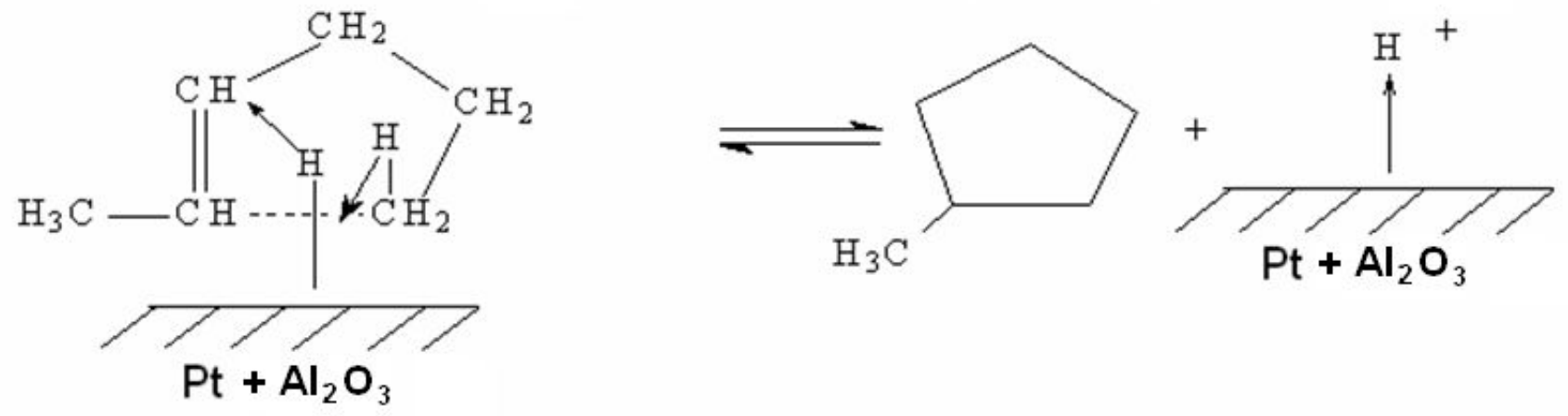
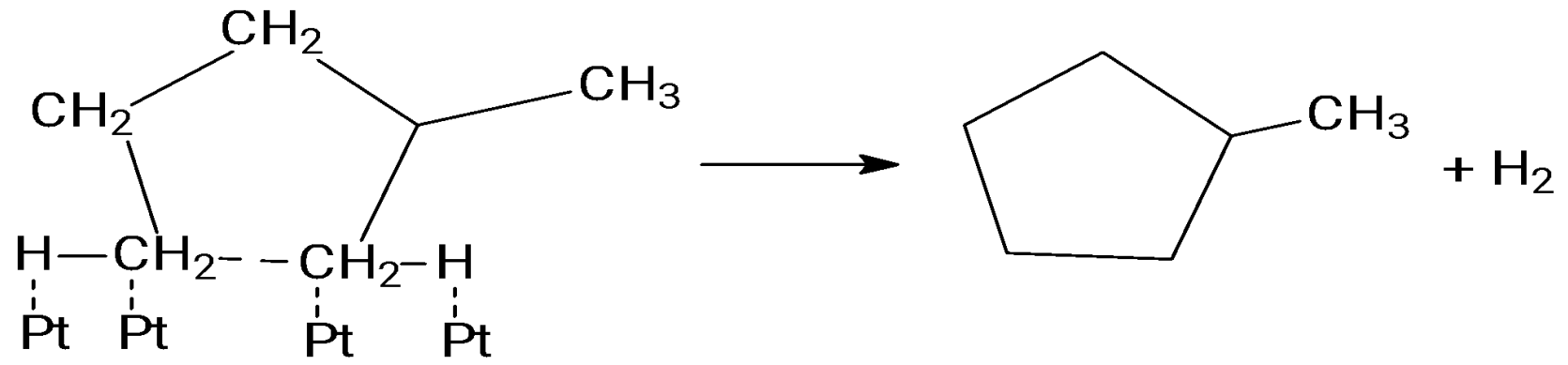
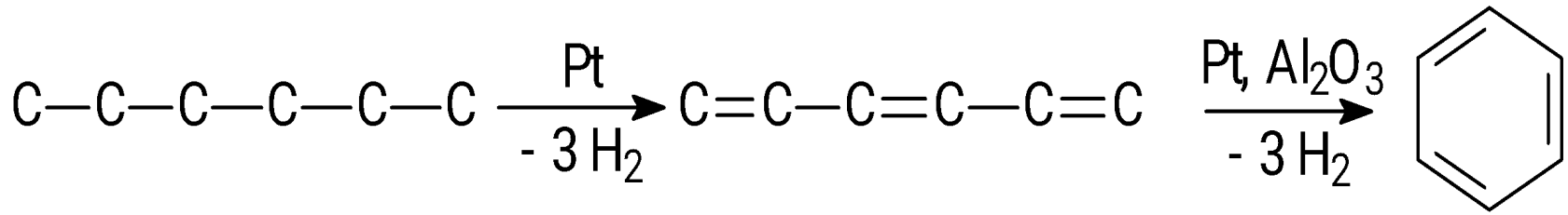

# Гидрокрекинг алканов

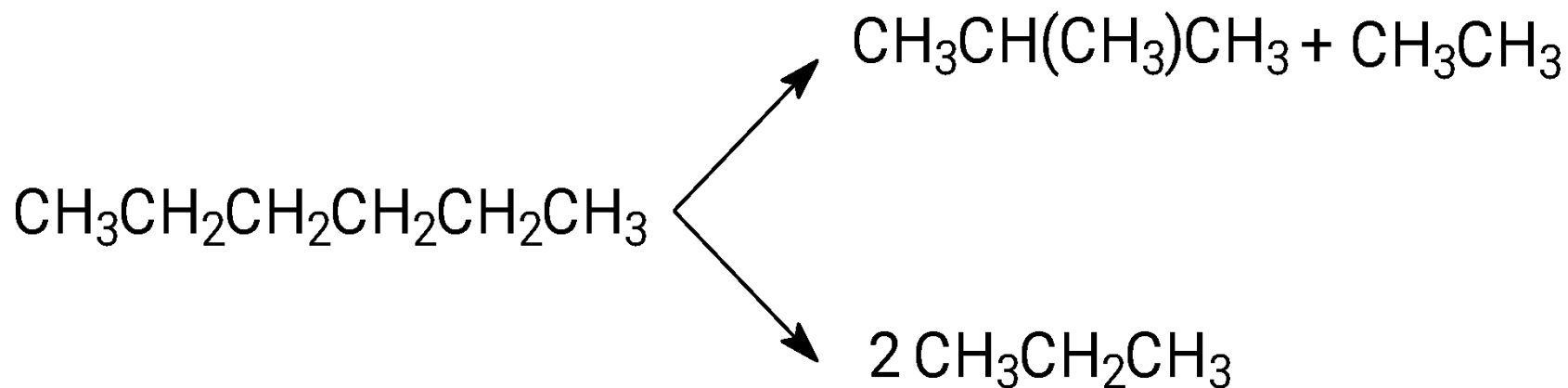

# Превращение циклоалканов

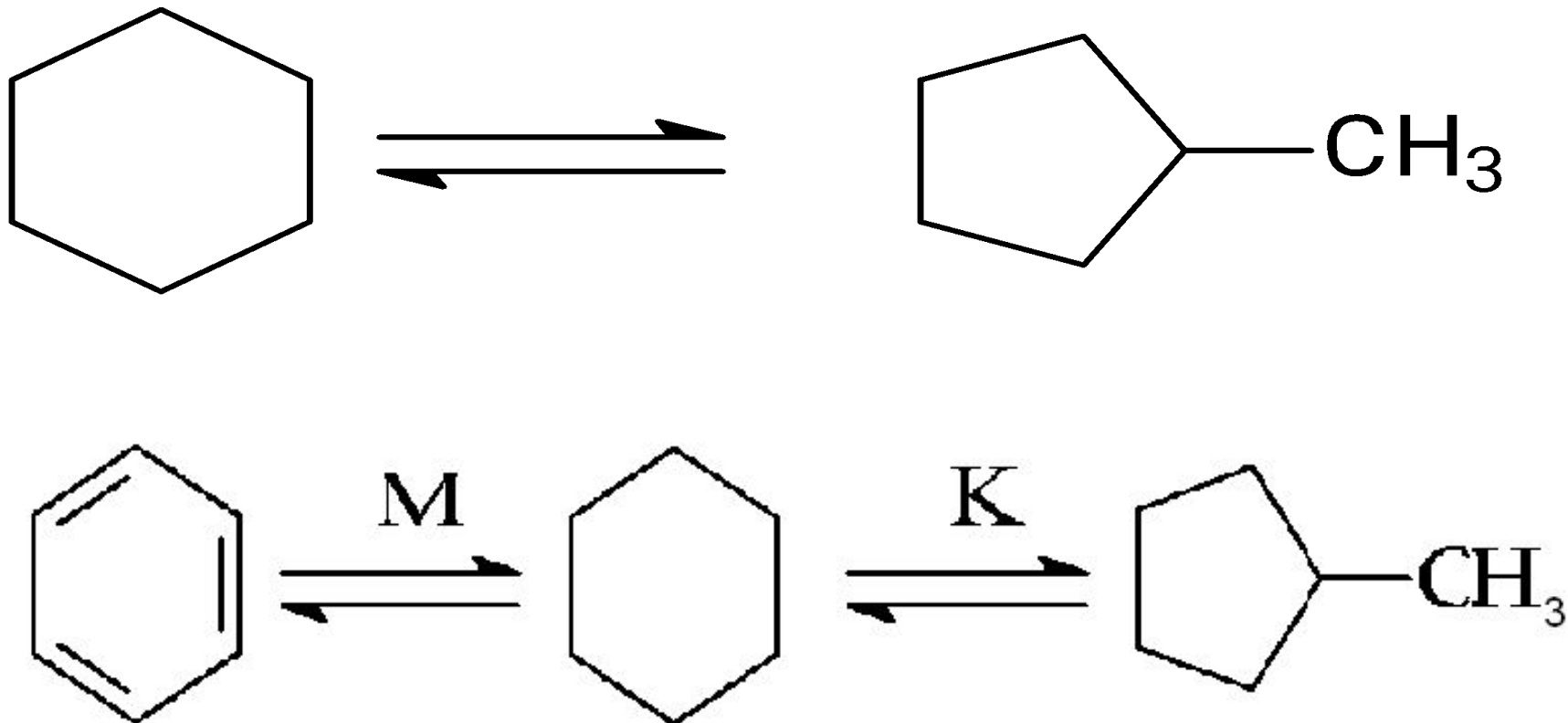

# Пятичленные циклоалканы

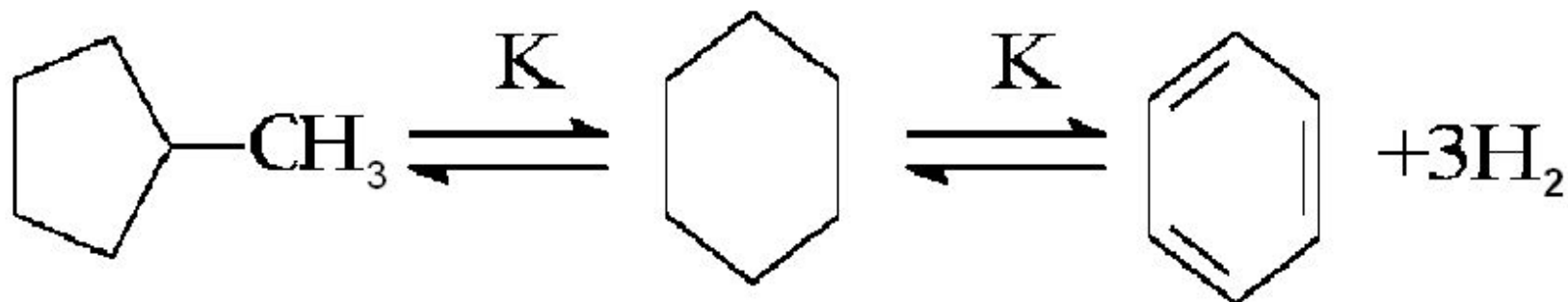
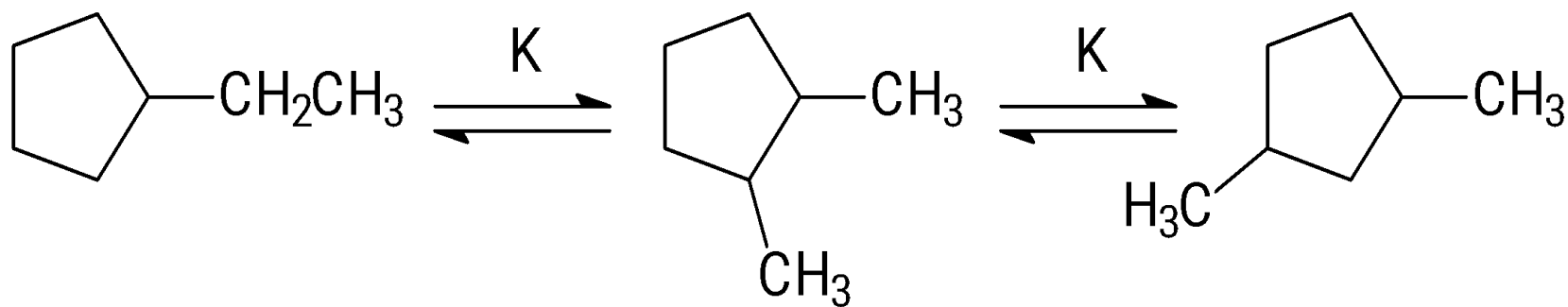

# Коксообразование на катализаторе

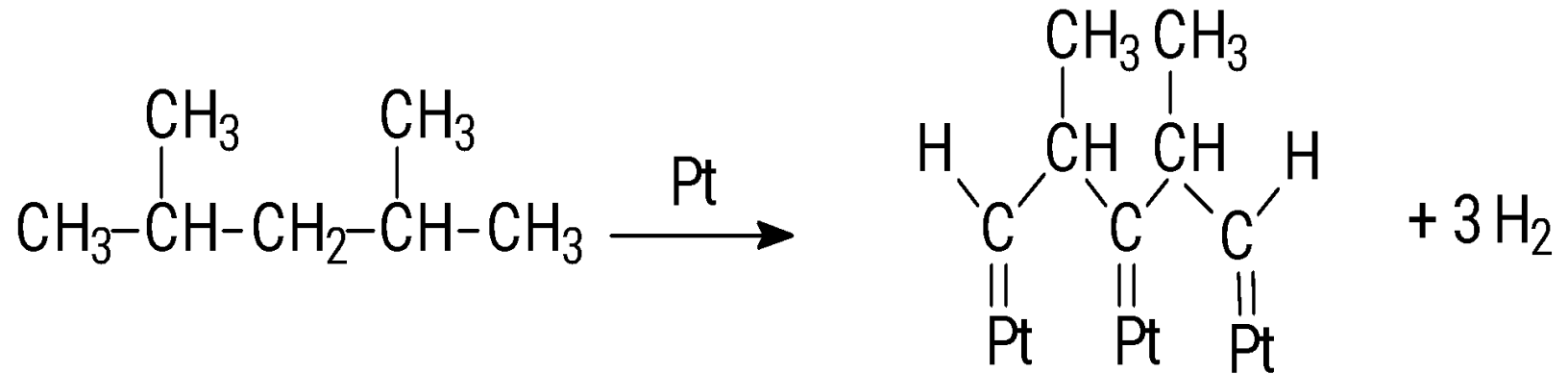

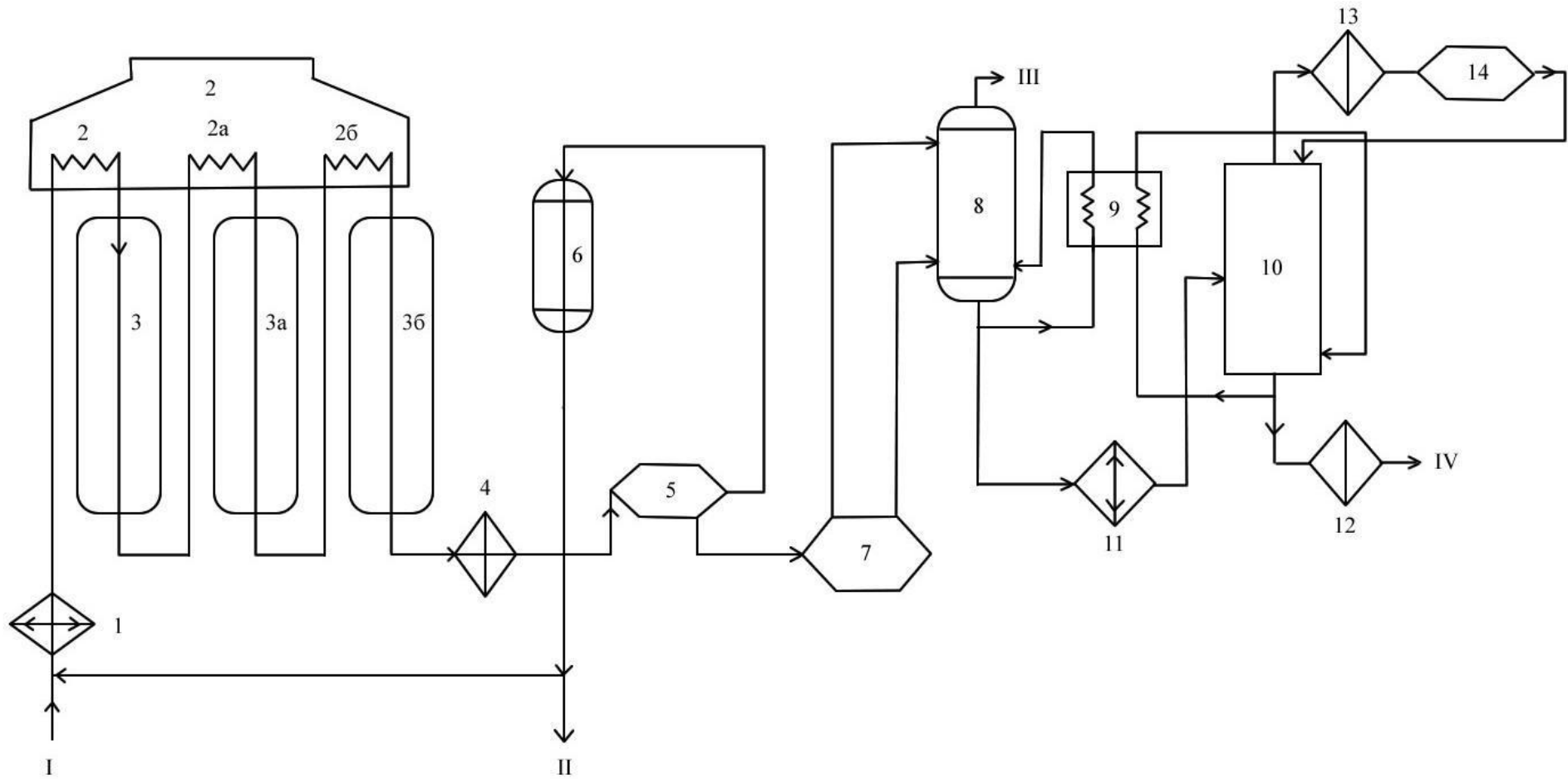

# Схема процесса риформинга

- 1, 4 – теплообменники
- 2, 9 – печь
- 3 – реактора
- 5, 7, 14 – сепараторы
- 6 - адсорбер
- 8 – абсорбер
- 10 - стабилизационная колонна
- 11, 12 – подогреватели
- 13 – холодильник



# Показатели нефтеперерабатывающего комплекса мира, США, Западной Европы и России

Показатели	США	Западная Европа	Россия	Мир
Добыча нефти, млн.т.	284	298	304	3228
Переработка, млн. т.	787	686	168	3228
Глубина переработки нефти, % масс	93,0	87,0	64,7	80,0
Произведено моторных топлив, млн. т/год (%), в том числе	569 (72,3)	294 (43,5)	74 (44,3)	-
- бензинов	330 (42,0)	130 (19,0)	24 (14,3)	-
- дизельных топлив	168 (21,9)	132 (19,2)	43 (25,6)	
- реактивных топлив	71 (9,0)	32,5 (4,7)	7 (4,2)	-