



АлГИС

Географические
Информационные
Системы

Ситуационный центр с нуля

Системный и комплексный подходы

ООО «АлГИС»

Париллов Алексей Юрьевич
генеральный директор

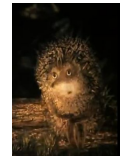
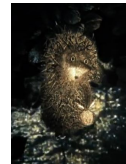

У ВАС ЕСТЬ НАДЕЖНЫЙ



СУБПОДРЯДЧИК по IT?

ООО "АлГИС"

ГЕОИНФОРМАЦИОННЫЕ
ТЕХНОЛОГИИ —



В ЖИЗНЬ!

ВРЕМЯ БЕЛЫХ

© Р.Киплинг





«Передовая линия фронта»

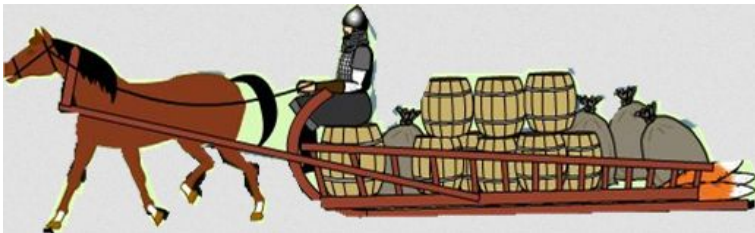

«Методологический обоз»

Методология ИС

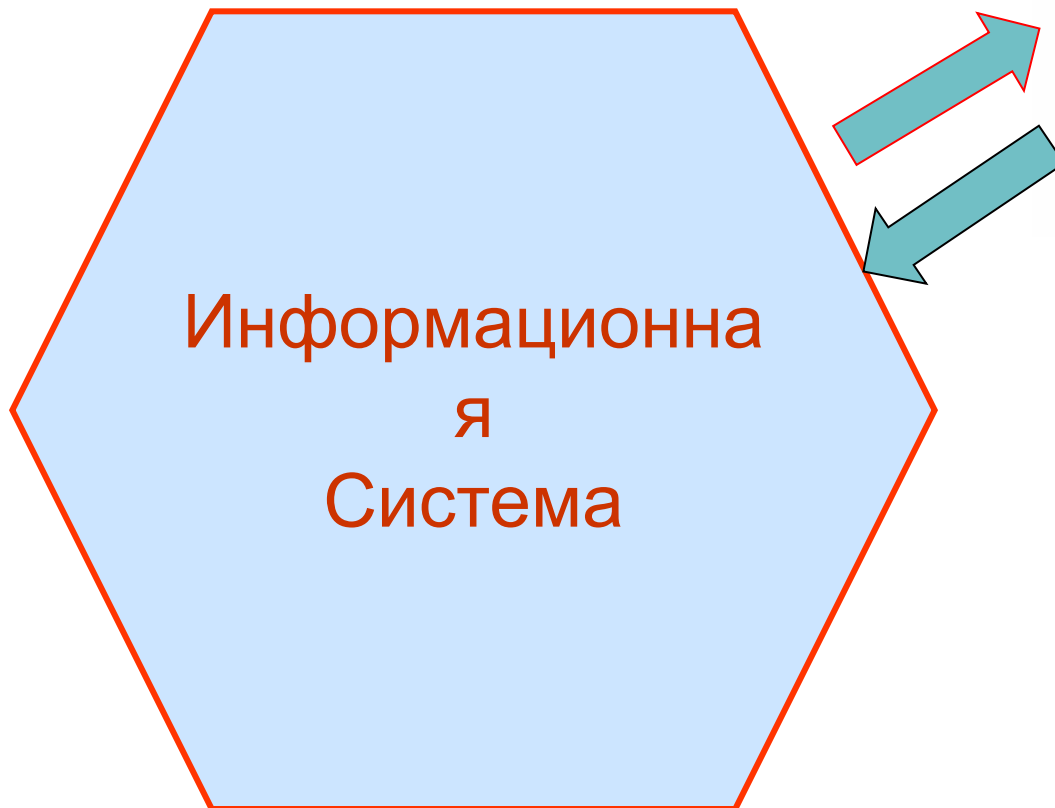

Инструменты стратегического планирования

Модель информационной системы

Целостность

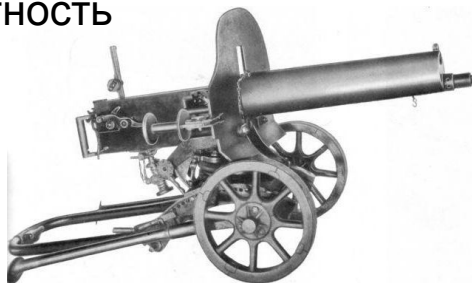

Структура отчета по обследованию предприятия



Сокращение времени совещаний



Понятийная система координат

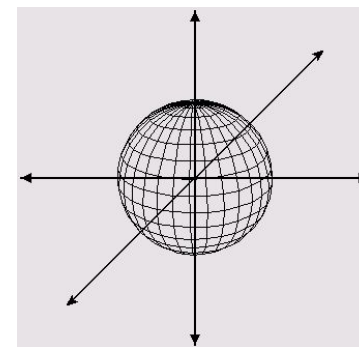

Детализация модели



Детализация модели



Брендинг и типологии ИС

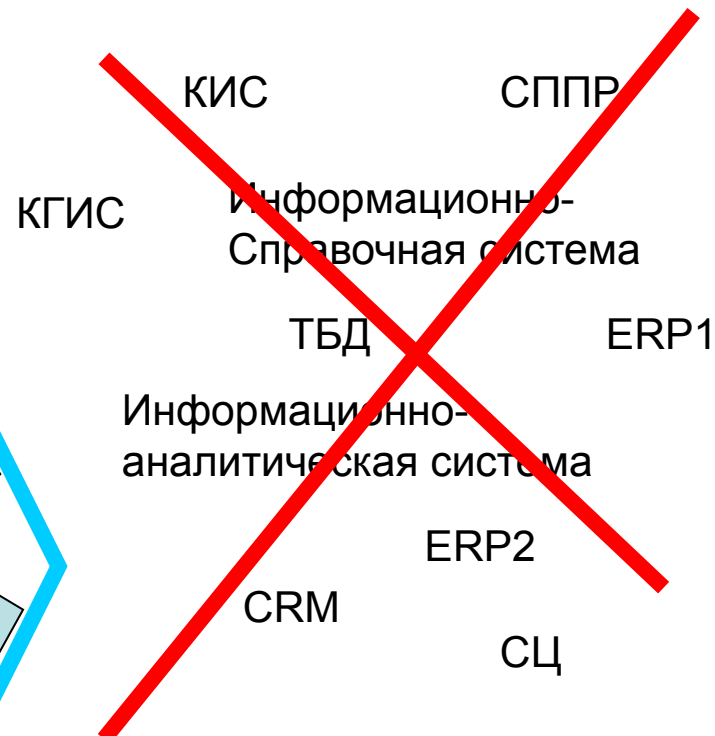

Компонент «Процедуры»

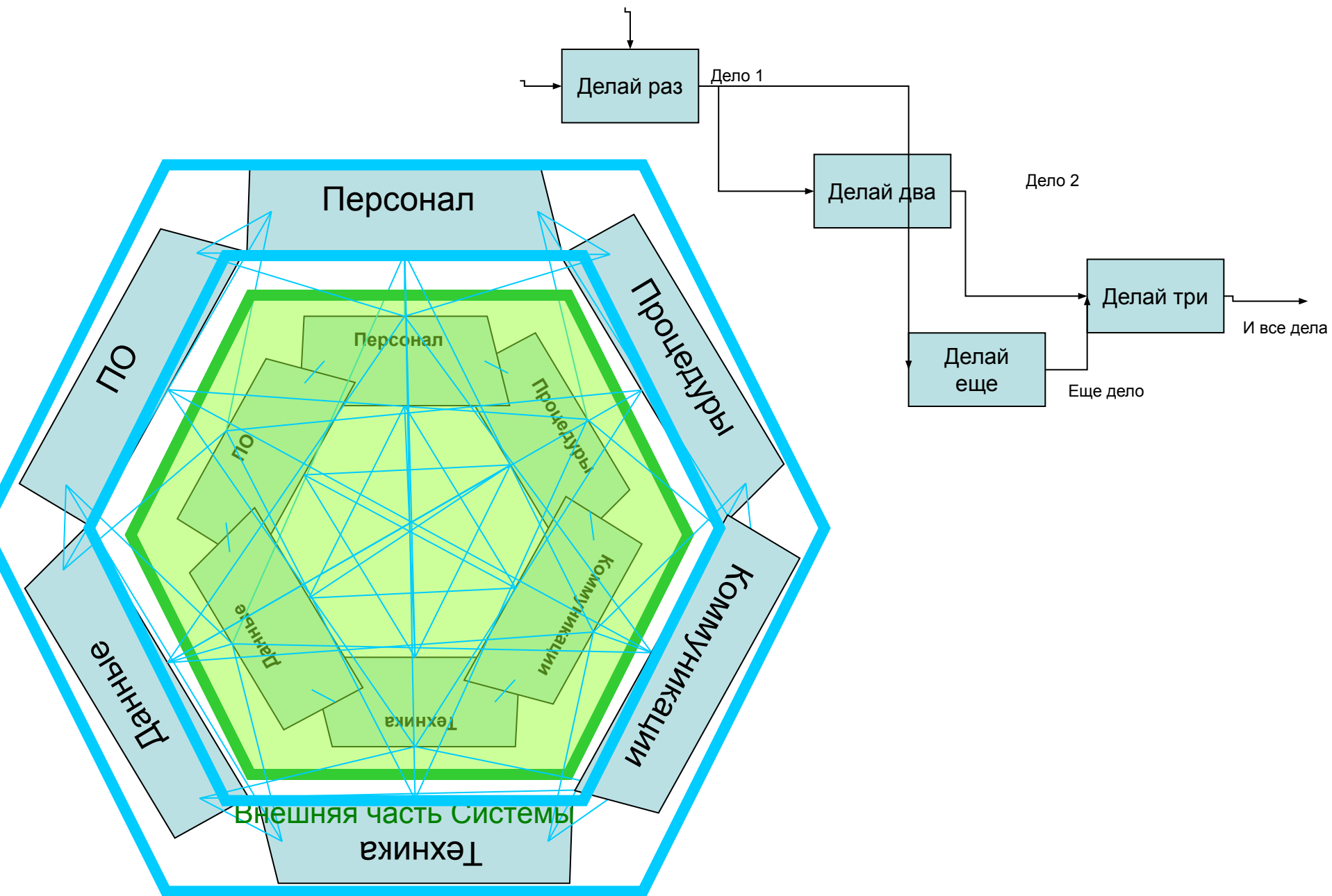

Компонент «Персонал»

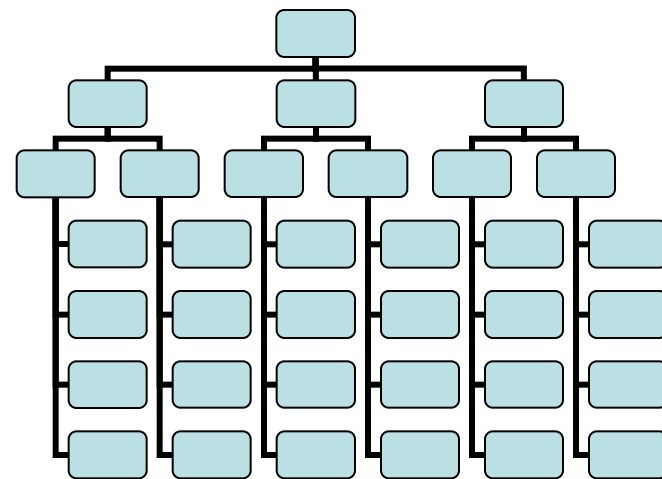

Инновационная и консервативная субкультуры

Природа истины

Кросскультурное взаимодействие

Компонент «Персонал»

Худо? Нет!

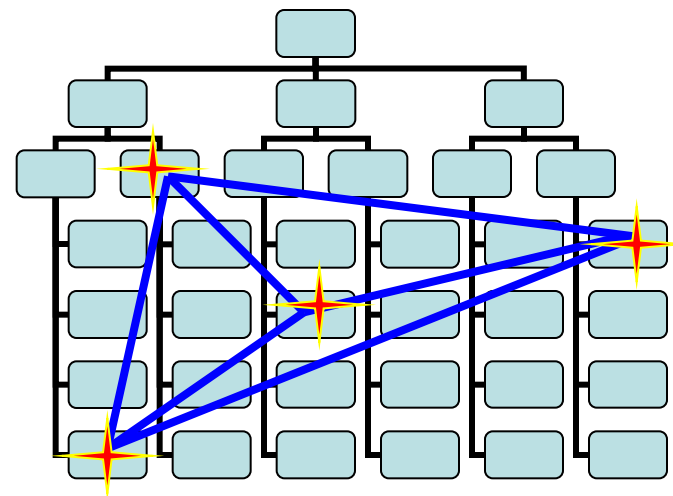

Согласованность компонентов

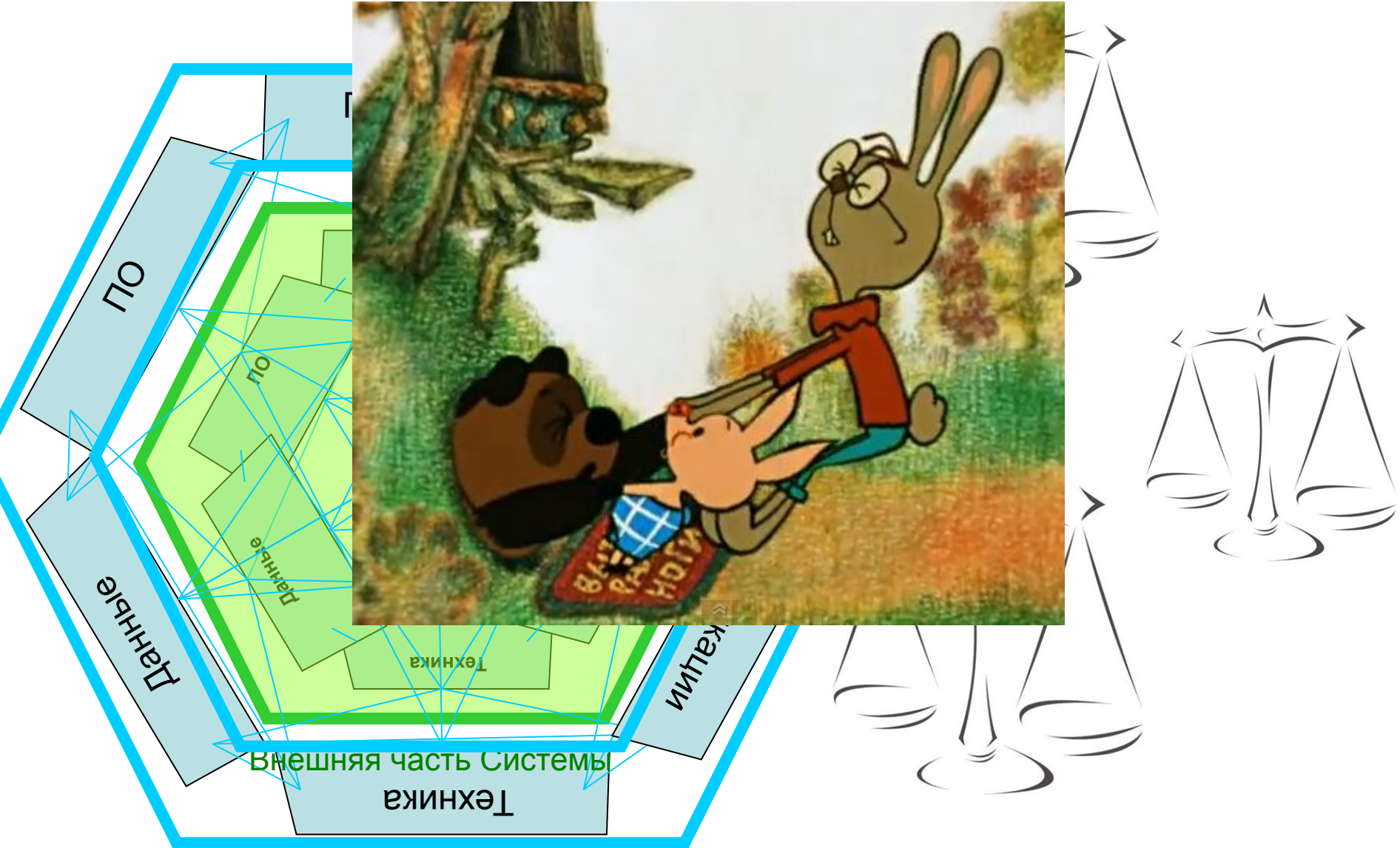

С чего разматывать клубок?

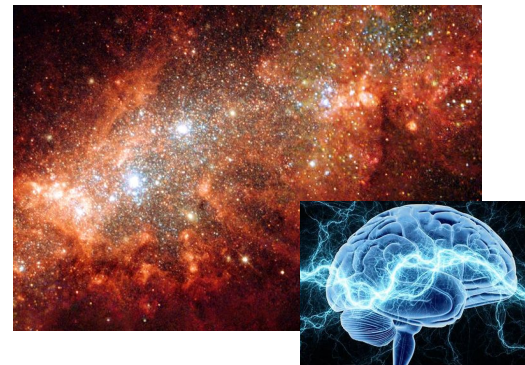
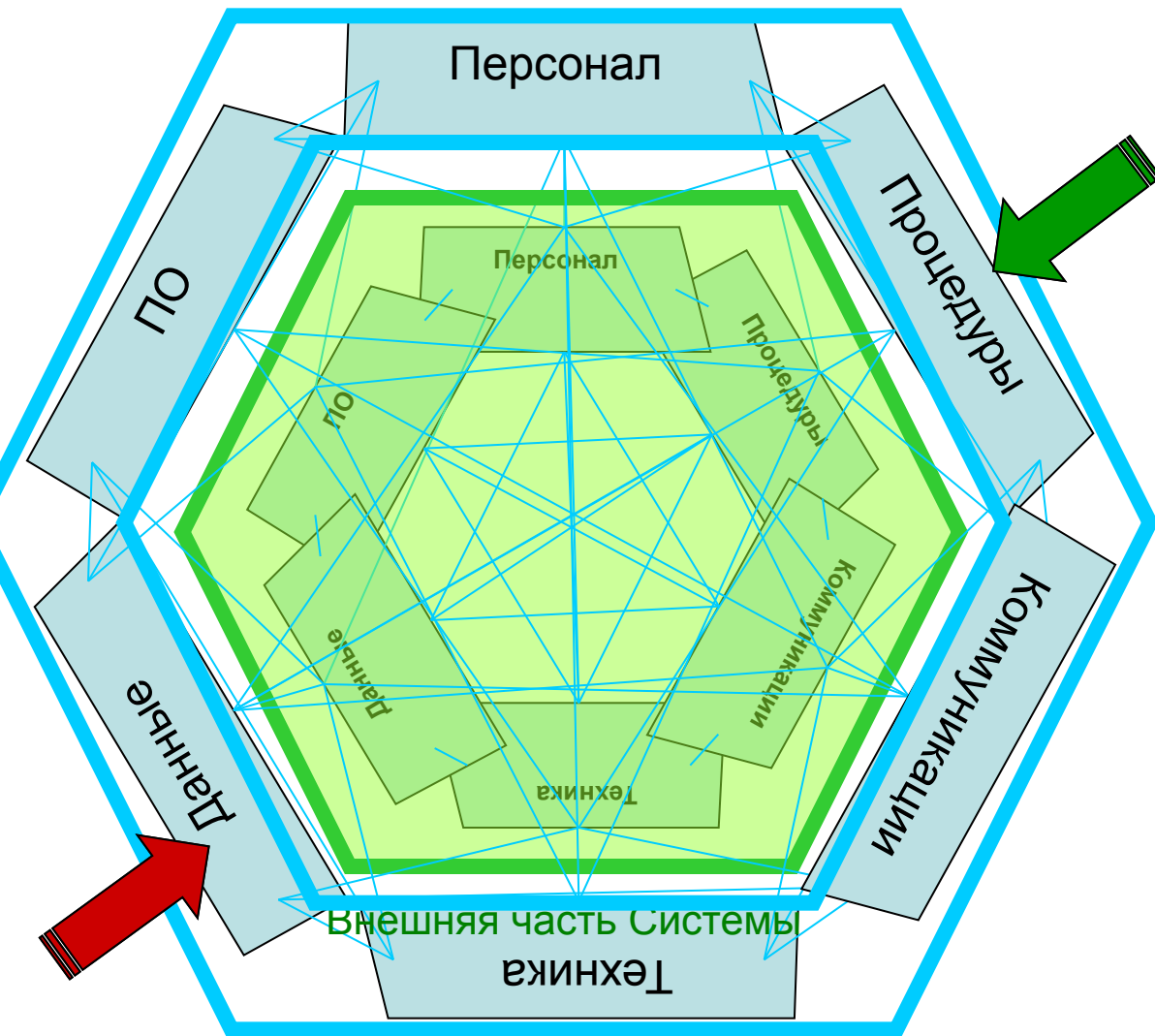

«Слово» или «хаос»?

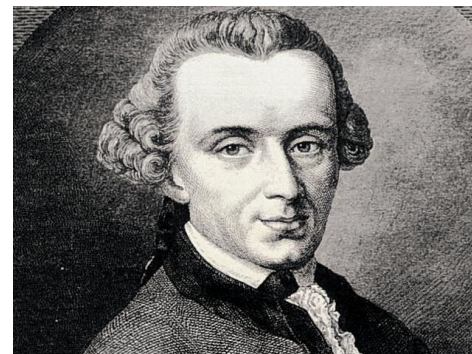

«Материя» или «Разум»?

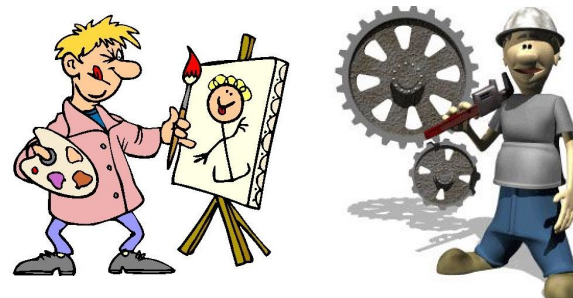

«Художник» или «Технократ»?

«Помойка данных» или «сферический конь в вакууме»?

Как поймать процедуру словом?



Сценарный подход



Стратегическое планирование

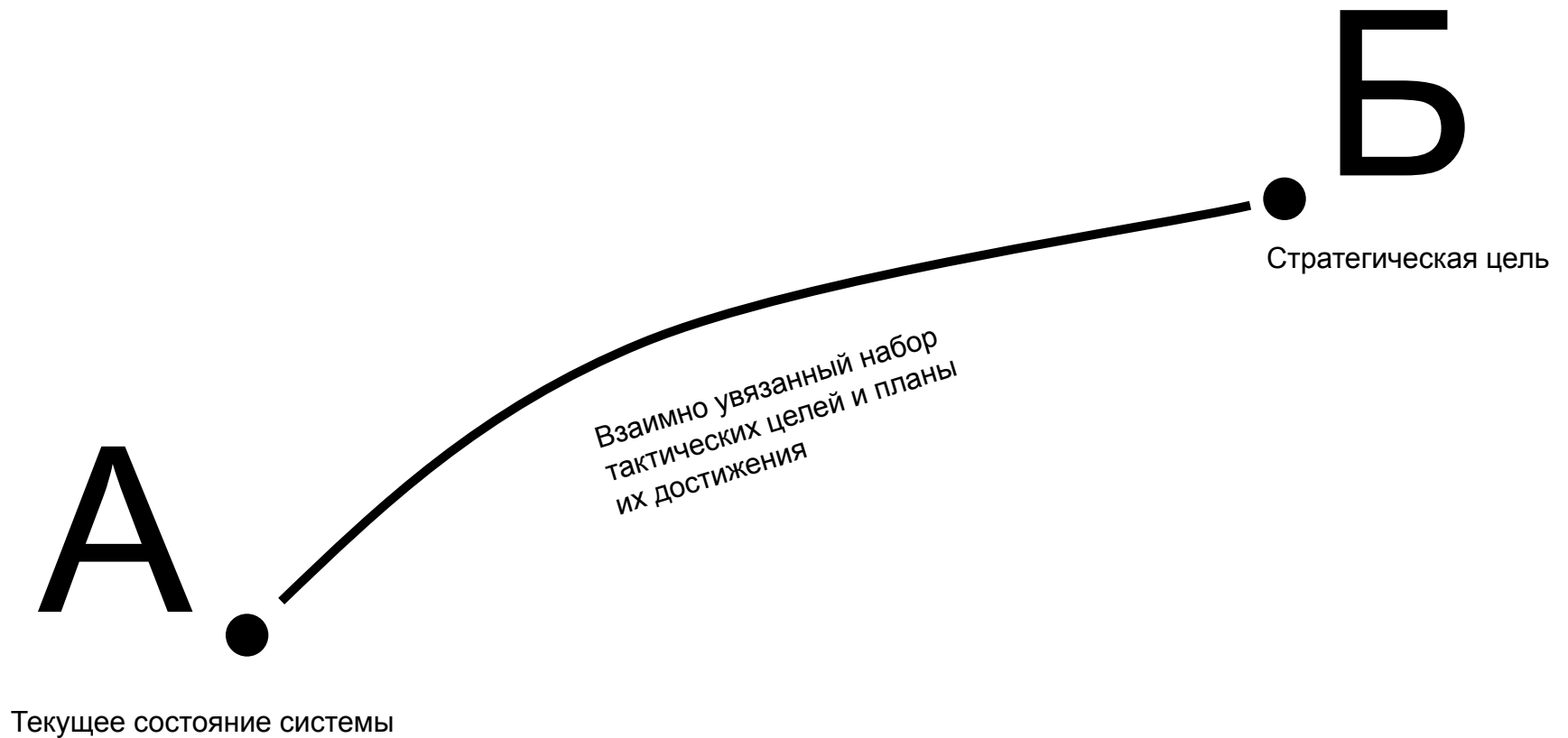

Взгляды снизу и сверху



Стратегическое видение

Тактическая
реализация

Частая причина гибели информационных систем – отсутствие детальной тактической проработки

Как узнать внедрена ли система?

Варианты ответов:

1 . Если есть подписанный акт.

2 . Если система содержит актуальную и достоверную модель управляемого объекта, интегрированную с производственным процессом.

Комплексный подход – это одновременное решение нескольких задач, системный же – это когда хотя бы одна из них доводится до конца.

Темы для кулуаров

1. Опыт создания систем для газораспределительных организаций, нефтегазовых компаний и др.
2. Методика определения приоритетов выполнения работ при комплексном подходе.
3. Типология источников данных для СЦ.
4. СЦ – новое качество информационной системы. Когда оно начинается?
5. Линейная или матричная структура для подразделений инновационной миссии?
6. Конфликт инновационной и консервативной культур. Поиск согласия.
7. Преодоление сопротивления персонала инновациям.
8. Работать по ГОСТу или есть альтернатива?
9. Взаимодействие внешней и внутренней частей системы. Аналогии из биологической науки. Теория В.А.Геодакяна.