

# ИСТОРИЯ АРХИТЕКТУРЫ - 2

Минойская культура. Античность. Древняя Греция

Овсянникова Е.Б., проф. МАРХИ, проф. СевГУ, канд. архитектуры

# АРХИТЕКТУРА МИНОЙСКОЙ (КРИТО-МИКЕНСКОЙ) ЦИВИЛИЗАЦИИ КАК ПРЕДЫСТОРИЯ АРХИТЕКТУРЫ АНТИЧНОСТИ

Минойская цивилизация начала формироваться во II III тысячелетиях до н.э. и развивалась вплоть до XII века до н.э., когда она безвозвратно погибла. Линейное письмо, характерное для этой культуры, до сих пор не расшифровано.

Центрами формирования такой культуры были поселения на острове Крит и город Микены на Пелопоннесе - на территории современной Греции.

Там сформировались приемы организации пространства, освоенные и развитые в архитектуре Древней Греции. Это – сложные по композиции дворцы с внутренними дворами-атриумами, окруженными колоннадами, и особые канонические формы художественных решений стоечно-балочной системы – своеобразным орденом, еще очень далеким от древнегреческих модификаций.

Реликтовой формой архитектуры был «мегарон», зал прямоугольной формы с очагом в центре и отверстием для выхода дыма над ним. Разумеется, примеры такого рода сохранились только

На уровне нижних частей как археологические объекты.

# МИНОЙСКАЯ ХРОНОЛОГИЯ

3650—3000 до н. э.	<b>Додворцовый период</b>
2900—2300 до н. э.	
2300—2160 до н. э.	
2160—1900 до н. э.	
1900—1800 до н. э.	<b>Раннедворцовый период</b> (Протодворцовый период)
1800—1700 до н. э.	
1700—1640 до н. э.	<b>Новодворцовый период</b> (Новый дворцовый период)
1640—1600 до н. э.	
1600—1480 до н. э.	
1480—1425 до н. э.	
1425—1390 до н. э.	<b>Последворцовый период</b> (В Кноссе до 1350 г. — Финальный дворцовый период)
1390—1370 до н. э.	
1370—1340 до н. э.	
1340—1190 до н. э.	
1190—1170 до н. э.	

1100 до н. э.

Ареалы развития  
Минойской  
(Критомикенской)  
культуры

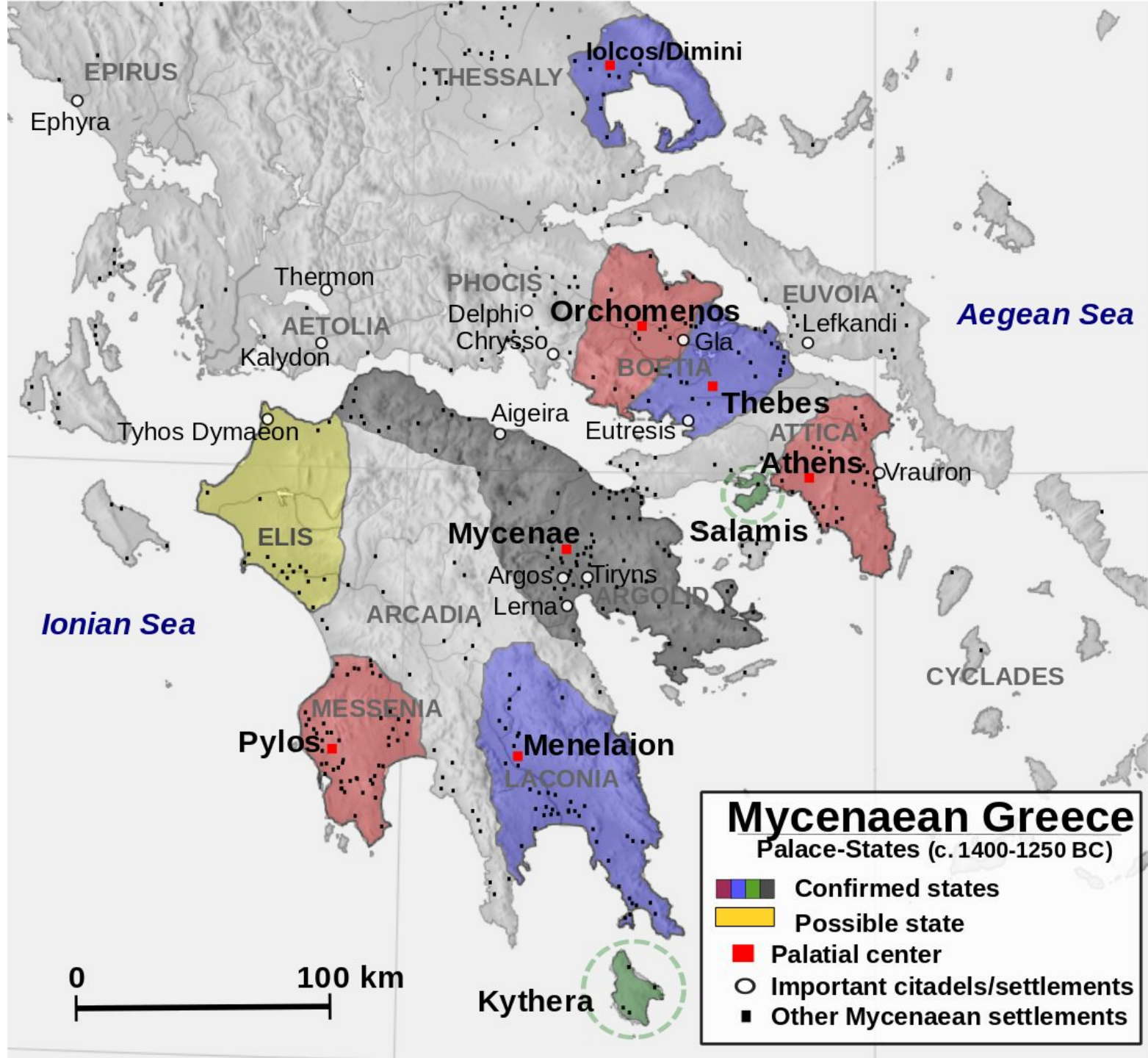



Модели архитектурных объектов из числа многих, найденных на острове Крит. Они отражают наиболее востребованные архитектурные формы – полуоткрытые дворики, мегароны (залы с очагом в центре и с отверстием в плоской кровле для выхода дыма), закрытые помещения с окнами, наружные веранды и галереи с плоской кровлей, балконы.

Музей в Ираклионе. Крит



## Кносский дворец на острове Крит. План (по В.Ф. Саваренской)

Данный дворец имеет несколько археологических слоев. Был во многом обследован в 1900-1920-е годы английским археологом А. Эвансом, воссоздавшим несохранившиеся деревянные колоннады и др. формы по оставшимся в культурном слое пустотам. Эванс, как и его последователи-археологи, обнаружили многочисленные изображения и модели древнейших построек и даже фрагмент фрески, где показан дворцовый зал.

Среди руин дворца сохранились фрагменты уникальной настенной живописи, хранящиеся в музее Ираклиона, тогда как для туристов демонстрируют во дворце их копии.

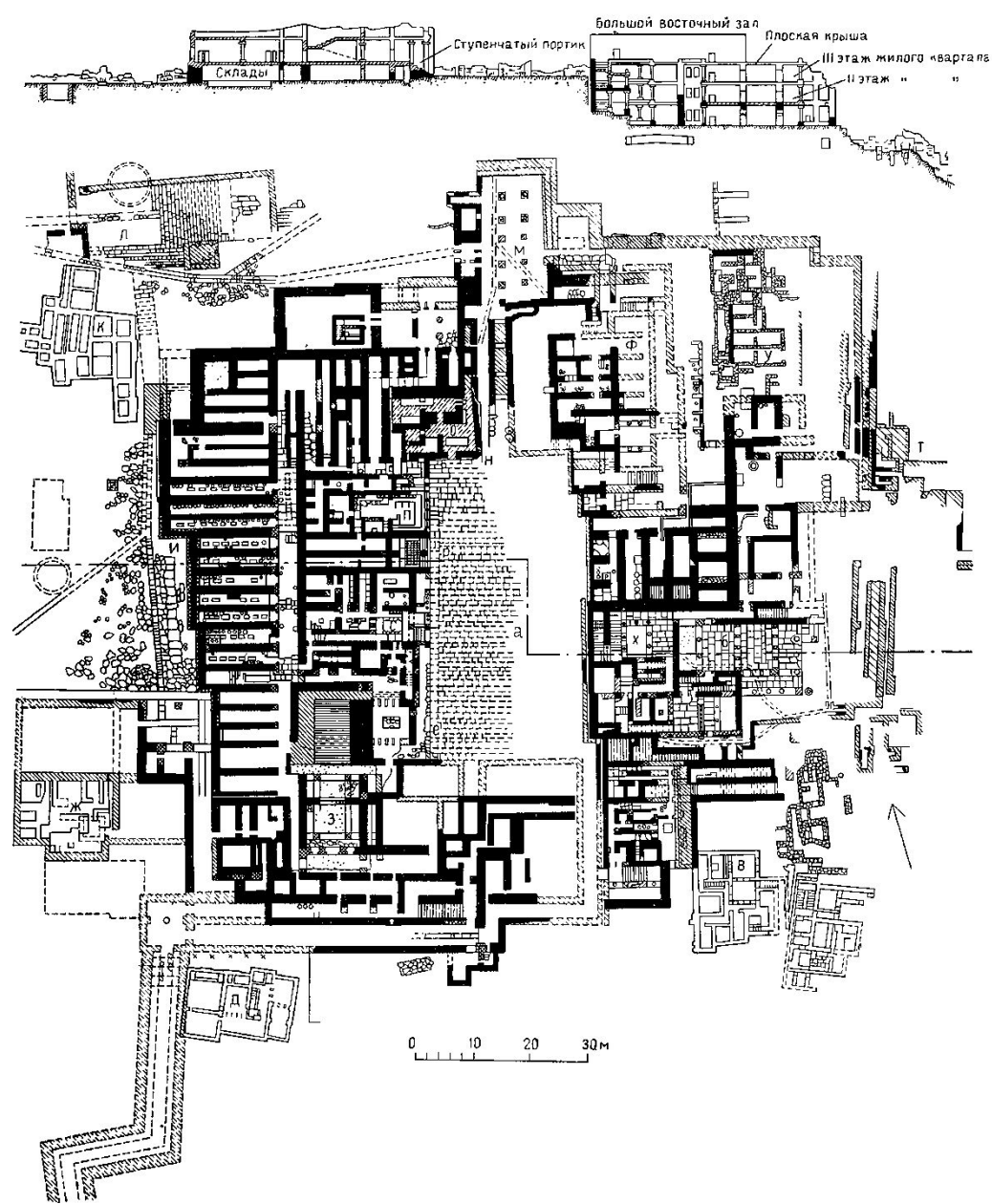

13. Кнос. Дворец, начало II тысячелетия — XV в. до н. э.

*a* — центральный двор; *b* — жилой квартал; *в* — «Дом алтарной преграды»; *г* — «Юго-восточный дом»; *д* — «Южный дом»; *e* — юго-западный портик; *ж* — западная пристройка дворца; *з* — южные пропилеи; *и* — западные склады; *к* — северо-западная сокровищница; *л* — театральная площадка; *м* — северный зал; *н* — северный вход; *о* — старая крепость; *п* — тронный зал; *р* — ступенчатый портик; *с* — святилище; *т* — восточный бастион; *у, ф* — склады керамики; *х* — главная лестница жилого квартала



Кносский  
дворец.  
Общий вид в  
наши дни

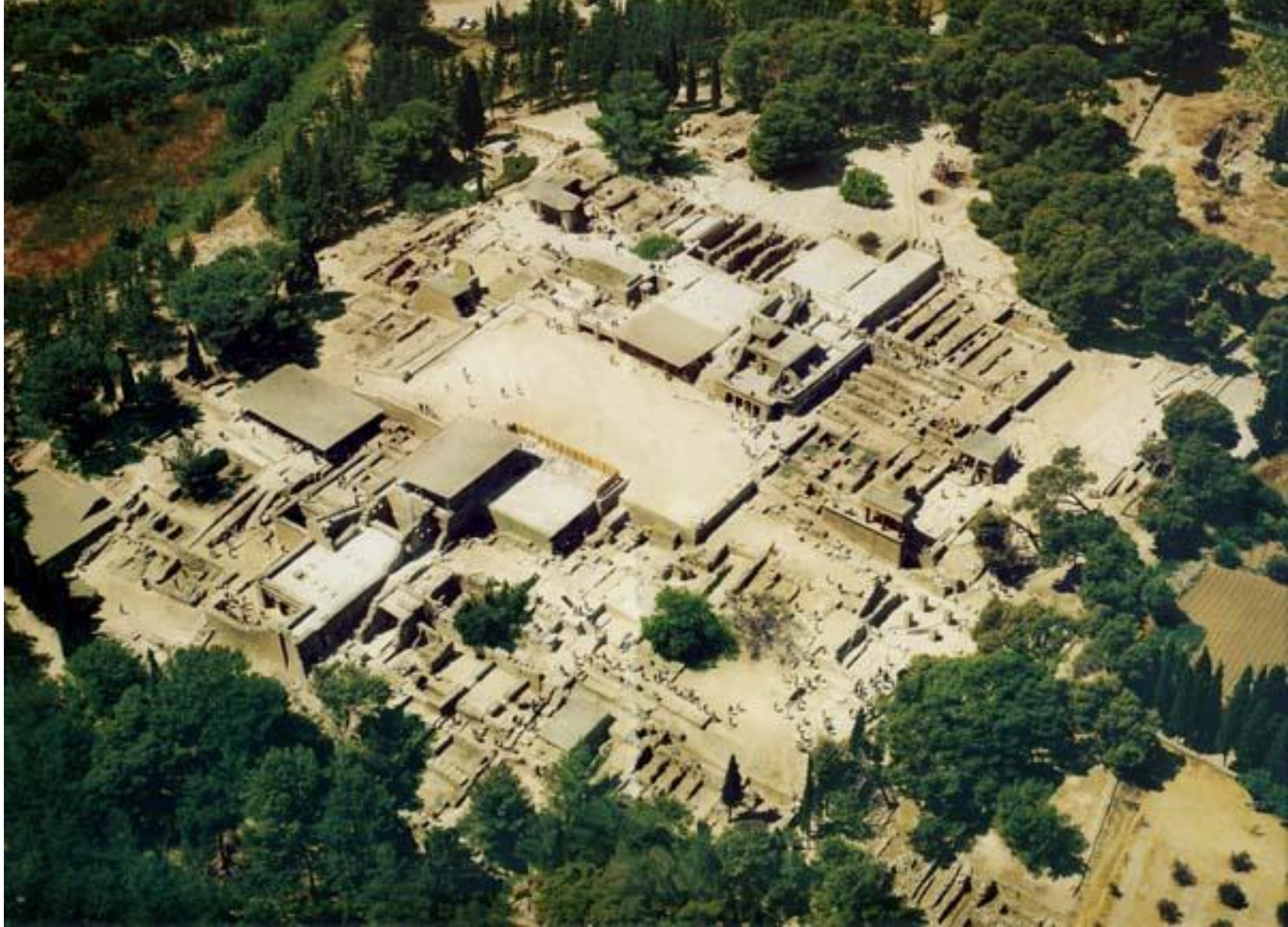



Вид  
помещений  
Кносского  
дворца.  
Воссоздание  
А. Эванса.  
Фото Н.Ю.  
Васильева





Кносский дворец.  
X - VIII века до н.э.  
Воссоздание А.  
Эванса.

Специфические  
колонны, диаметр  
увеличивается  
кверху, увенчанные  
чашеобразными  
капителями – важная  
особенность данного  
ордерного канона

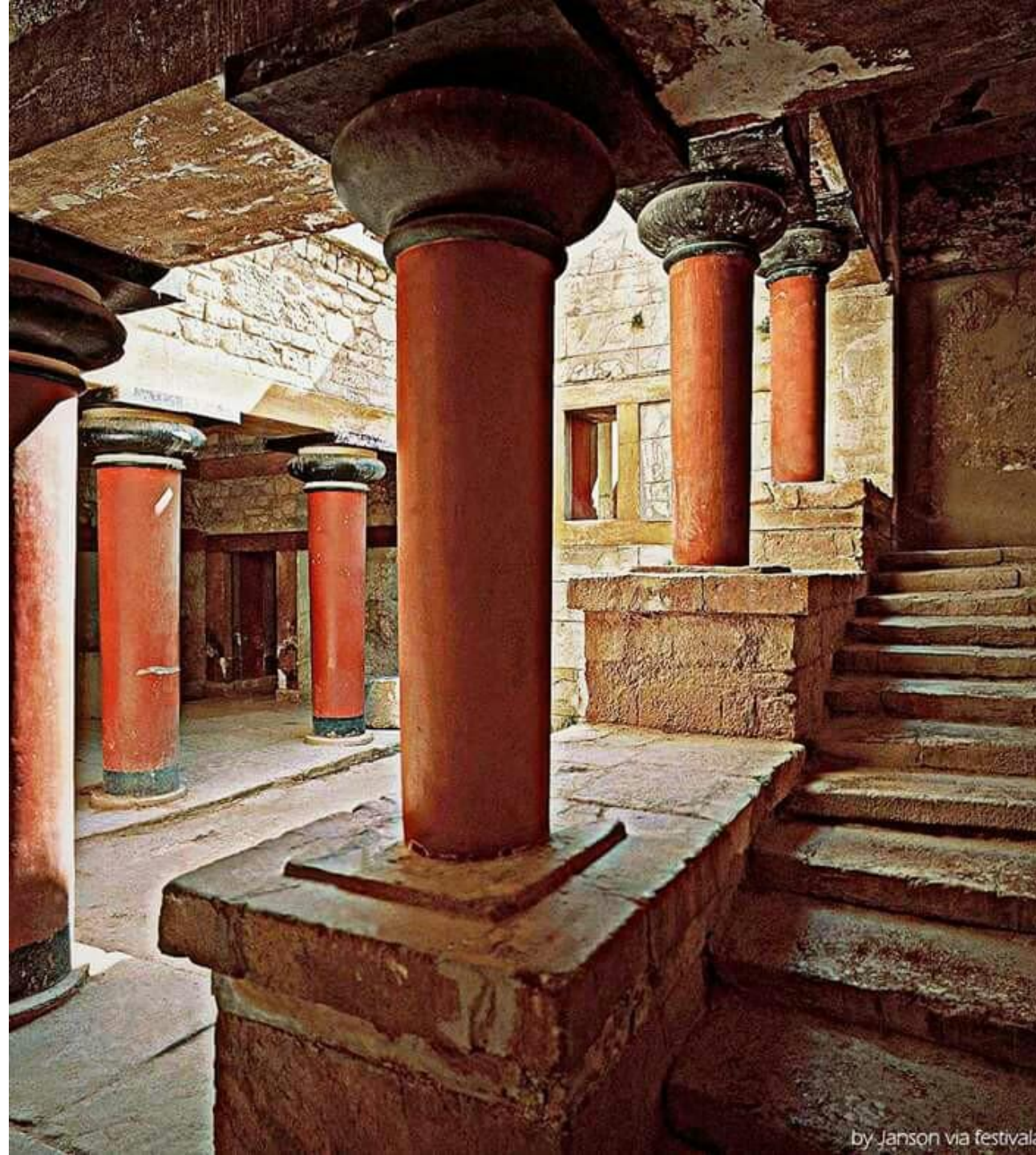





Фрагмент  
росписи с  
показом колонн  
зала дворца в  
цвете.

Обмерный  
чертеж.  
Публикация  
материалов  
А. Эванса

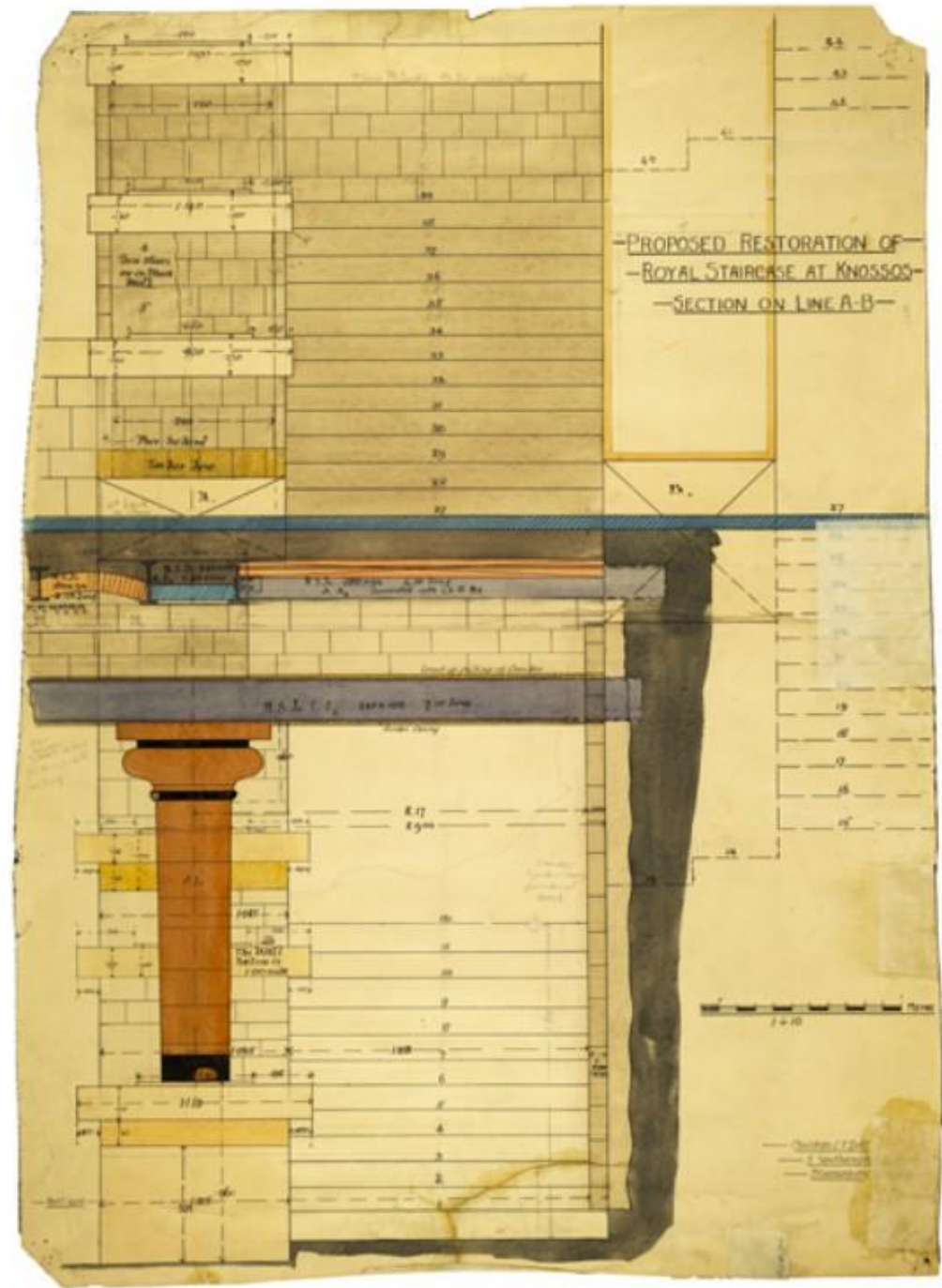



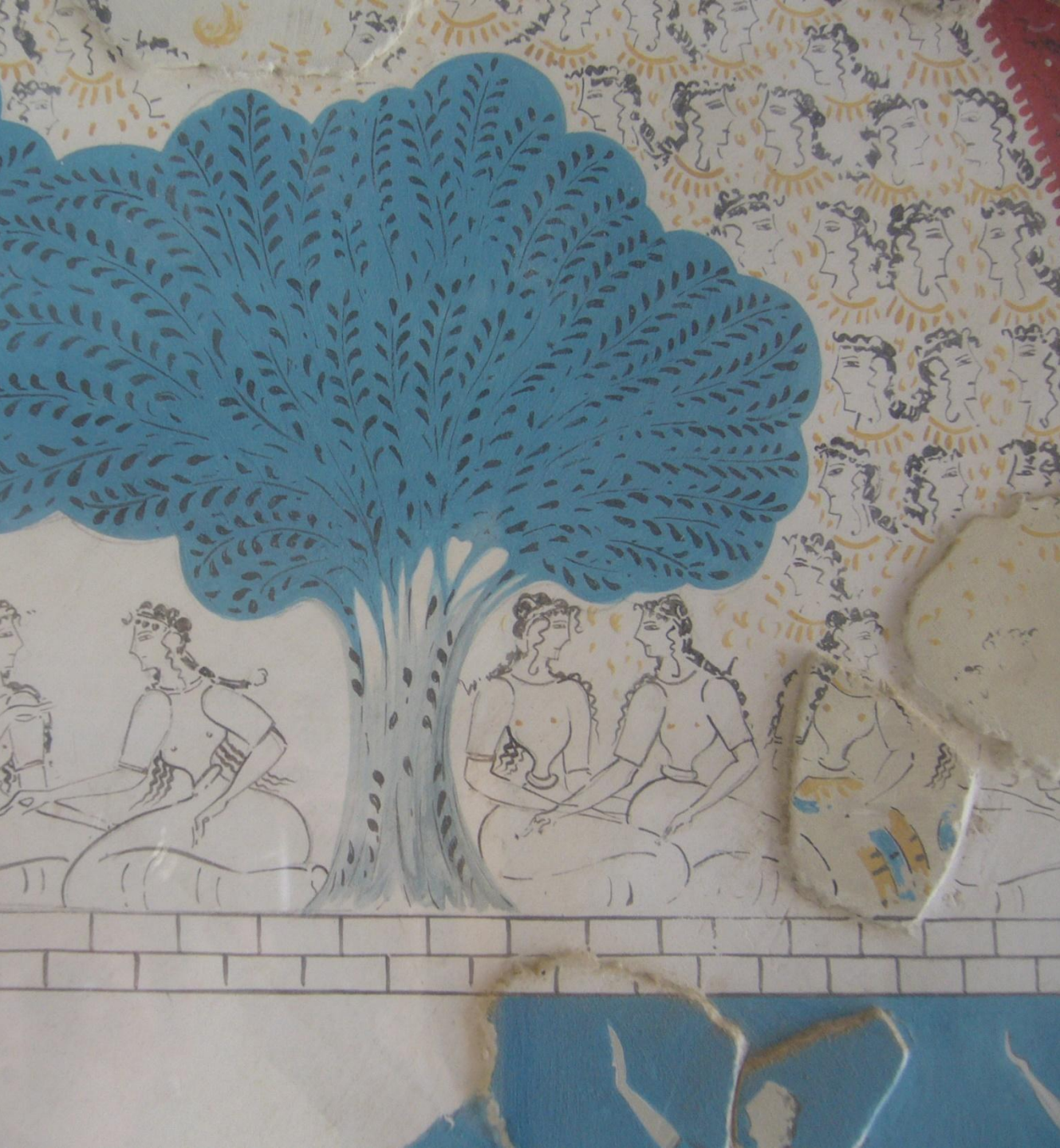



Один из интерьеров  
Кносского дворца.  
Фреска с дельфинами  
– копия (подлинник в  
музее Ираклиона.  
Крит). Орнаменты с  
цветами и спиралью -  
подлинники







Фреска из Кносского дворца. Музей в Ираклионе. Фото Н.Ю. Васильева



Зал Кносского дворца с каменным тронем и каменной чашей для проведения ритуалов.  
Настенная живопись воссоздана по инициативе А. Эванса

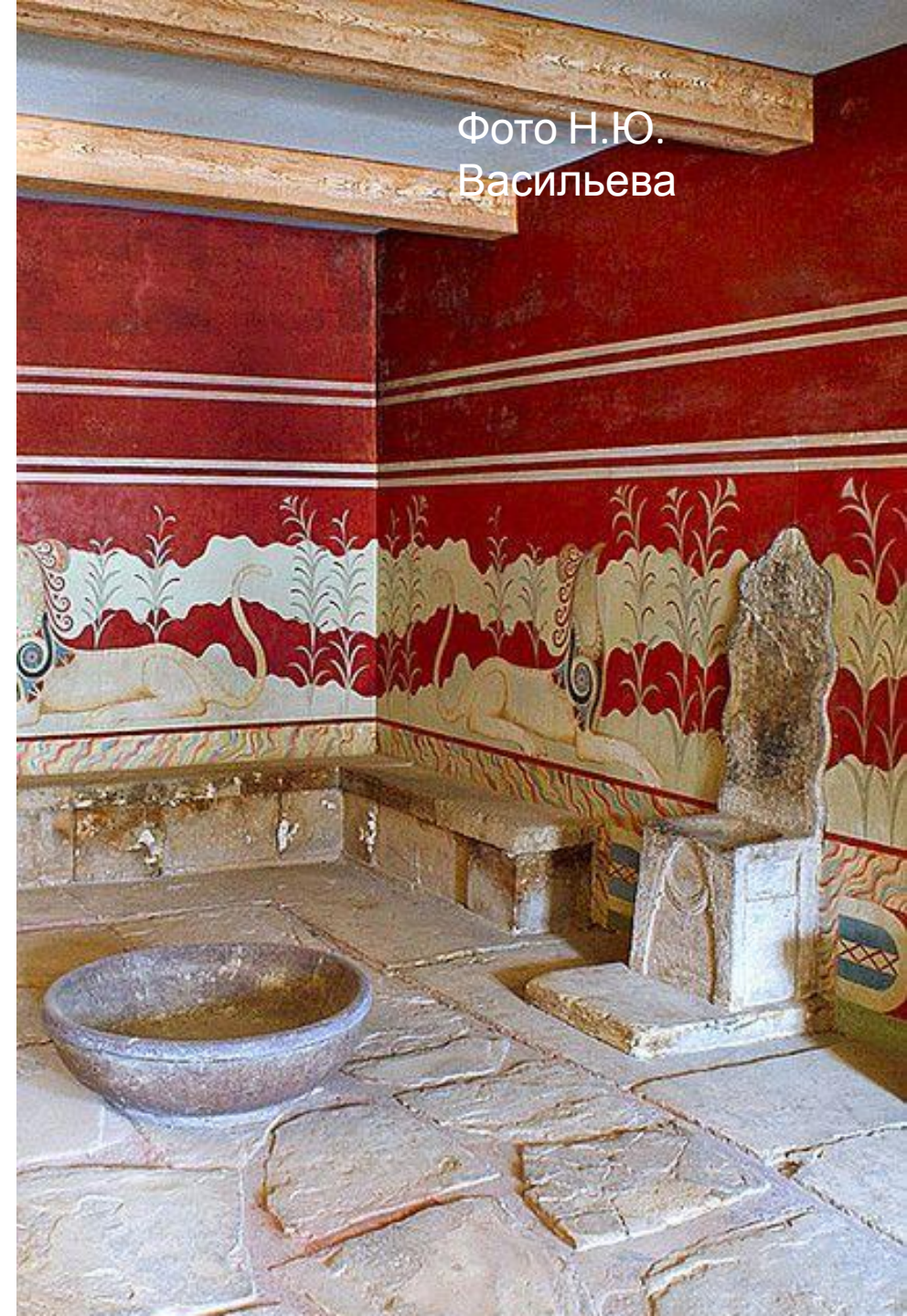

Дворец в Фесте.  
Крит (по В.Ф. Саваренской)

Как и план Кносского дворца имеет неправильные (живописные) формы планировки помещений, расположенных в разных уровнях, с двориками и колоннадами, с центральным пространством типа площади

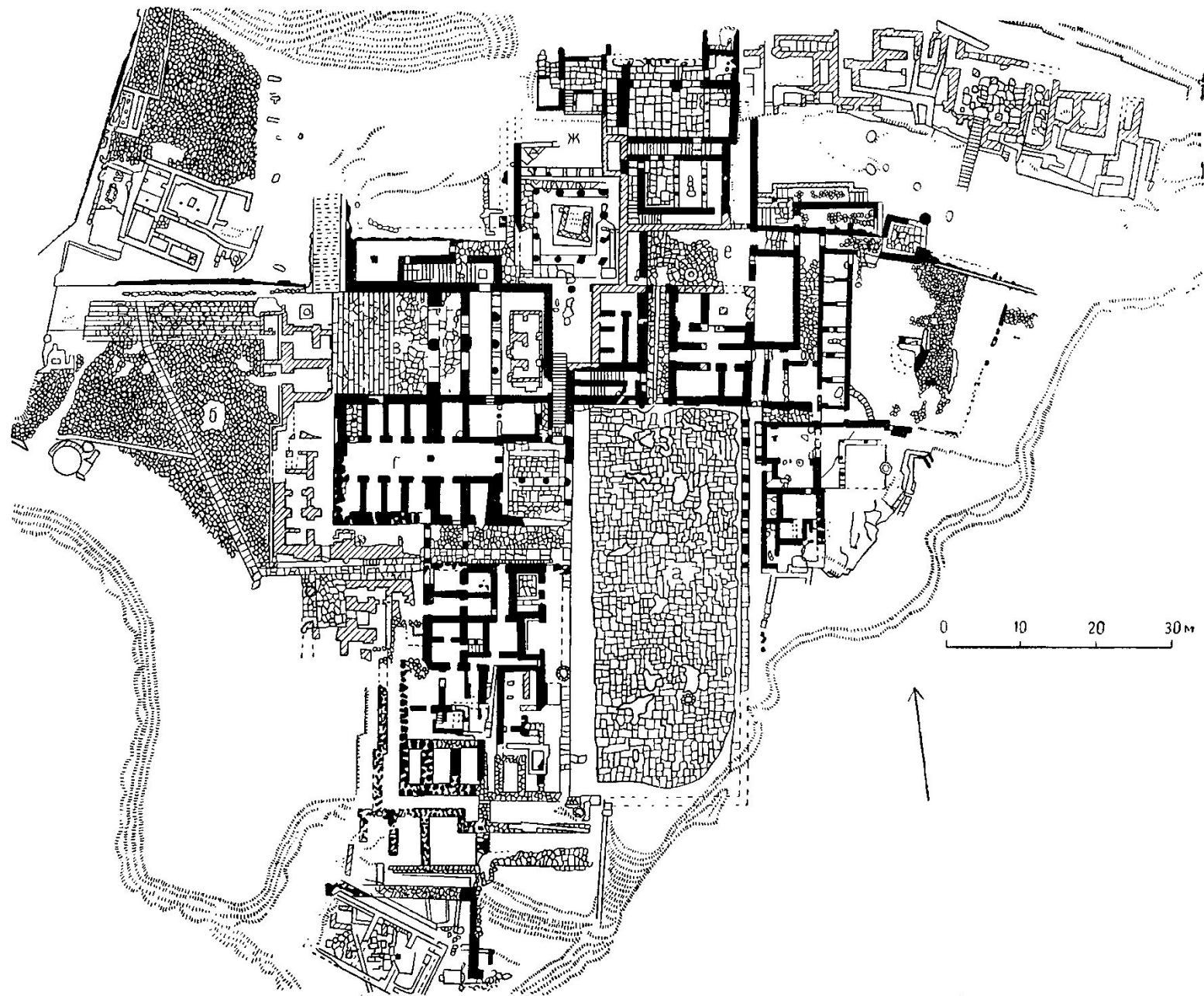

12. Фест. Дворец, XX—XVI вв. до н. э. План и общий вид (реконструкция)





Типичная  
минойская  
фреска





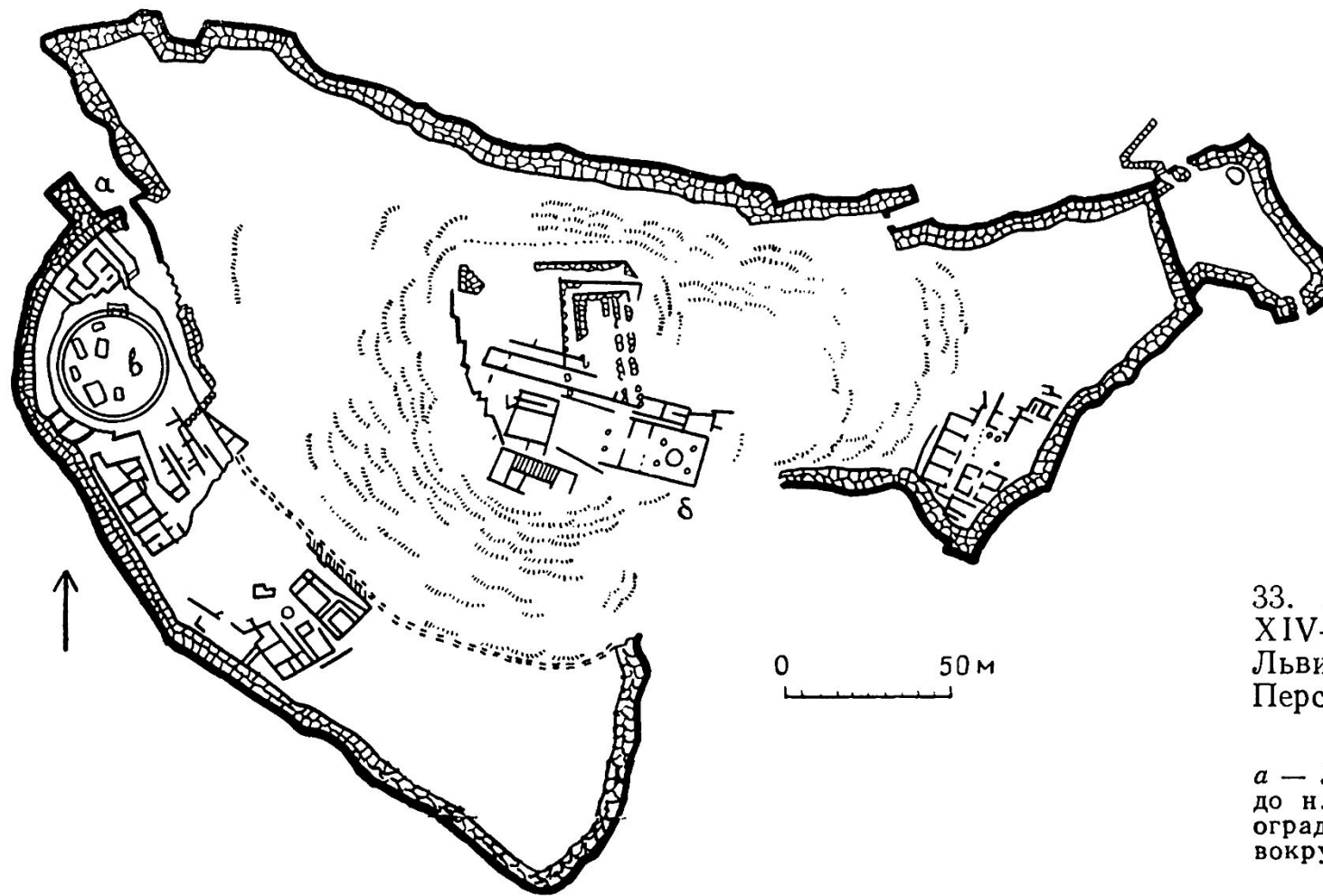
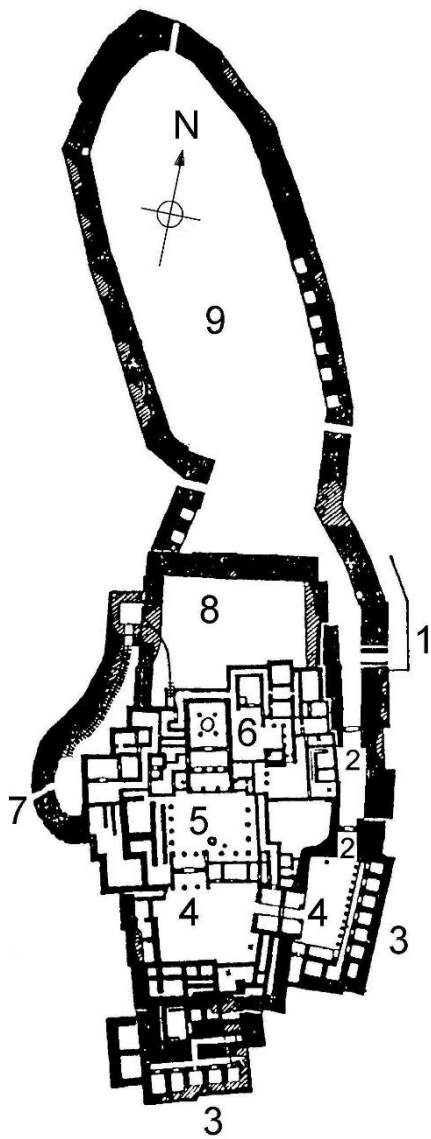

33. Микены. Акрополь, XIV—XIII вв. до н. э. Львиные ворота, спуск к Персейе и генеральный план

*a* — Львиные ворота, XIV в. до н. э.; *b* — дворец; *c* — ограда, XIV в. до н. э., вокруг каменных гробниц, XVI в. до н. э.

Тиринф и Микены.  
Планы (по В.Ф. Саваренской)

Микены.  
Реконструкция  
и фотосъемка с природы

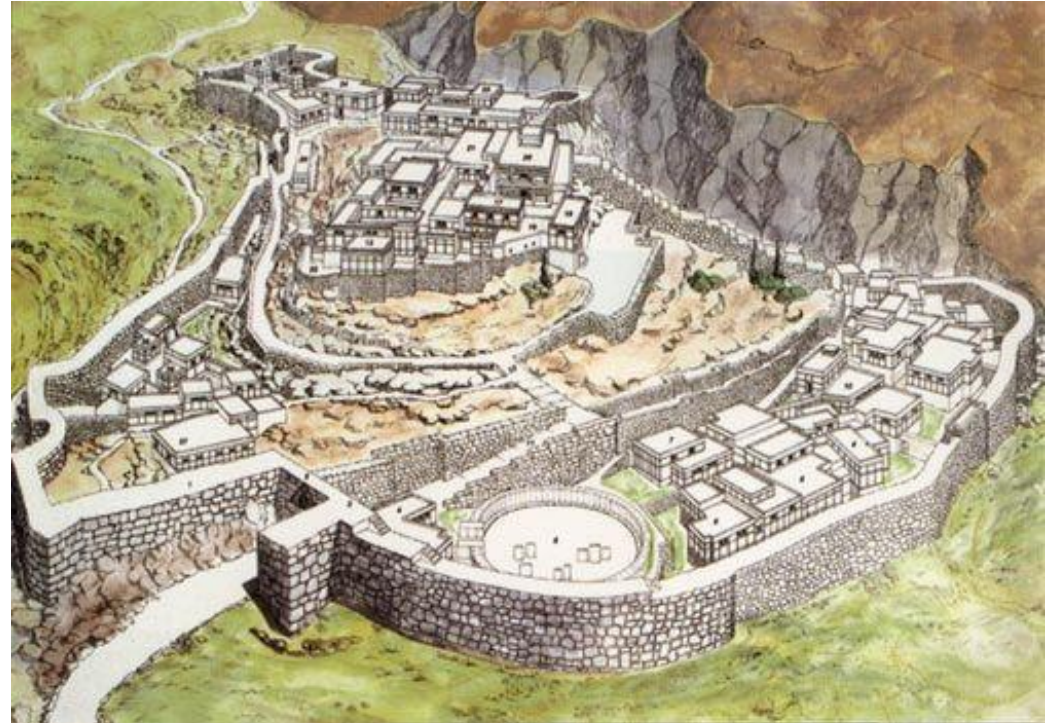





Микены.  
«Львиные  
ворота» в  
циклопической  
кладки стены



Микены.  
Гробница Атрея.  
XIV век до н.э.



Фото Н.Ю. Васильева



Гробница  
Атрея.  
План и  
разрезы.  
Полуколонна  
портала  
погребальной  
камеры



ТАБЛИЦА 137. «Гробница Атрея» в Микенах (XIV в. до н. э.). 1. План (а — дромос, б — портал, в — погребальная камера, г — боковая камера).— 2. Продольный разрез.— 3. По-

перечный разрез.— 4. Часть полуколонны портала (д-д на плане — реконструкция).— 5. Верхний ряд кладки купола.— 6. Внутренний вид.— 7. Портал (современный вид).

Микены. Гробница Атрея.  
Дромос



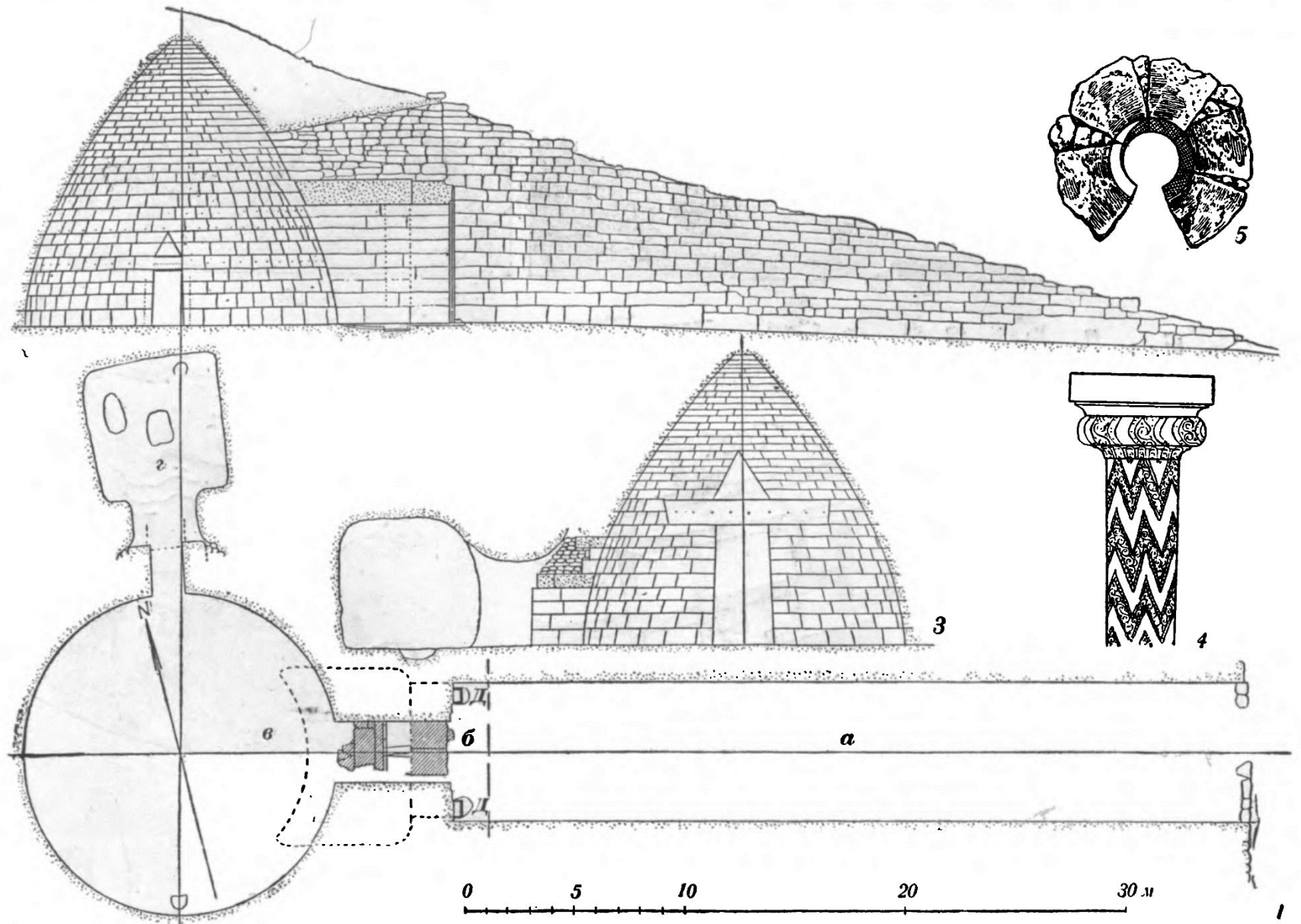



Троя.  
 Разные археологические  
 (культурные) слои  
 от II - III тысячелетий до н.  
 э. и до конца  
 древнеримского периода



ТАБЛИЦА 136. Троя—1. Схематический разрез последовательных наслоений;—2. План Трои II (III тысячелетие до н. э., по Велду) (а—большой мегарон, б—ворота, в—пропилей);—3. План Трои VI (XVI—XIV вв. до н. э.

по Велду) (а—ворота, б—двухнефный мегарон).—4. Профиль стены Трои VI и V.—5. Мальти в Мессении (а—главный дом поселка, б—«микенский» мегарон).



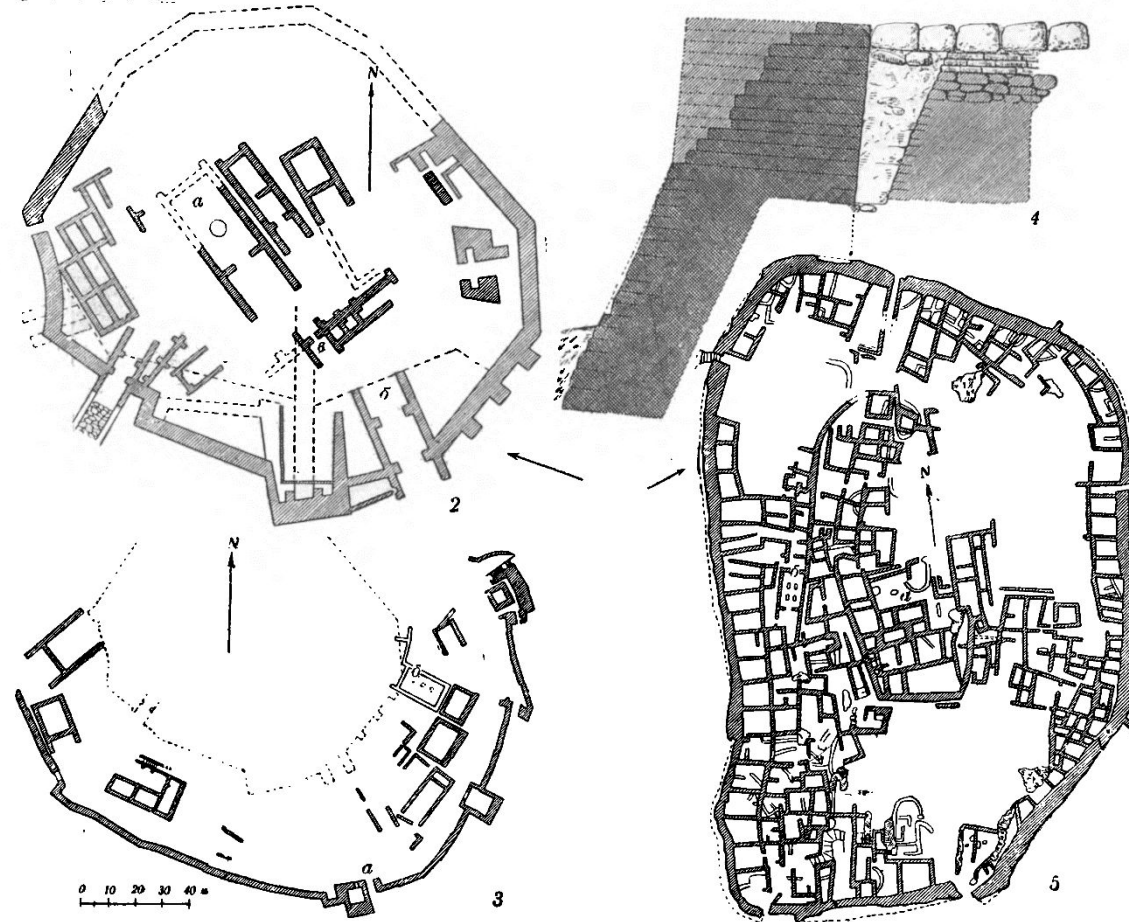
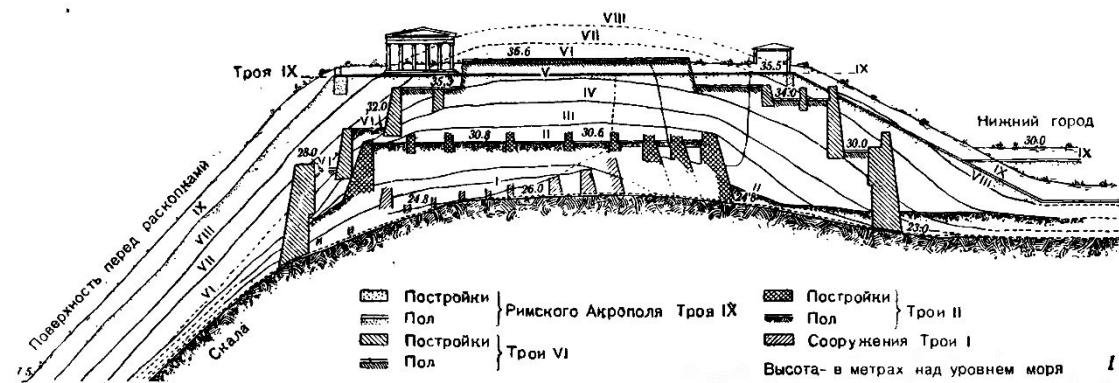
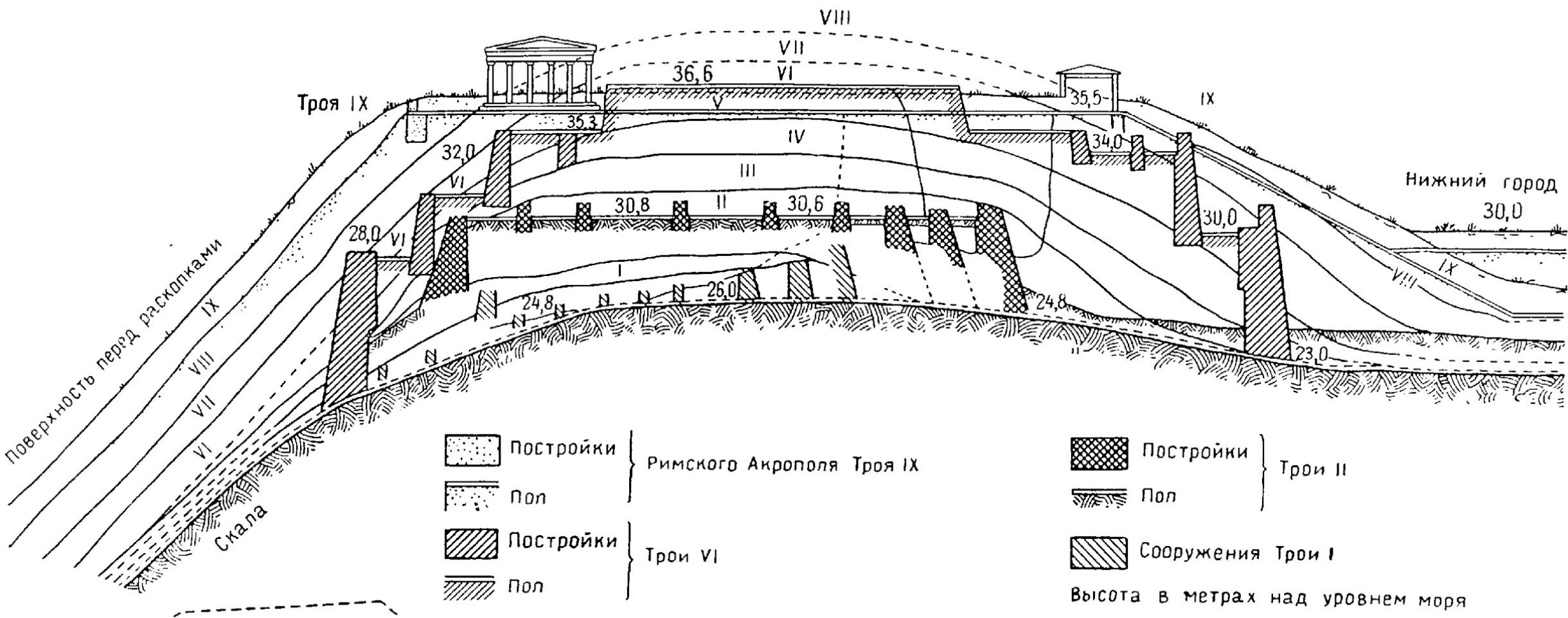

# Памятники архитектуры Крыма древнейшего происхождения

Керчь



Фото Н.Ю. Васильева

Керчь.  
Царский  
курган.  
Дромос.  
IV век до н.э.





Керчь. Царский курган. Дромос.  
Вид в сторону входа

Фото автора









Фото автора

Керчь.  
Царский  
курган.  
Камера с  
ложным  
сводом





К. Боссоли  
Царский  
курган.  
Камера с  
ложным  
сводом.  
Литография.  
1856

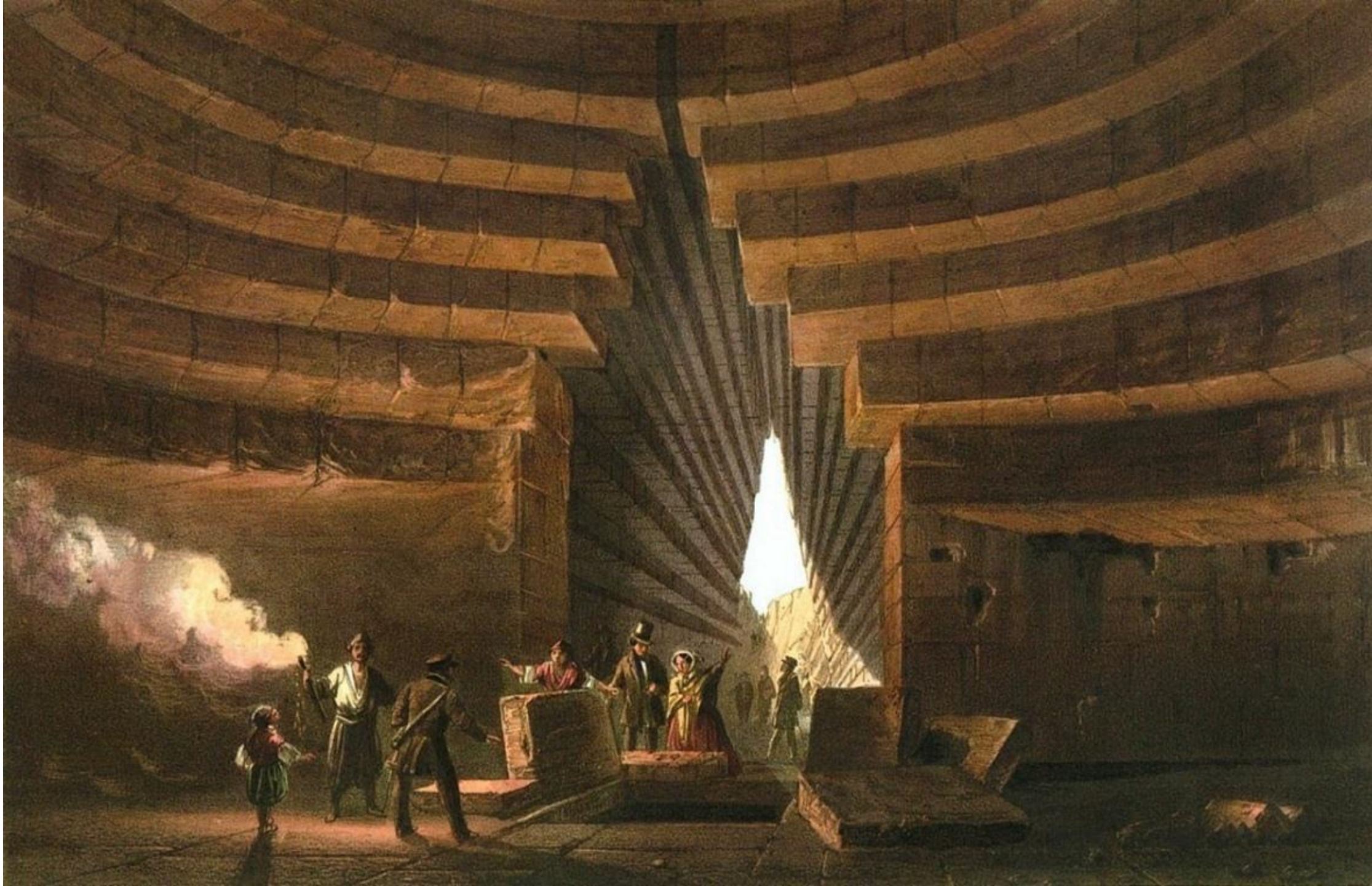



Керчь.  
Курган с  
ложным  
сводом.  
IV век до н.э.





# Архитектура Древней Греции

Древнегреческая архитектура условно делится на периоды:

Архаика – VIII – VI века до н.э.;

Классика V – IV века до н.э.;

Эллинизм с 323 г. до н.э. – даты смерти Александра Македонского

Архитектурная стилистика всех трех периодов различается. Главное из этих особенностей - специфика архитектурных ордоров.



Эпохальное творческое достижение зодчих античности - архитектурный ордер (дословно порядок).

Ордер –это художественное выражение (оформление) стоечно-балочной конструкции, характерной для каменных сооружений Древней Греции.

До нас дошли развалины многих храмов, посвященных различным богам.

Исторически сложились три основных ордера: дорический, ионический и коринфский. Древнеримскими их версиями стали: тосканский, дорический с базой колонн), ионический, коринфский и композитный (последний имел черты коринфского и ионического) (см. лекцию 3 данного курса)

Далее, вплоть до нашего времени, ордера по-разному интерпретировали и интерпретируют зодчие разных эпох и стран. Одни из них отрицают возможность сегодня использовать в полной мере античные традиции, другие пытаются их возродить в ретроспективной стилистике.

Ордер времен минойской (критомикенской) культуры, получил серьезную переработку в эпохи архаики, классики и эллинизма. Формы колонн стали совершенно иными. Вся детализация колонны (стойки) и балки (архитрава), а также антаблемента (фриза и карниза над архитравом) стала иной и вошла как канон в мировую культуру.





Храм Геры (первый) в Пестуме (Италия). VI век до н.э.





Храм Афины в Пестуме. VI век до н.э.





Храм Геры (второй) в Пестуме VI век до н.э.



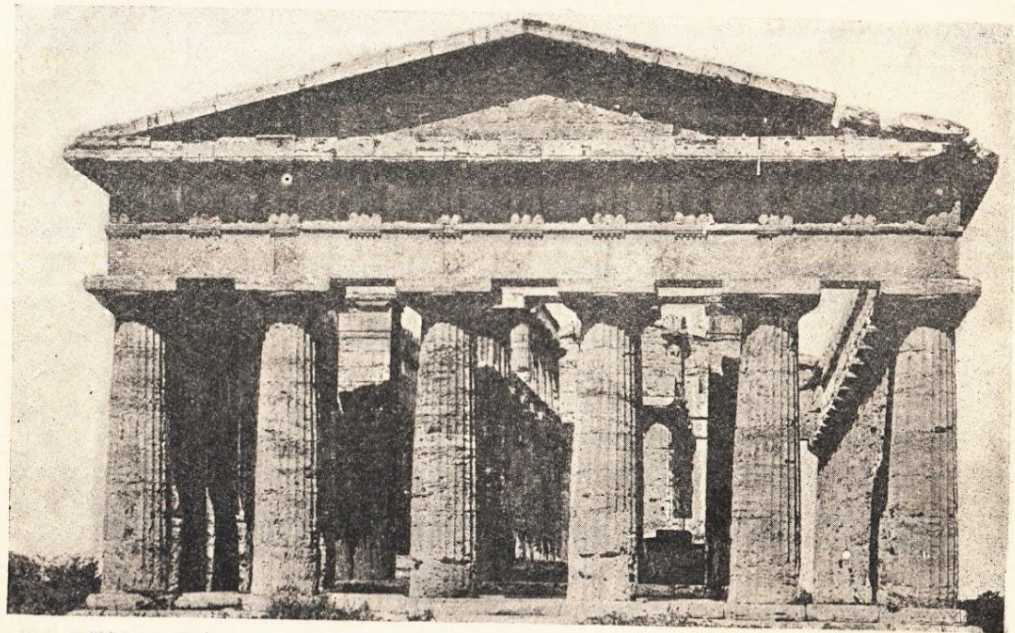

26. Пестум. Так называемый храм Посейдона

ковых ступеней над стереобатом, из них верхняя, образующая ровную искусственную площадку, на которую поставлены колонны и стены целлы, называется стилобат. Колонна дорического ордера, в противоположность ионическому ордеру не

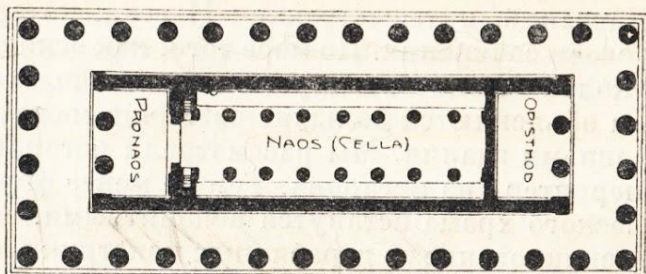

28. Пестум. Так называемый храм Посейдона

ского ордера, в противоположность ионическому ордеру не

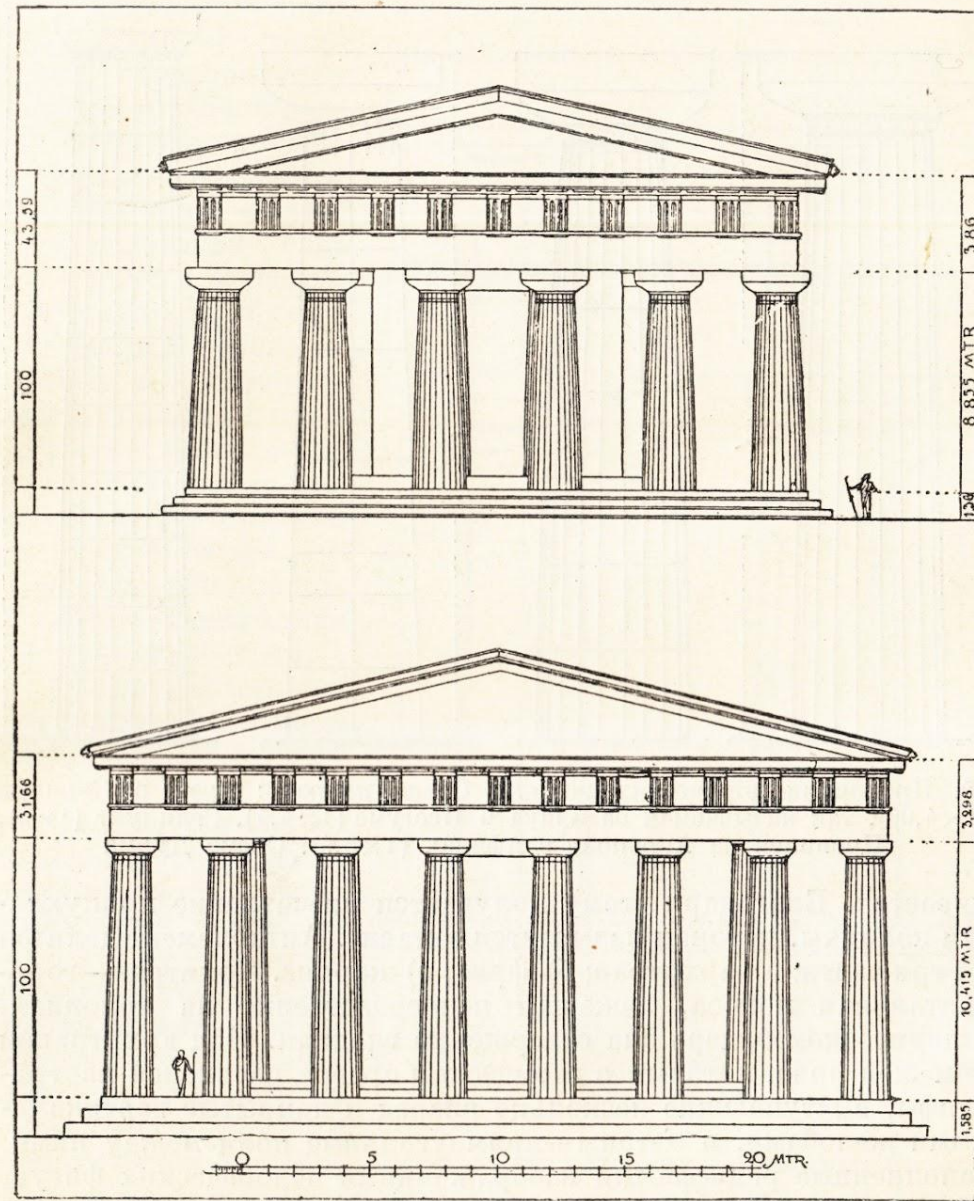

29. Так называемый храм Посейдона в Пестуме (наверху) и Парфенон в Афинах (внизу) в одном масштабе. Схема Ронческого



Храм Артемиды  
на о. Корфу.  
Фасадный  
портик

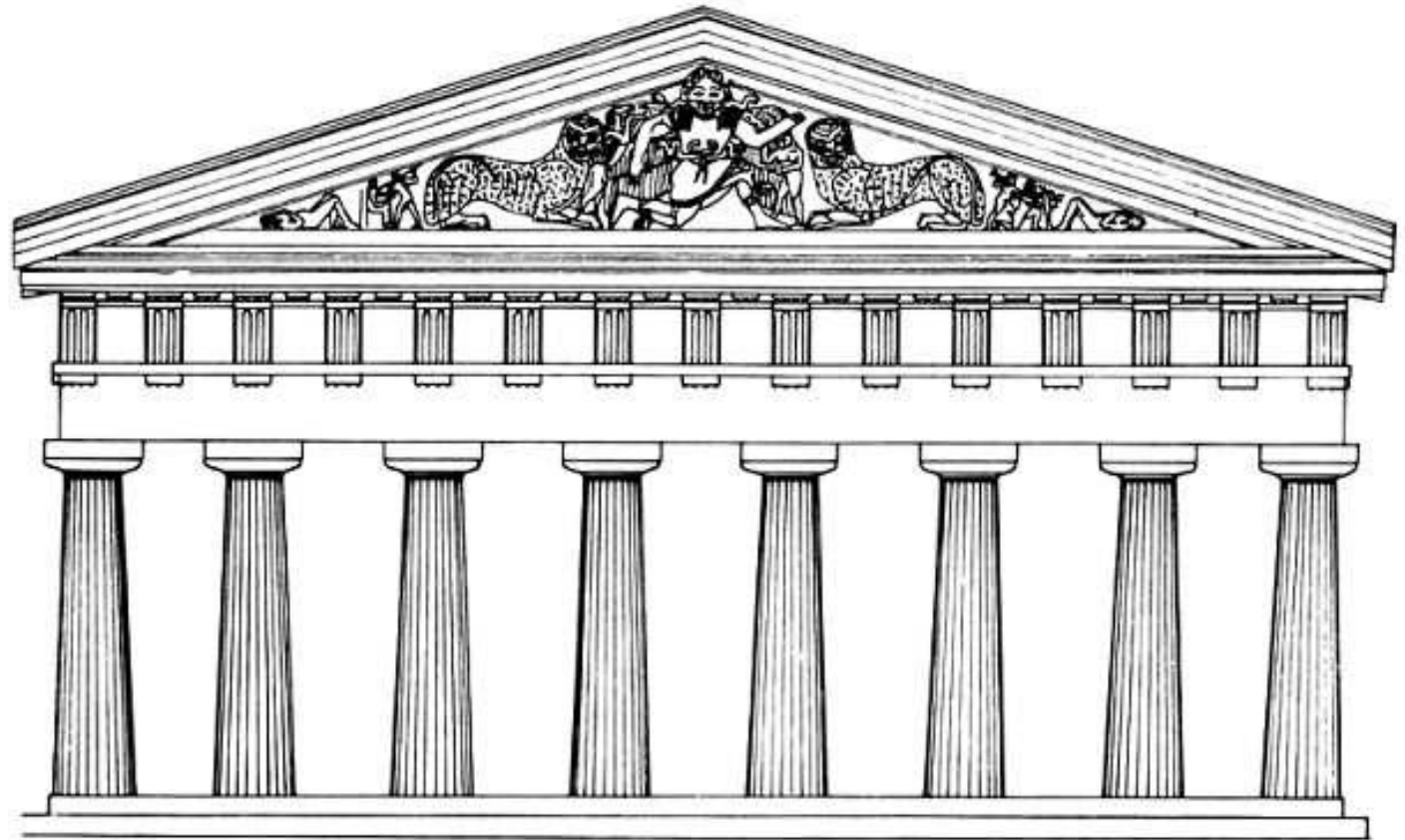



Деревянный прототип дорического ордера (вверху) и ордер храма Афины-девы - Парфенона на Афинском Акрополе (внизу).

Традиционное толкование происхождения архитектурного ордера в каменных постройках как художественная интерпретация форм, сложившихся в деревянных конструкциях (по Н.И. Брунову)

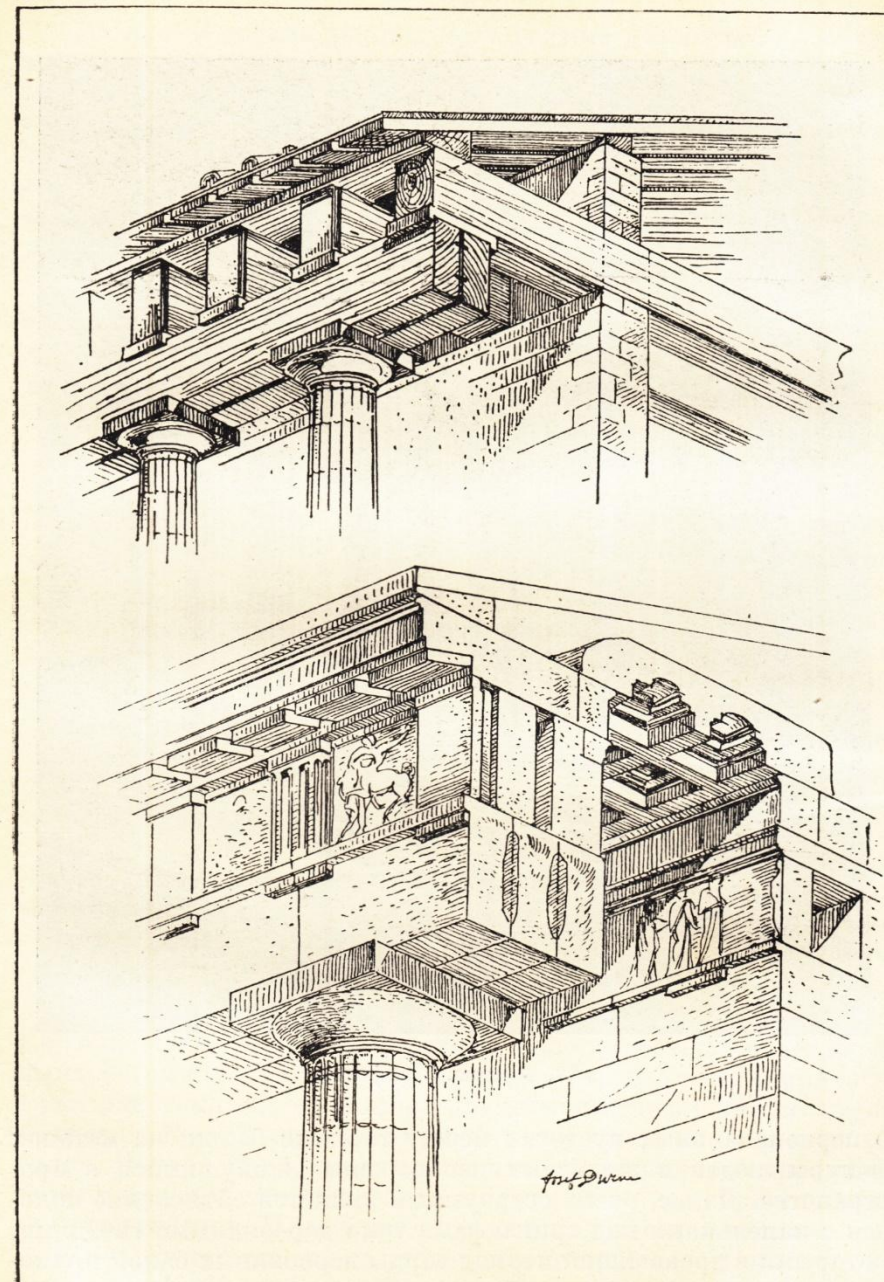

34. Афины. Парфенон (внизу), сопоставленный с реконструированным деревянным прототипом дорического периптера (наверху). Схема Дурма.



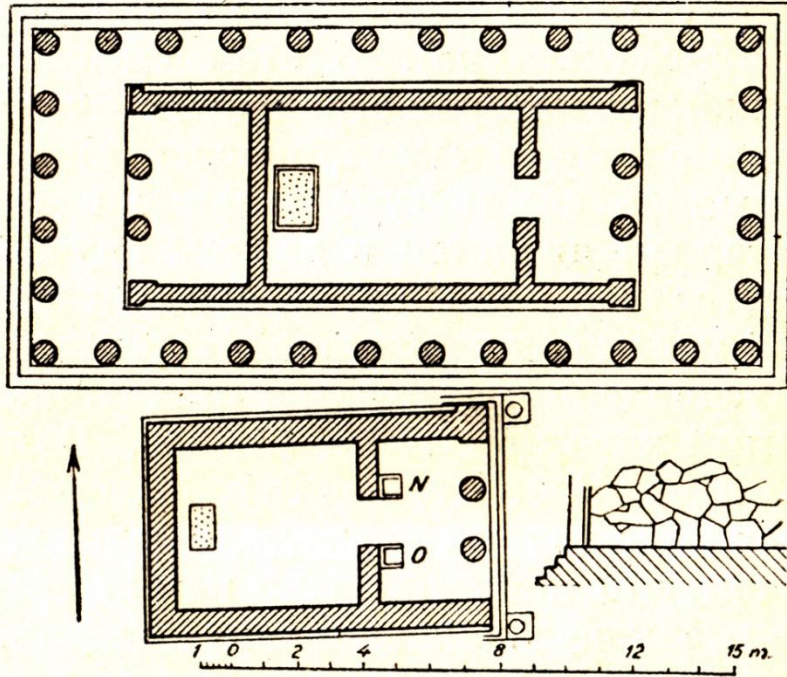

17. Два храма Немесиды в Рамне

Планы дошедших до нас цокольных частей античных храмов.

Отражают развитие их планировки.

Периптер (оперенный, окруженный колоннадой) храм (вверху), и храм в антах, упрощенной формы (внизу)



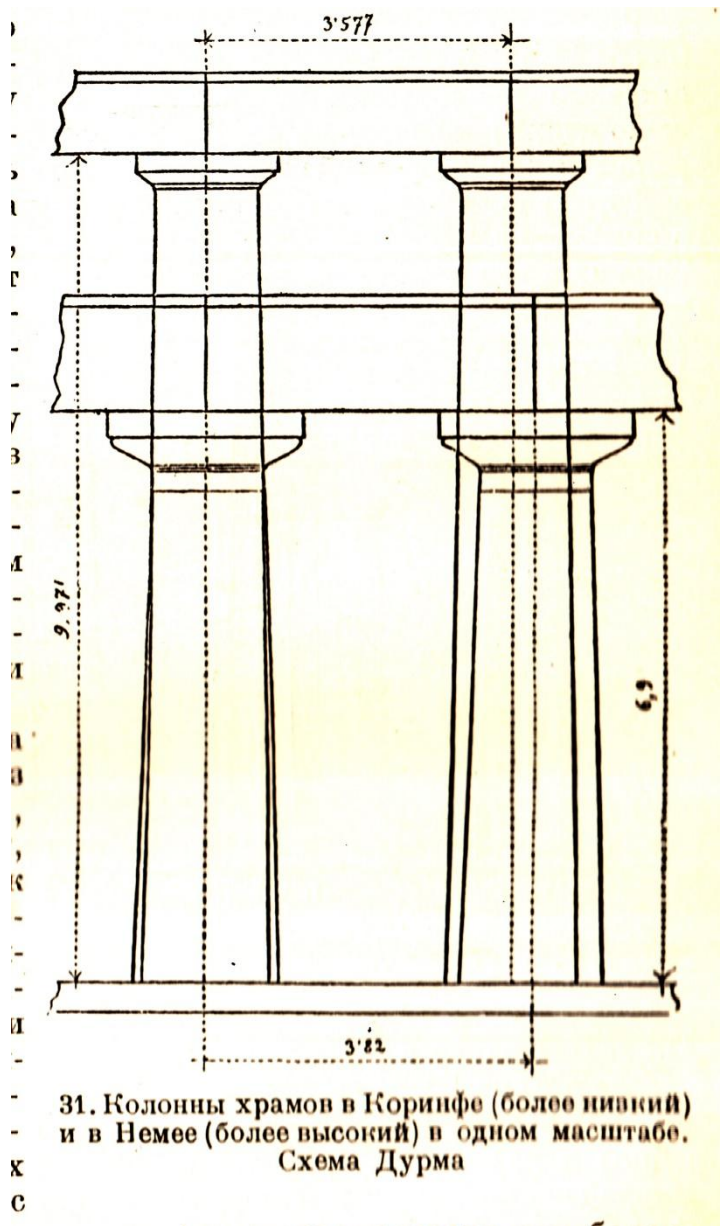

Различные пропорции дорического ордера зависели и от стиля своей эпохи, и от прочности основного строительного материала – естественного камня.

Ордер VI века до н.э. был чаще всего намного массивнее, чем ордер V и IV веков до н.э.

Точное посвящение храмов богам в ряде случаев до сих пор не выяснено, однако понятно, как выглядела каменная основа здания. По поводу черепичной кровли, укладываемой по деревянным стропилам и обрешетке, нет достаточных данных, но о такой конструкции говорят фронтоны, сохранившиеся во многих памятниках. Внутренняя структура храма включала целлу – помещение (помещения) прямоугольной формы.



Самый первый из сложившихся в Древней Греции ордера – дорический. Его название происходит от племен дорийцев, проживавших на Пелопоннесе.

Формирование дорического ордера в VI–V веках до нашей эры шло от массивных форм колонн и антаблемента к более стройным формам колонн и визуально более легкому антаблементу.

Данная сравнительная таблица показывает эту тенденцию.

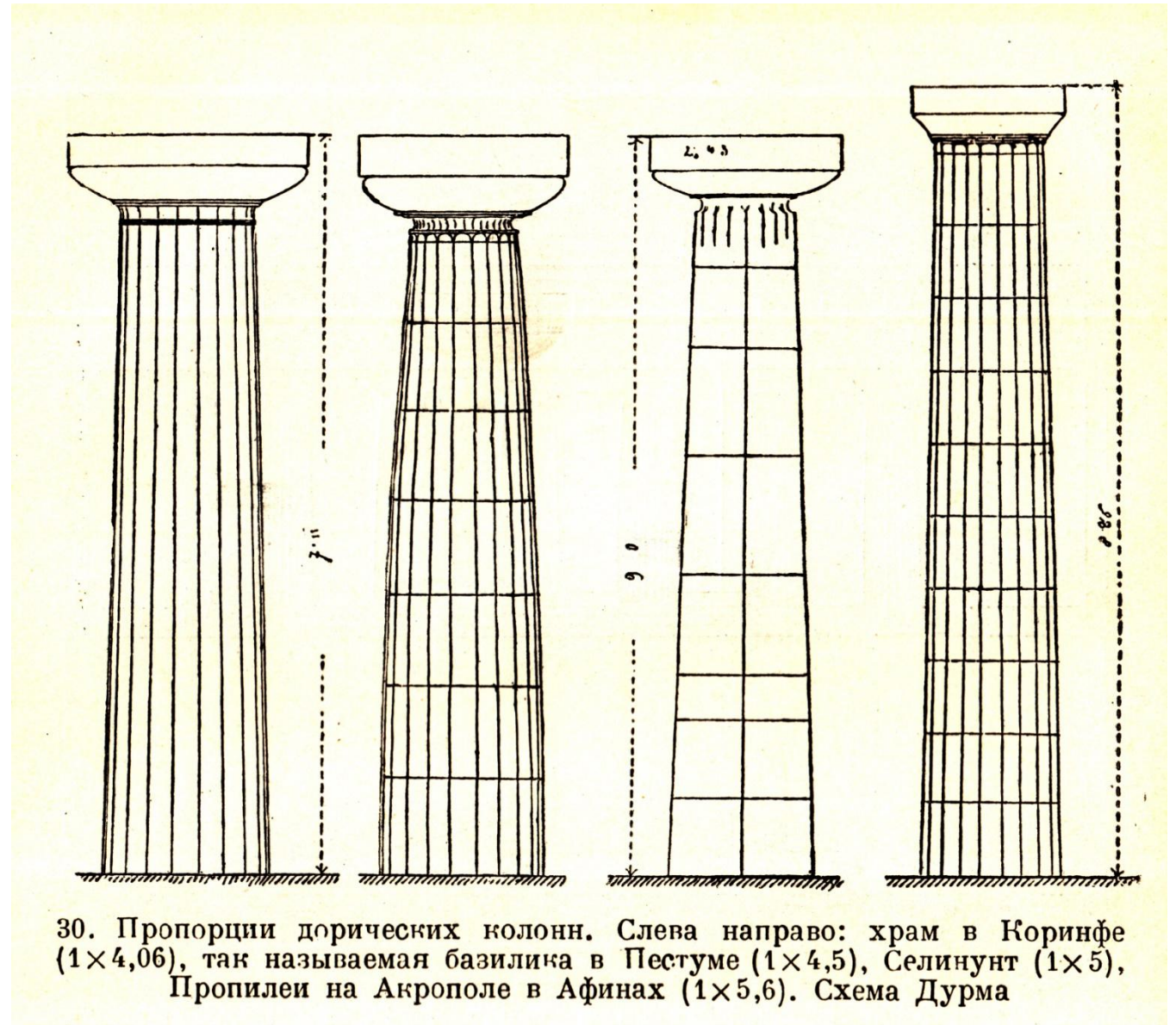



Типы планов древнегреческих храмов



anta



double anta

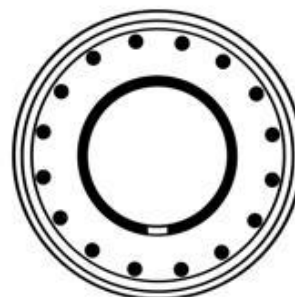

tholos



prostyle



amphiprostyle

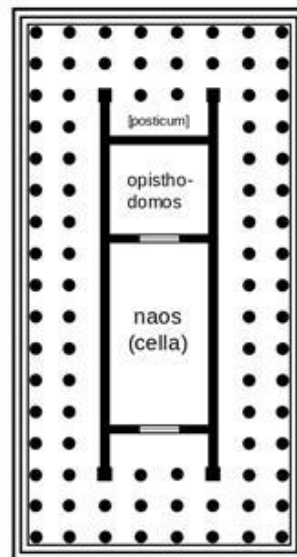

dipteral

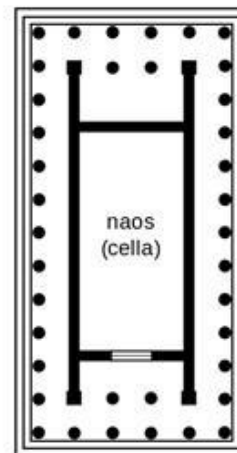

peripteral

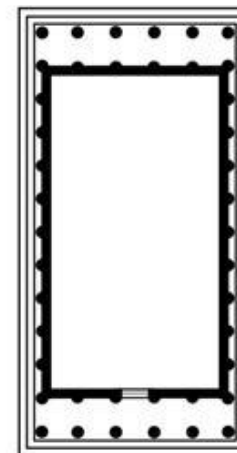

pseudoperipteral

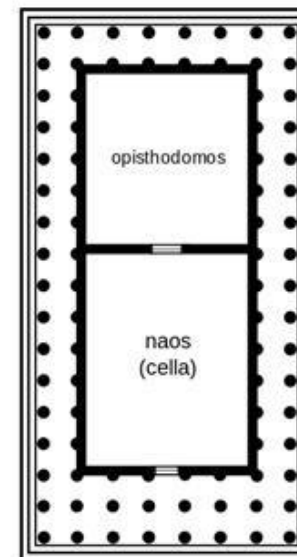

pseudodipteral



Интерколумний – расстояние между колоннами.  
 В древнегреческих постройках интерколумний соответствовал общей масштабной размерности сооружений в ордере.

Древнейшие формы ордера VI века с относительно небольшим, расстоянием между колоннами.

Интерколумний в постройках V века относительно больше, а сама колонна стройнее

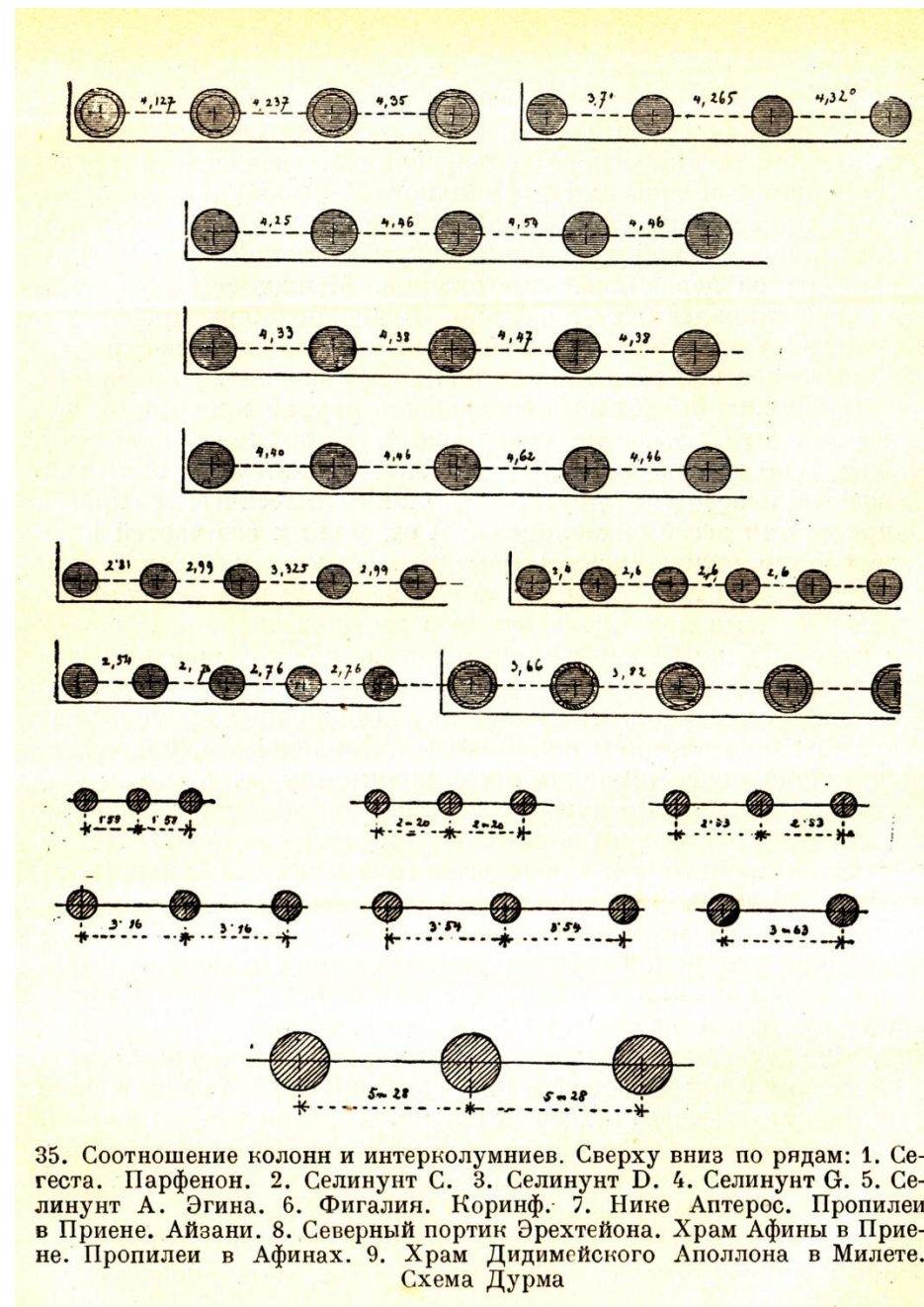



Барабаны  
мраморных  
колонн.  
Храм  
Аполлона.  
Дидим  
(Турция)





Схемы конструктивных узлов античных построек из мрамора.

Показаны металлические элементы соединения барабанов колонн (внизу) и скрепы архитравных балок (в середине таблицы).

Крепеж карнизных камней (наверху слева).

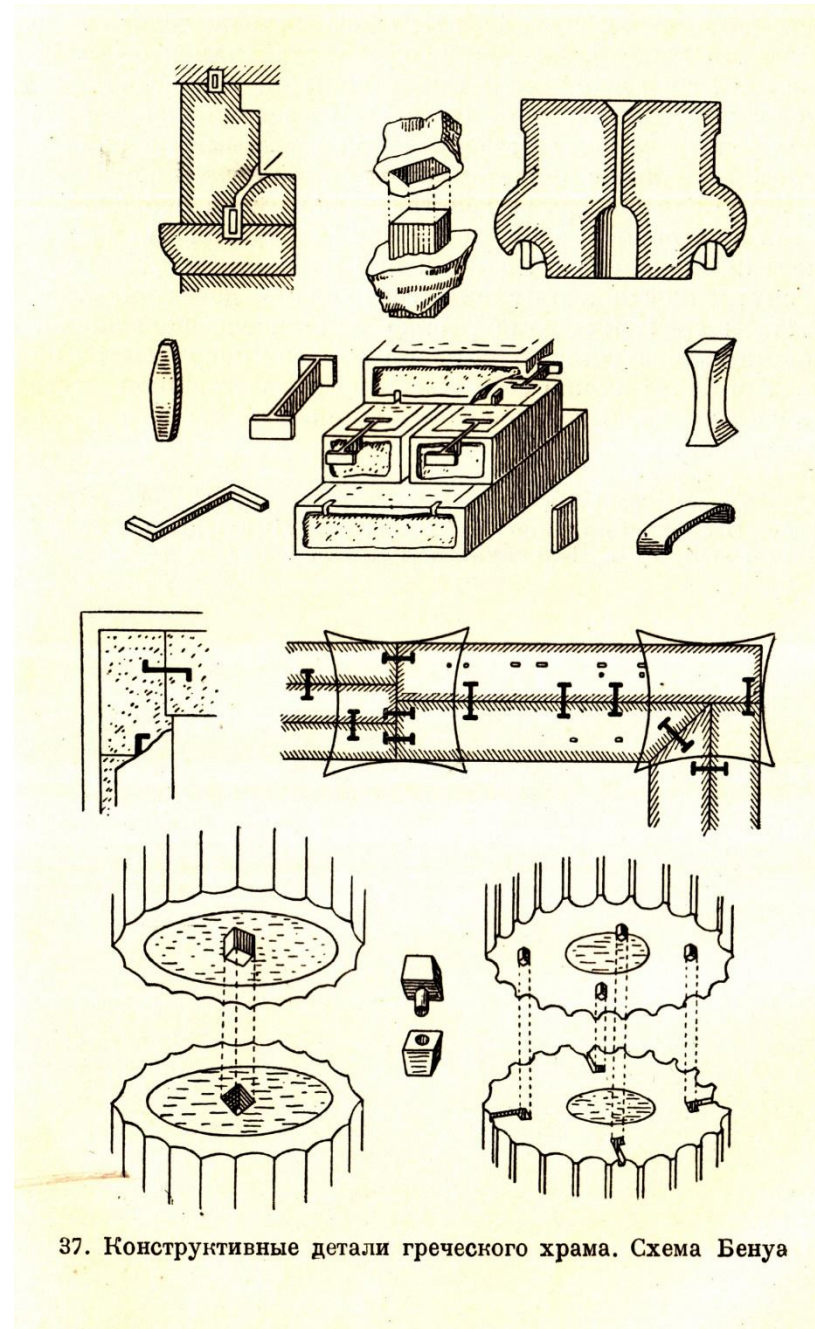

37. Конструктивные детали греческого храма. Схема Бенуа





Афинский акрополь. Реконструкция XIX века





Ф.Э. Черч (Frederic



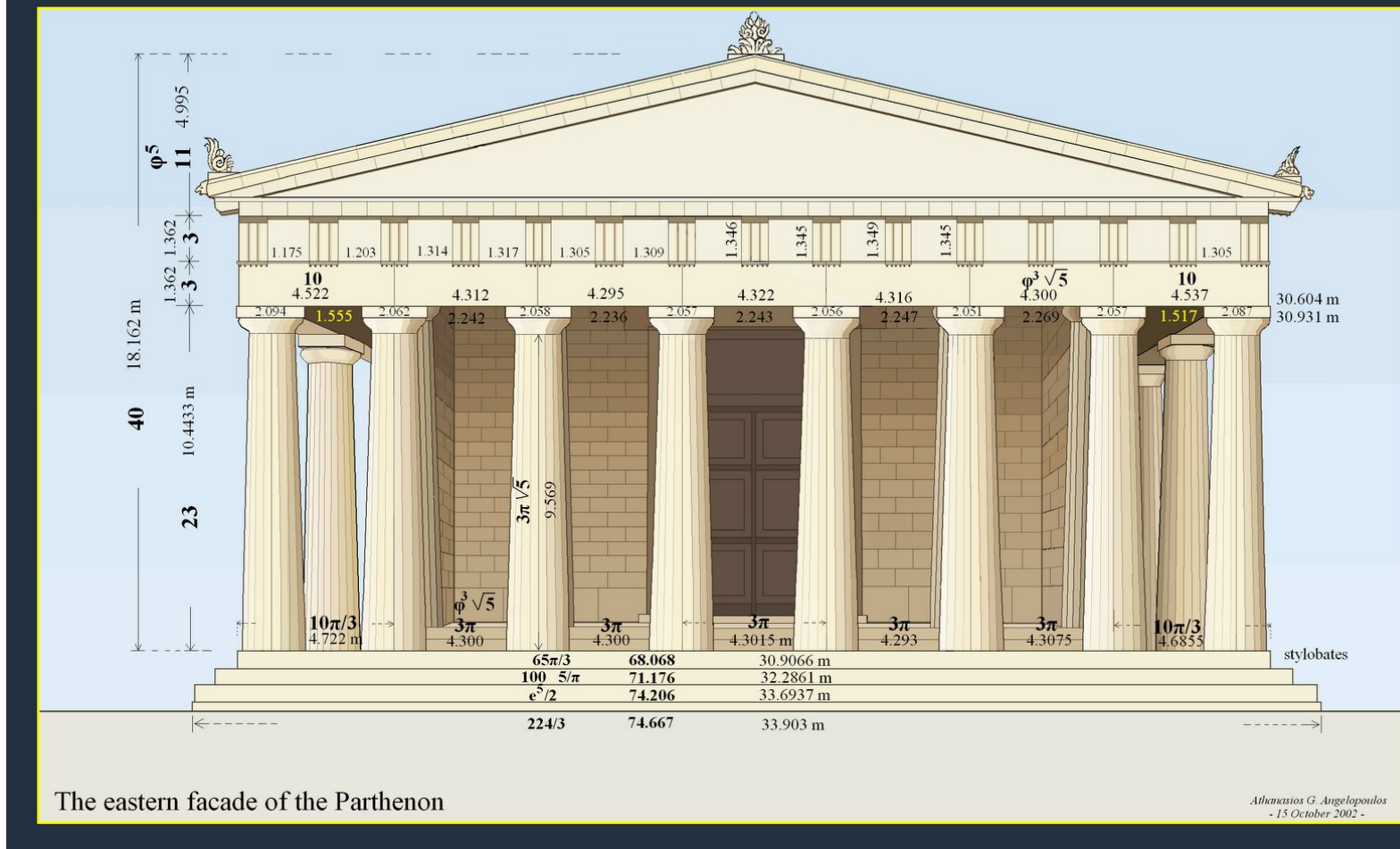
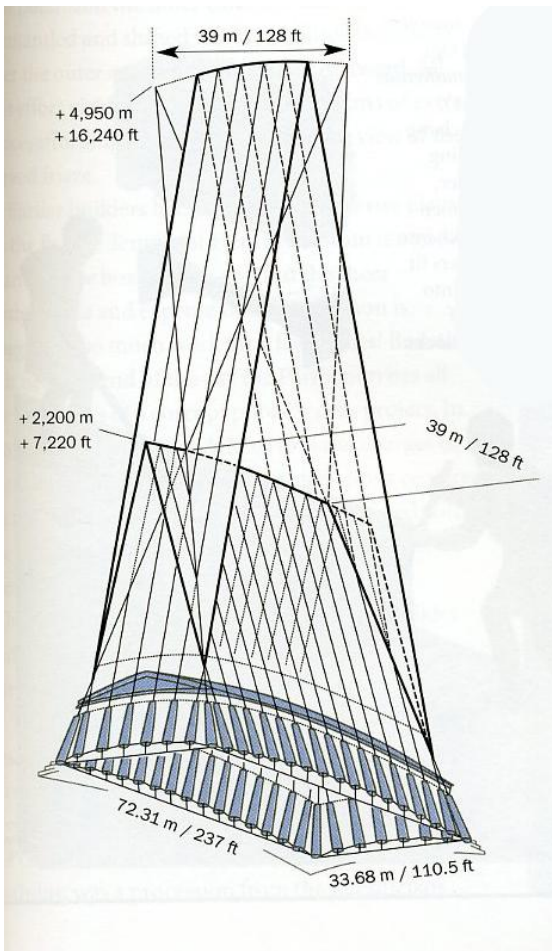

Курватура – оптические поправки для улучшения восприятия Парфенона на Афинском Акрополе. Колонны немного наклонены к середине сооружения. Интерколумний между угловыми колоннами меньше, чем между рядовыми колоннами - оптическая поправка, т.к. в ракурсе просвет между колоннами мешает целостному восприятию здания



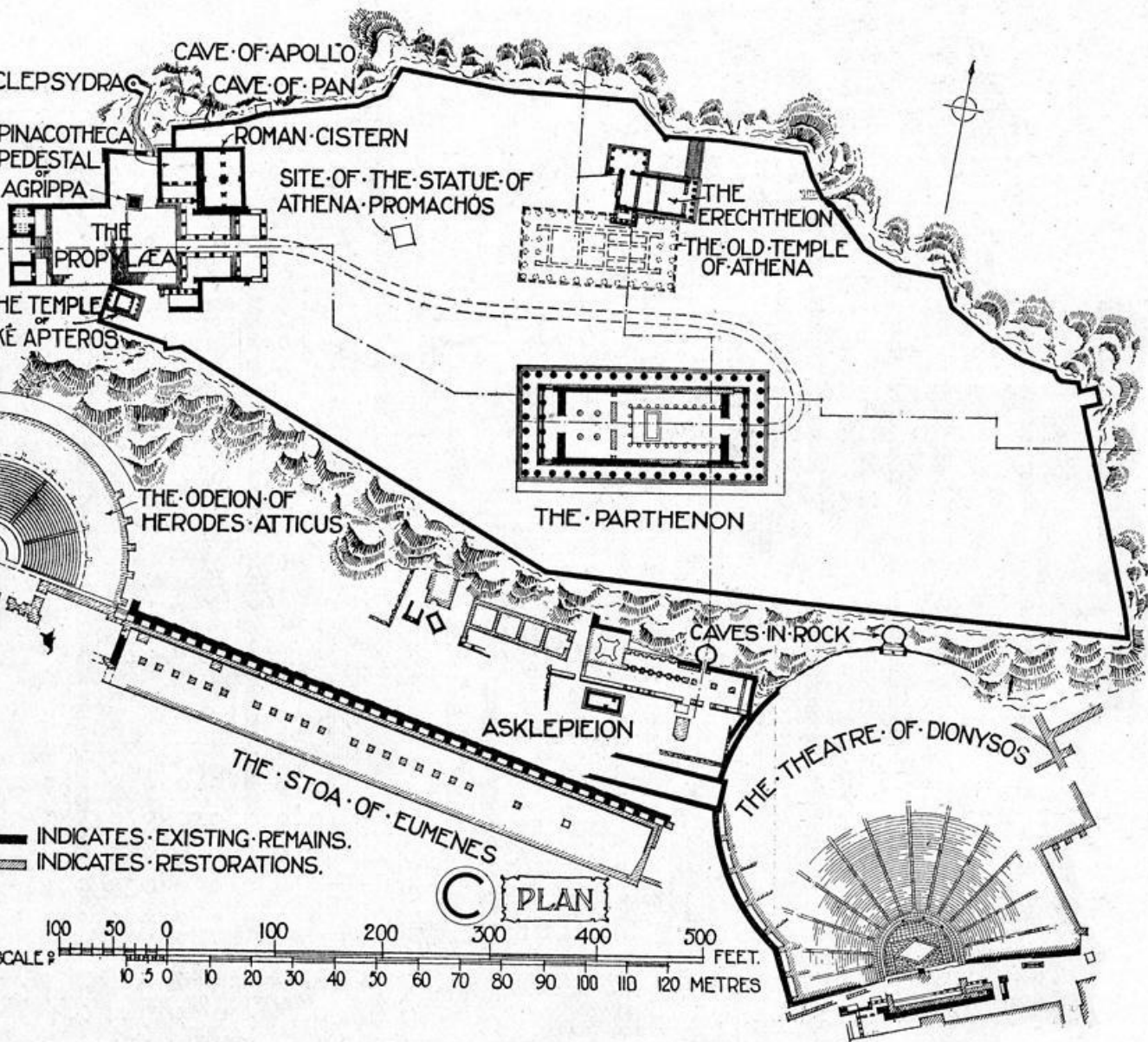

Архаический храм, ранее выстроенный близ места, где был выстроен Парфенон

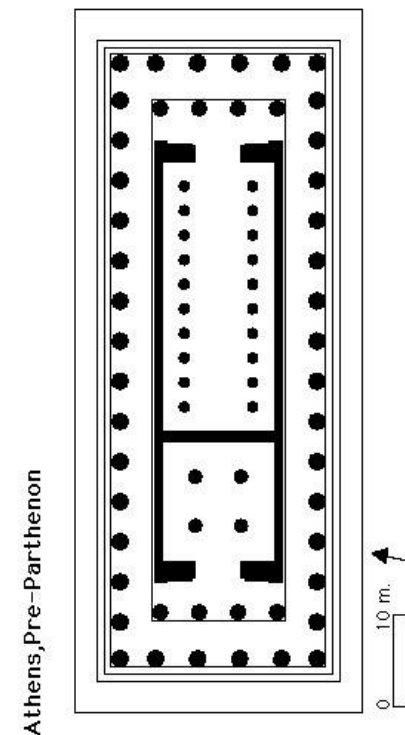

Афинский Акрополь V века до н.э. с Пропилями, Парфеноном, храмом Ники Аптерос (Бескрылой Ники), Эрехтейоном, театром Диониса (справа) и театром римского периода (слева)



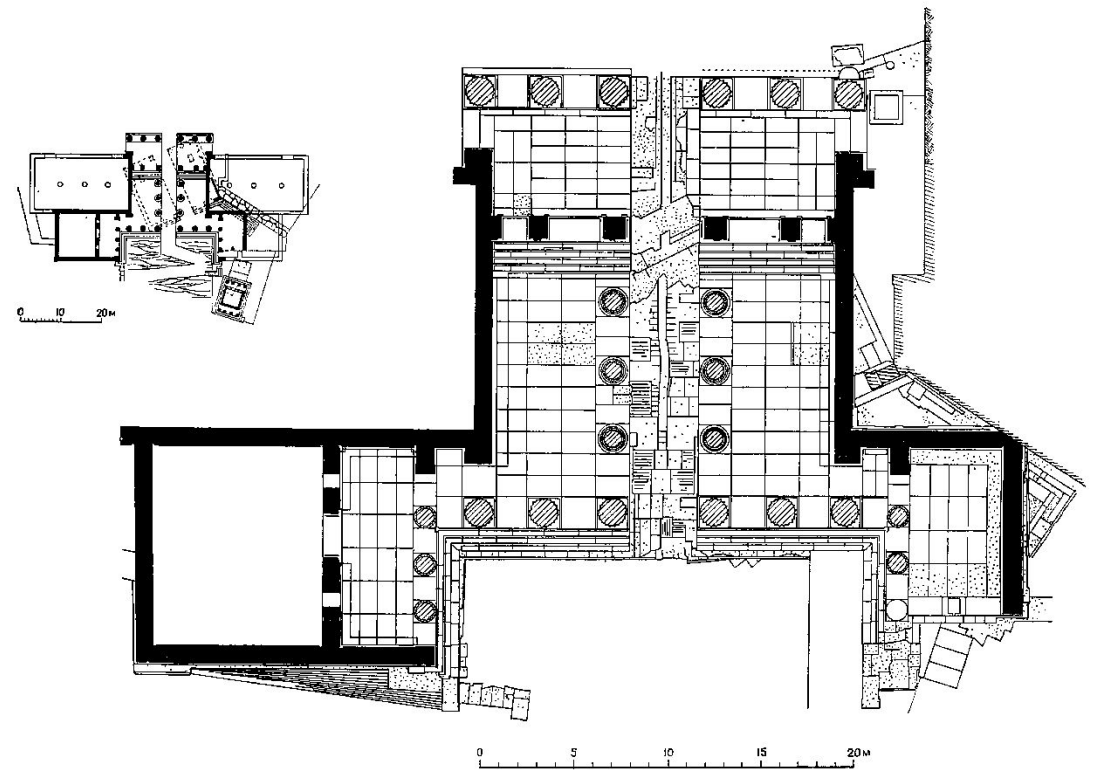
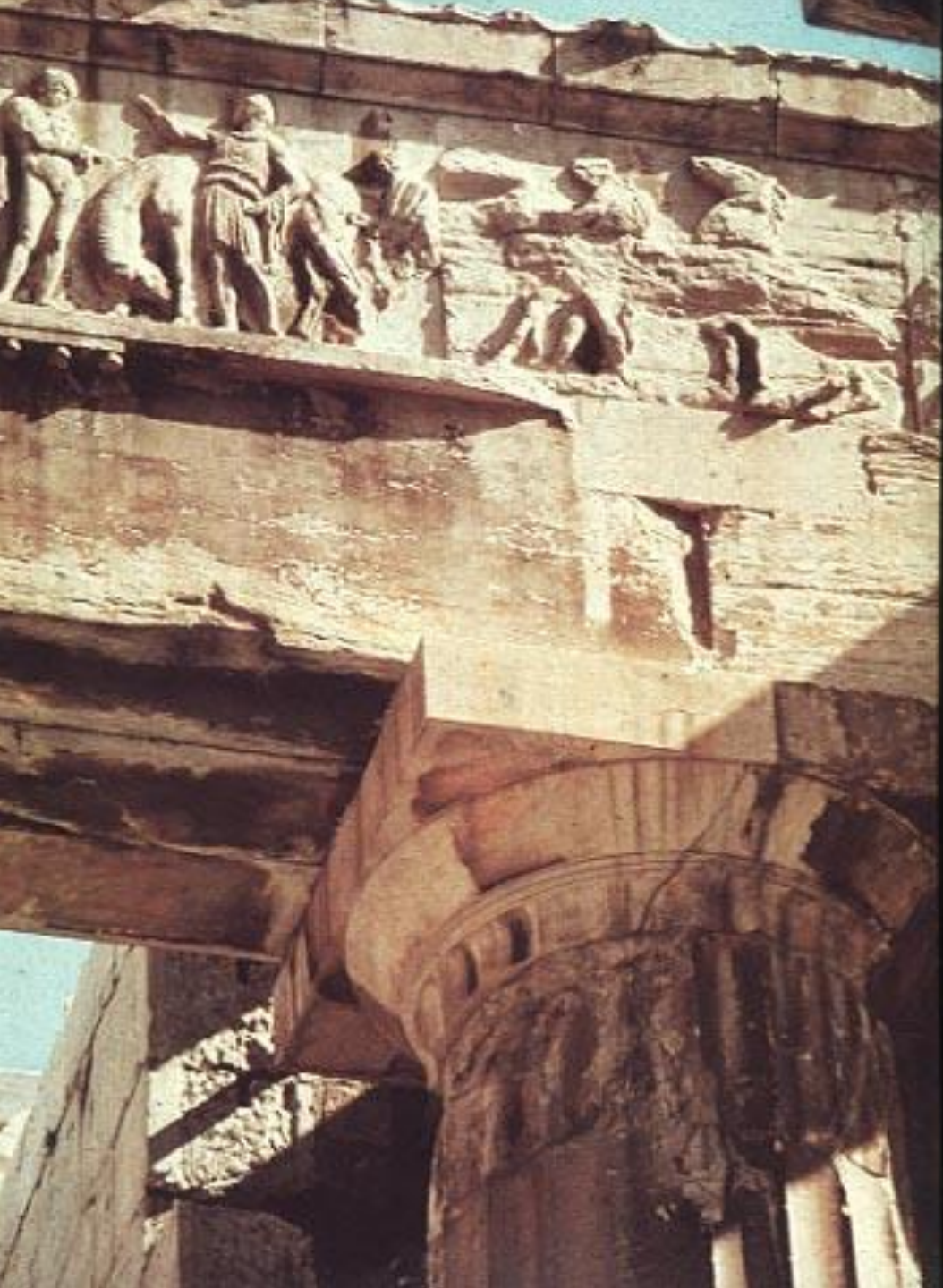

48. Афины. Пропилеи Акрополя. План (детальный и схематический)

Пропилеи Афинского Акрополя. План и фрагмент антаблемента с ионическим фризом (нехарактерным для дорического ордера)



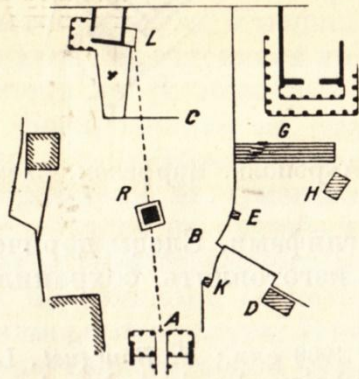

55. Афины. Вид на Акрополь от Пропилей. Схема Шуази

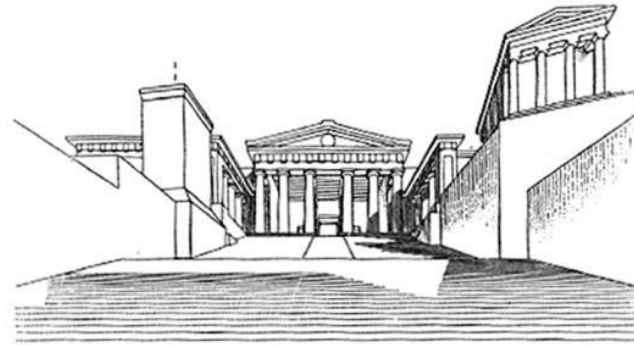

1

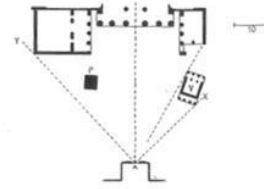

3

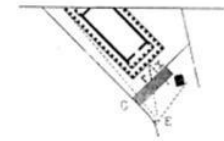

2

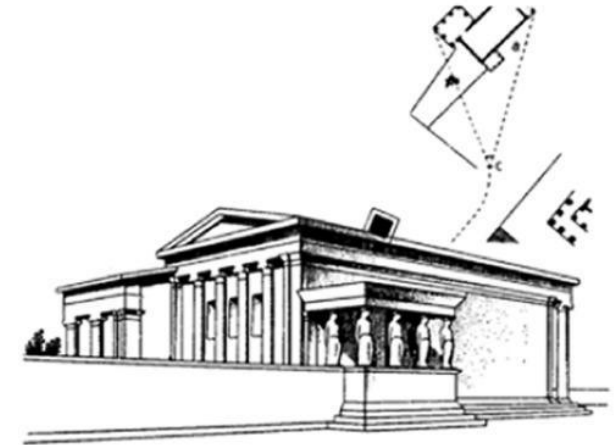

4

О. Шуази.  
Анализ восприятия Афинского  
Акрополя



Ионический ордер храма Аполлона.  
Дидим (Турция). IV век до н.э.





Базы ионических  
колонн  
недостроенной  
внешней галереи  
храма Аполлона.  
Дидим (Дидима).  
I – II века н.э.





Каннелюры ионических  
колонн храма Аполлона.  
Дидим





Различные варианты дорических и ионических капителей с «чашей» - эхином (по Н.Л. Павлову)



Рис. 993



Рис. 994

Рис. 995

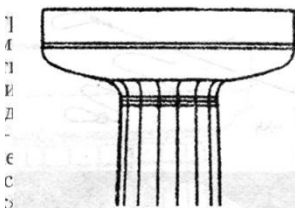

Рис. 996

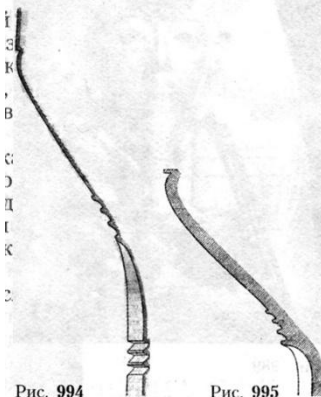

Рис. 997

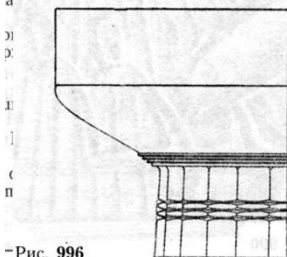

Рис. 1000

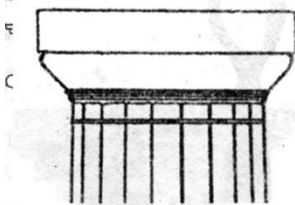

Рис. 1001

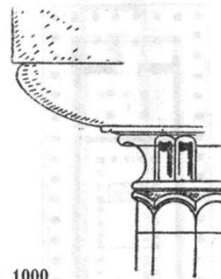

Рис. 1002

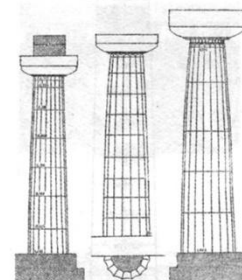

Рис. 984

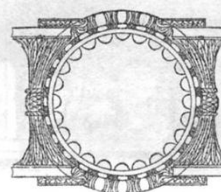

Рис. 985

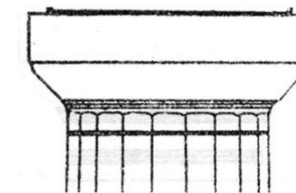

Рис. 986

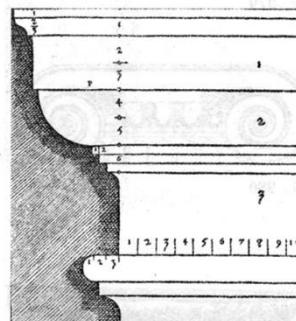

Рис. 987

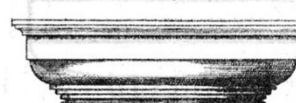

Рис. 978

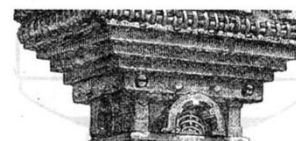

Рис. 979

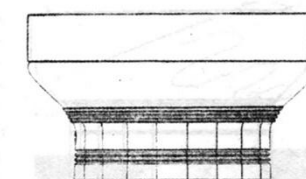

Рис. 980

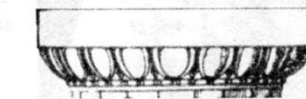

Рис. 981



Рис. 982



Рис. 983



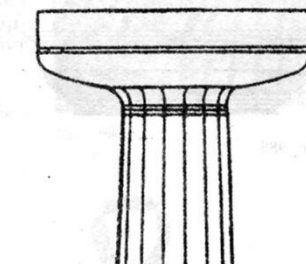

Тосканский ордер  
(римская версия  
дорического) –  
названия деталей

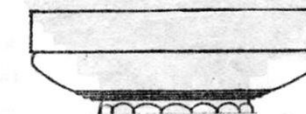
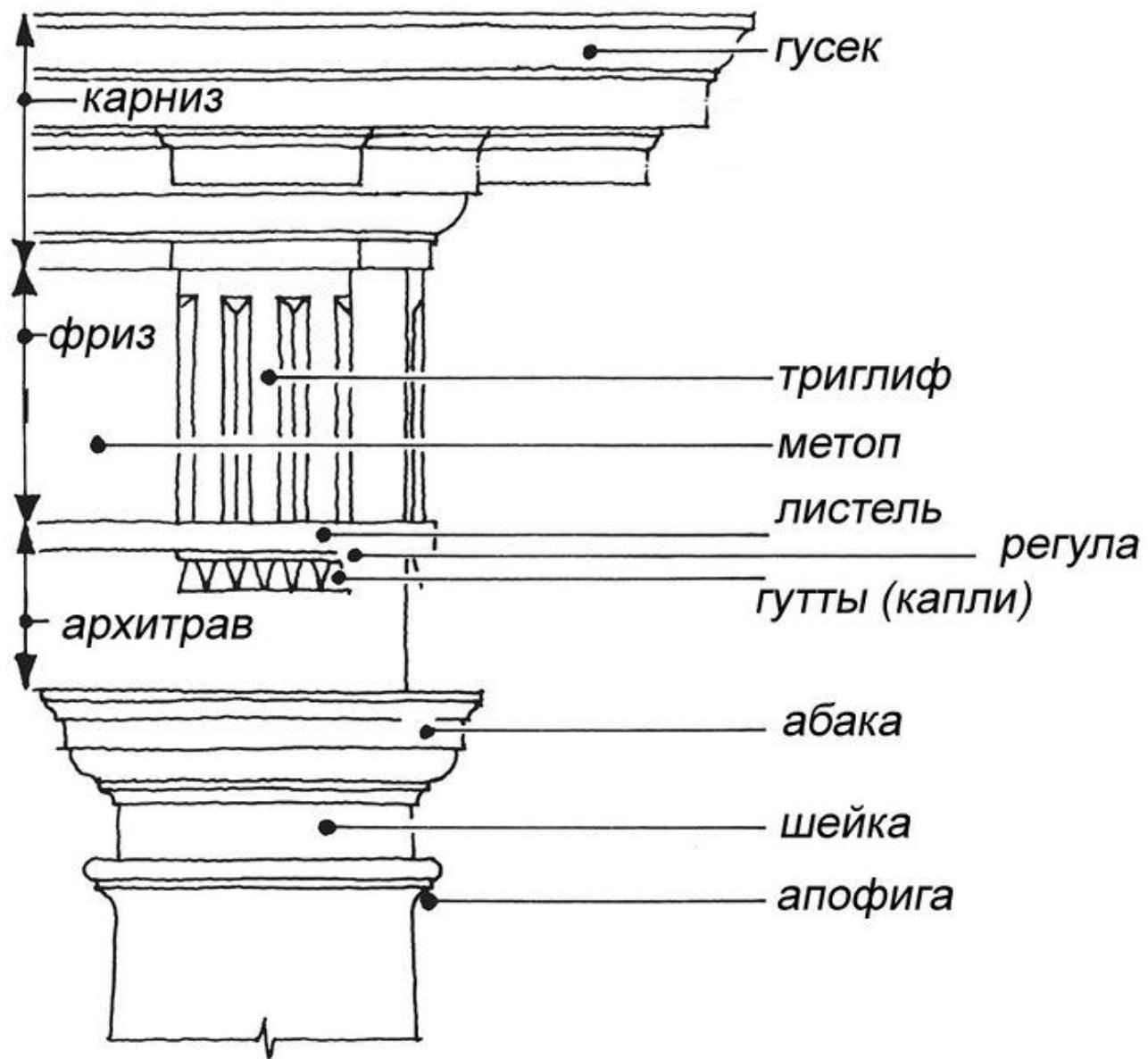

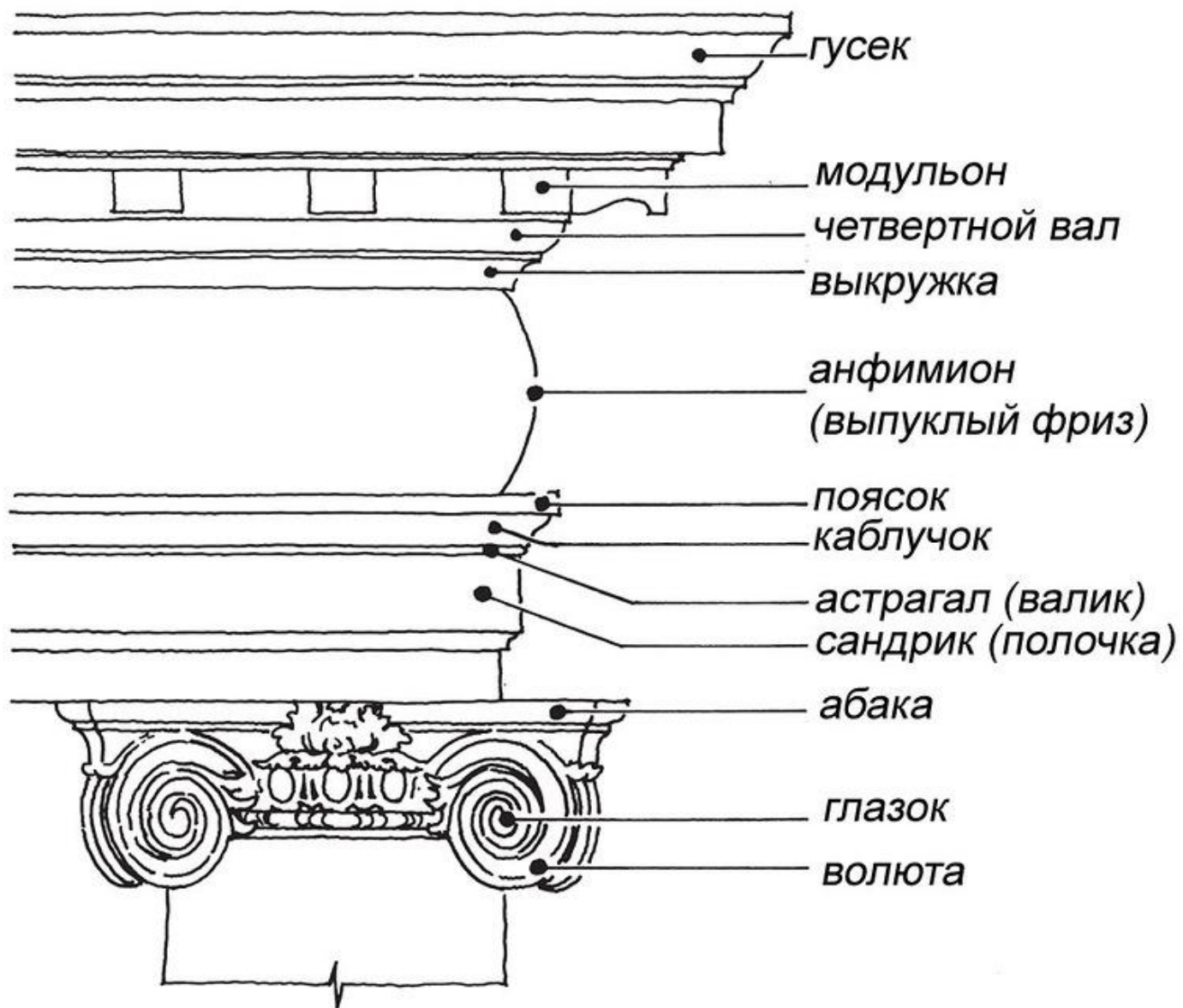

Ионический ордер –  
названия деталей



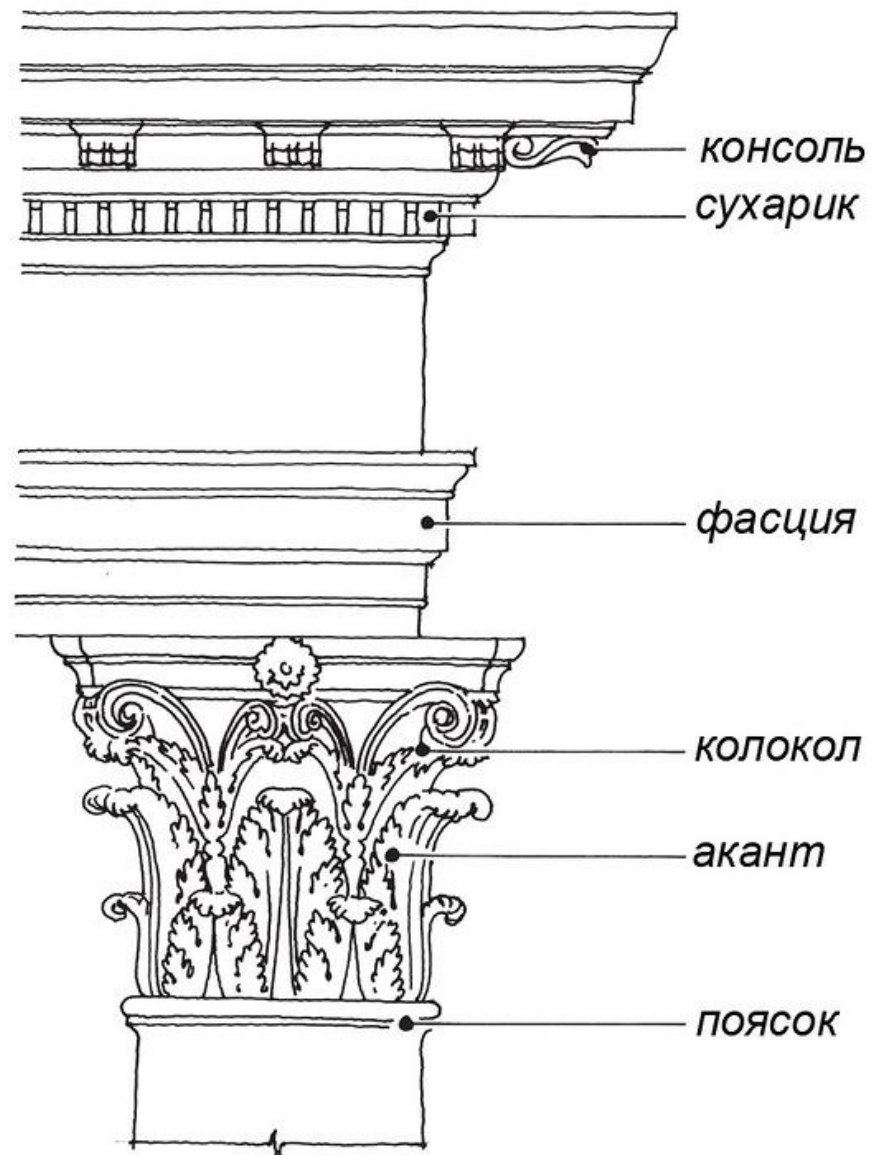

Коринфский ордер –  
названия деталей



Цвет в окраске  
древнегреческих  
зданий – фрагменты  
декоративных деталей  
с терракотово-  
красным, охристым и  
синим колерами



Важнейшим вкладом древних греков в мировую культуру стали общественные архитектурные комплексы и сооружения.

Это не только акрополи – комплексы святилищ и храмов, но и открытые амфитеатры, и общественно-торговые центры с крытыми галереями. Все эти объекты получили дальнейшее развитие в древнеримской архитектуре.

Так, открытые амфитеатры со сценой (орхестрой) были достроены и перестроены римлянами, добавившими помещения для артистов и на сценическом пространстве - в виде постоянных архитектурных декораций, отделивших зрелищное пространство от природной среды.



Греко-римский  
амфитеатр.  
Схема

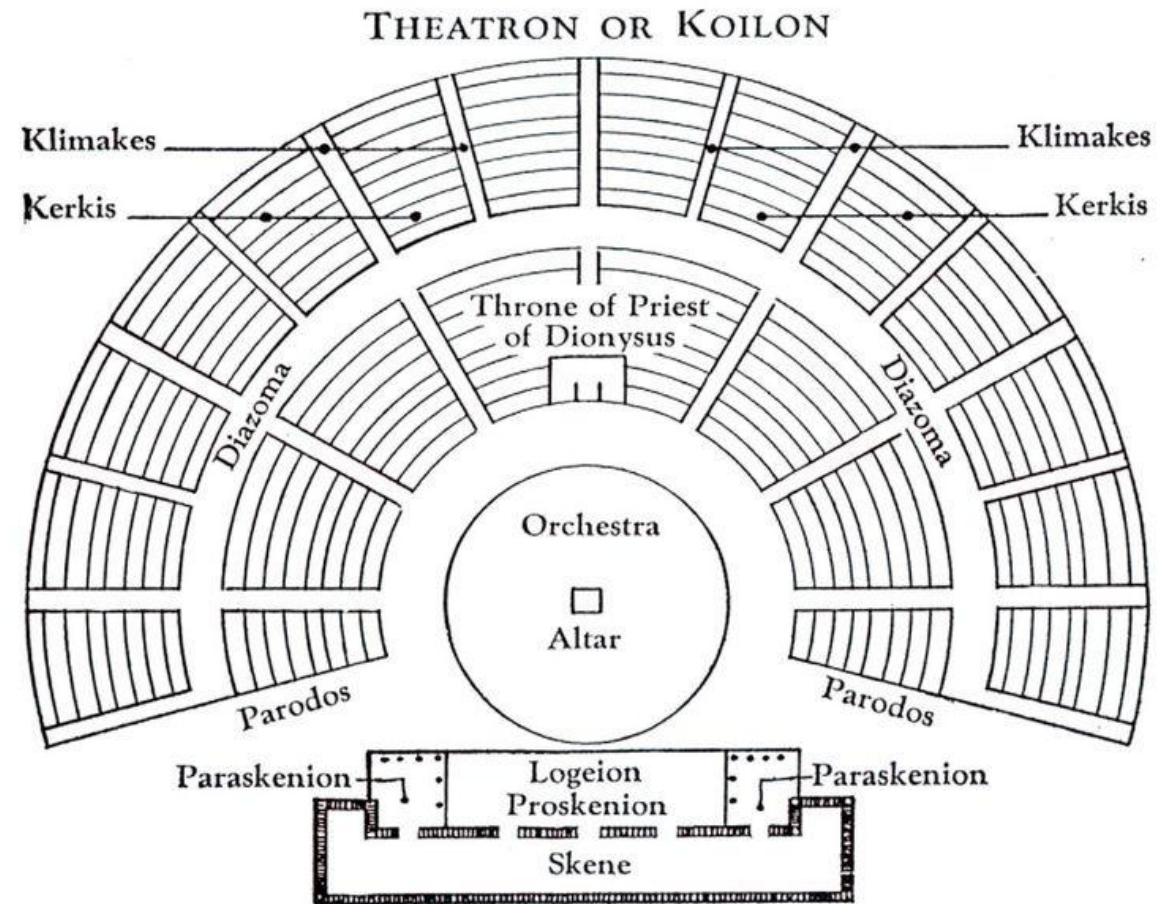

Театр Диониса на Афинском  
Акрополе с достроенной  
римлянами сценической частью.  
V век до н.э. – I век н.э.

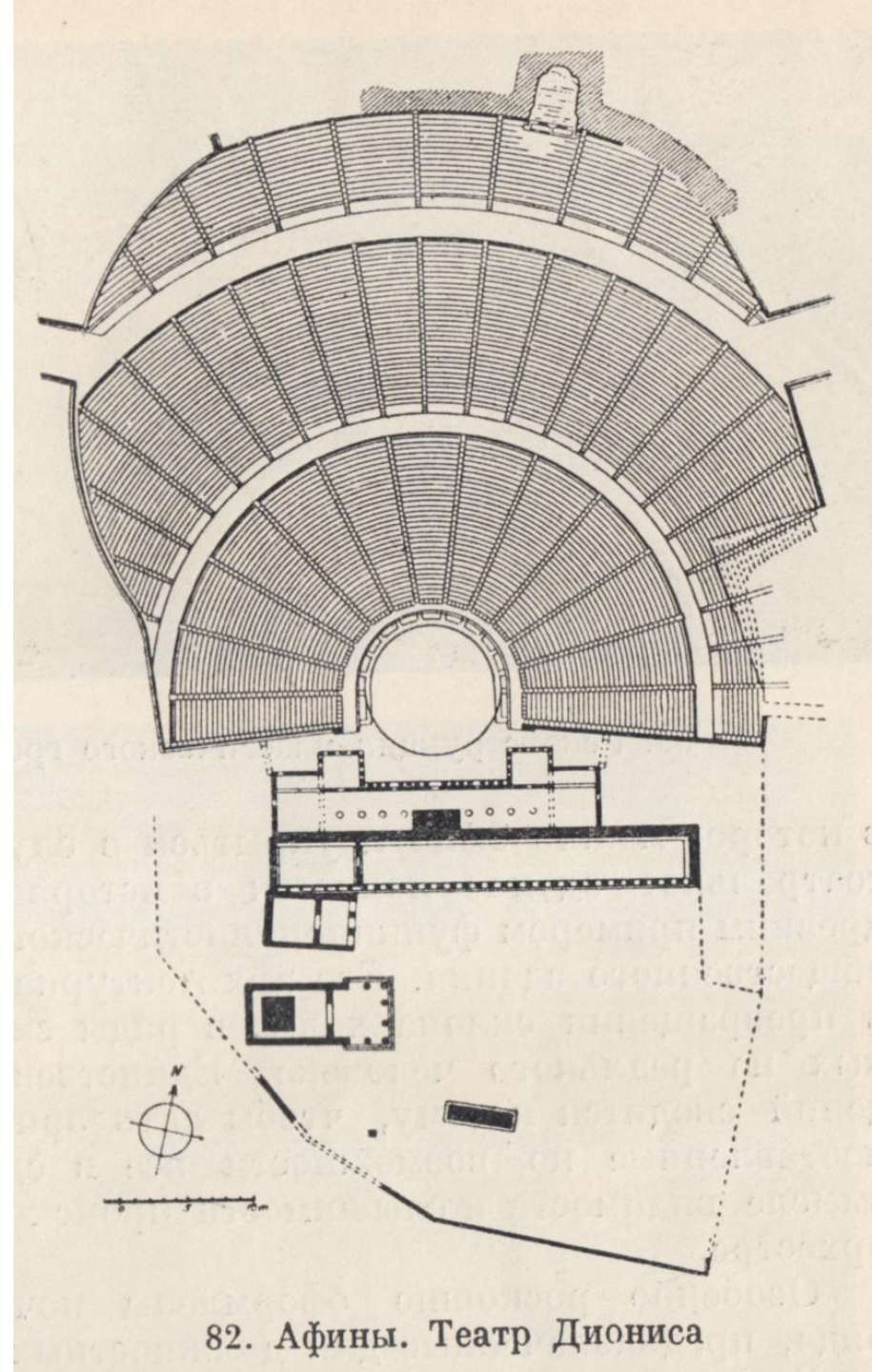

82. Афины. Театр Диониса



Амфитеатр на 14 000  
зрителей в древнегреческом  
городе Эпидавр, где лечил  
знаменитый хирург  
Асклепий.  
Славится идеальной  
акустикой.  
IV век до н.э.



Фото Н.Ю.  
Васильева









Пергам.  
Амфитеатр с  
самым  
крутым  
уклоном, где  
размещены  
сидения для  
зрителей.  
III – II века  
до н.э.

Фото автора



Пергам.  
Общественны  
й центр.  
II век до н.э.  
Реконструкция







Пергамский алтарь  
реконструкция части  
сооружения со слепками  
скульптурного фриза (II век  
до н.э.), фрагменты  
которого были обнаружены  
археологами в 1878 г.  
Пергамский музей. Берлин



Основное отличие архитектуры архаики – «суровый стиль» дошедших до нас храмов на территории современной Италии, в Пестуме (на юге Апеннинского полуострова) и в Селинунте (на Сицилии).

Архитектуру периода классики - времени возвышения Афин как столицы крупного полиса (города-государства) – отличала монументальность. Это был стиль «героической эпохи», ярко отразившийся в формах храма Афины-Девы - Парфенона на Афинском Акрополе.

Архитектура эпохи эллинизма отличалась особым изяществом форм общественных зданий, богато украшенных скульптурой (Пергамский алтарь), а также - развитием типологии престижного жилого дома-атриума, с перистильным двориком (обрамленным колоннадами, поддерживавшими галереи) (см. труды Н.И. Брунова, указанные в списке литературы).



# Заключение

Архитектура Древней Греции повлияла на все дальнейшие исторические стили.

Древнегреческий архитектурный порядок стал не только художественно осмысленной системой пропорций стоечно-балочных несущих конструкций, но и превратился в метод выполнения внешнего декора ряда иных конструкций (стеновых, арочных, купольных и пр.).

Архитектурный порядок стал своего рода «шпаргалкой», позволяющей безошибочно выполнить каждому зодчему престижный архитектурный проект даже не имея профессионального опыта.

В Древней Греции канонический порядок позволил создать выдающиеся архитектурные творения в далеких колониях, где не имелось зодчих столичного уровня.

В дальнейшем греческие порядки были использованы и отчасти видоизменены в Древнем Риме, и трансформированы до неузнаваемости в эпоху Средневековья. Их по своему трактовали мастера Ренессанса, барокко и классицизма, их применяли в эпоху историзма (эkleктики).

И лишь в XX веке произошел коренной перелом в архитектуре – принципиальный отказ от исторических порядков. Однако в конце XX века отношение к порядку изменилось на неподдельный интерес к нему. Это выразилось в его новой интерпретации – ироничной, фрагментарно-коллажной и даже в копировании исторических образцов. Об этом речь пойдет в конце данного лекционного курса.

# Литература

Брунов Н.И. Очерки по истории архитектуры. Т.1. – М., 2003:

<https://www.libfox.ru/571271-nikolay-brunov-ocherki-po-istorii-arhitektury-t-1.html>

Кнабе Г.С. Древний Рим. История и повседневность. – М., 1986:

<https://www.libfox.ru/364236-georgiy-knabe-drevniy-rim-istoriya-i-povsednevnost.html>

Михайлов Б.П. Витрувий и Эллада. Основы античной теории архитектуры. – М., 1967:

<http://books.totalarch.com/n/4611>

Шуази О. Всеобщая история архитектуры. Т.1, М., 1935:

[http://totalarch.ru/choisy\\_history\\_architecture](http://totalarch.ru/choisy_history_architecture)