

# Простановка размеров

# Простановка размеров ГОСТ 2.307-68

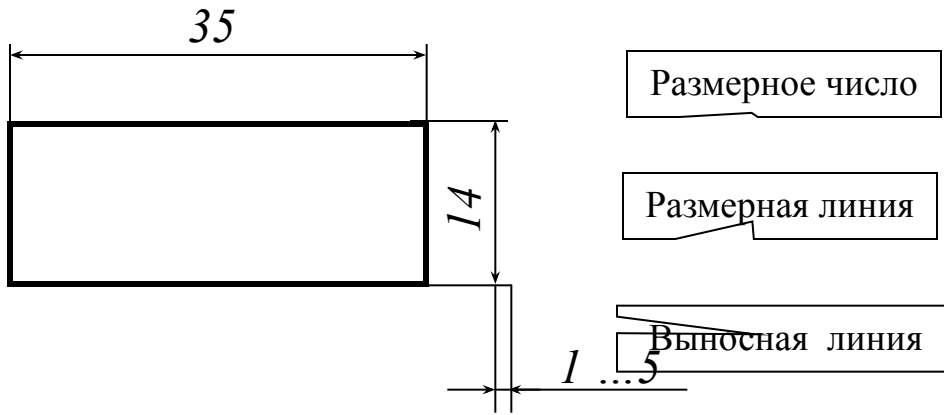

Размерное число соответствует действительному размеру предмета

$$h = 5 \text{ мм}$$

Расстояние от размерного числа до размерной линии составляет 0,5...1 мм

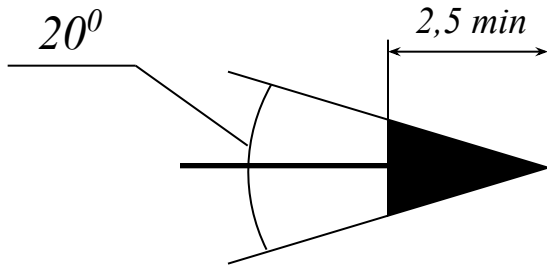

# Простановка размеров

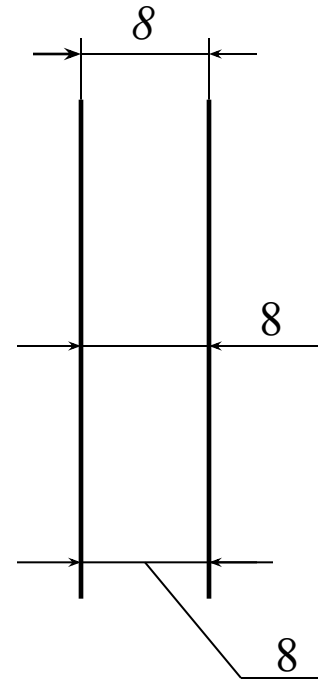
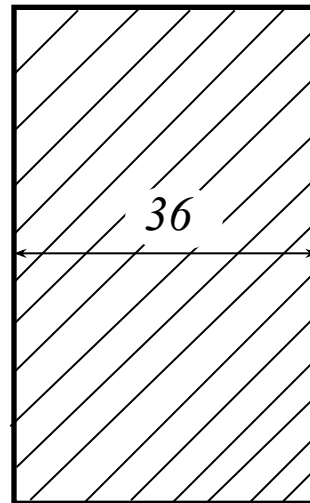
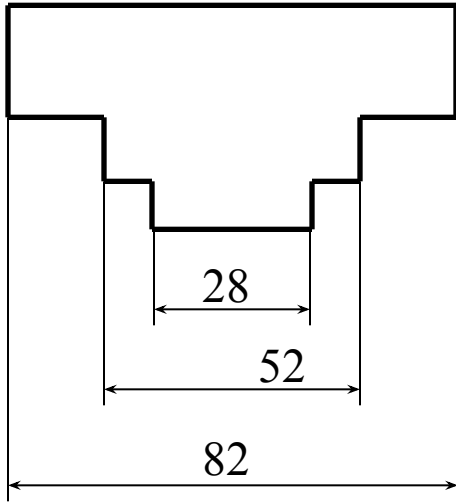

Минимальное расстояние между контурной линией изображения предмета и размерной линией **10 мм**, между размерными линиями **7 мм**.

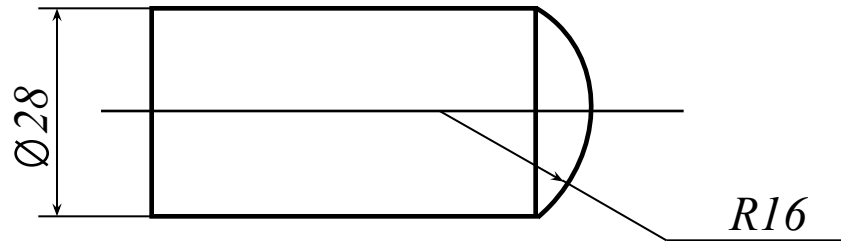
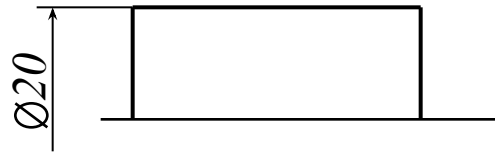
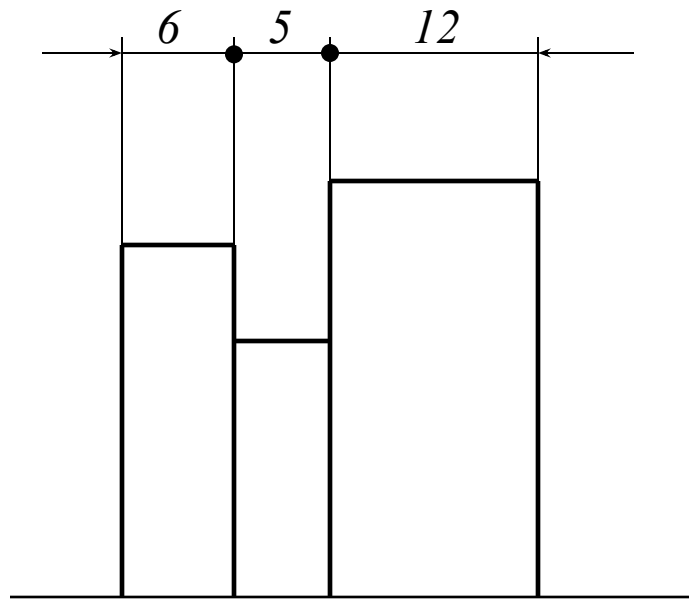

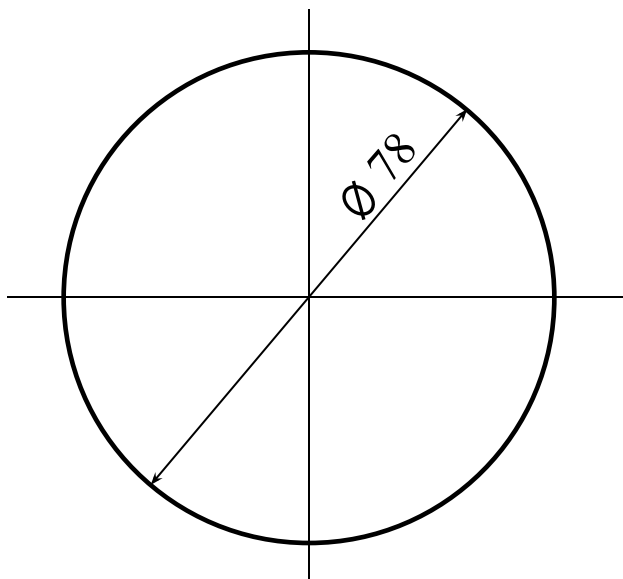
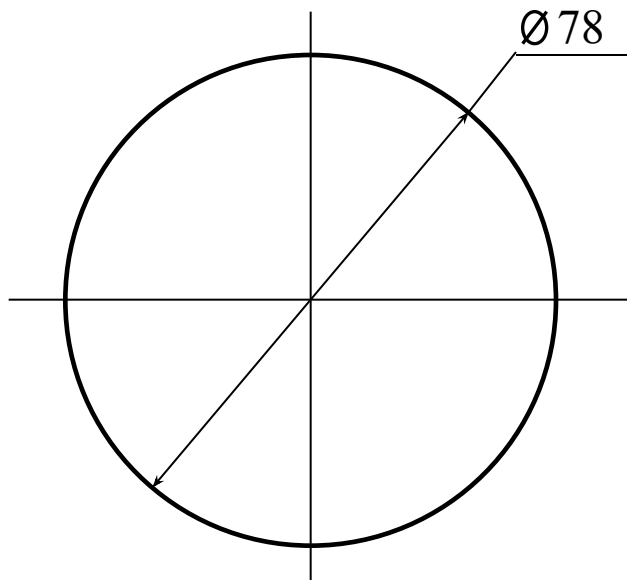
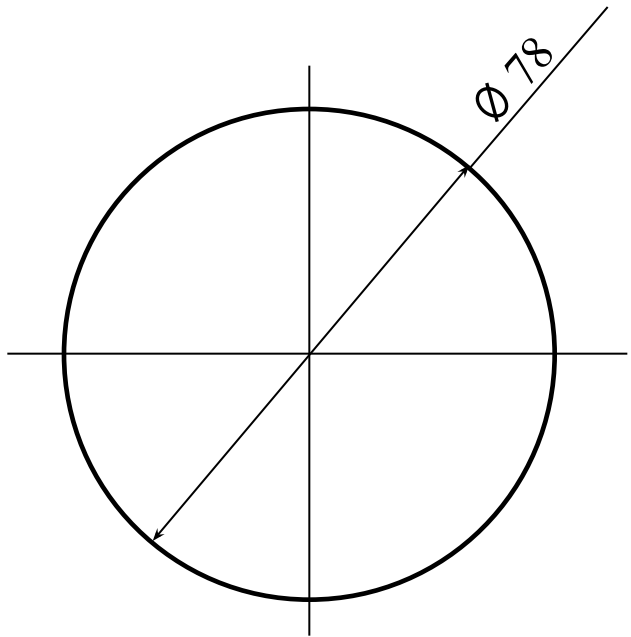

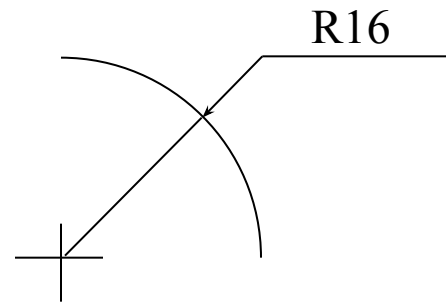
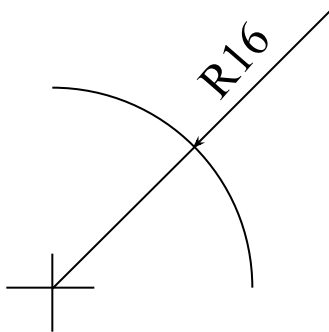
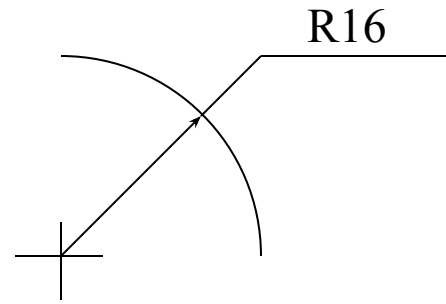
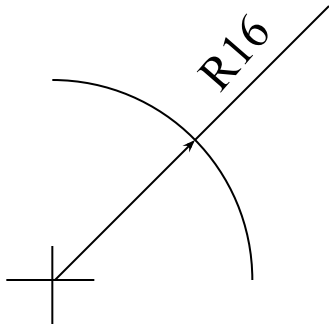

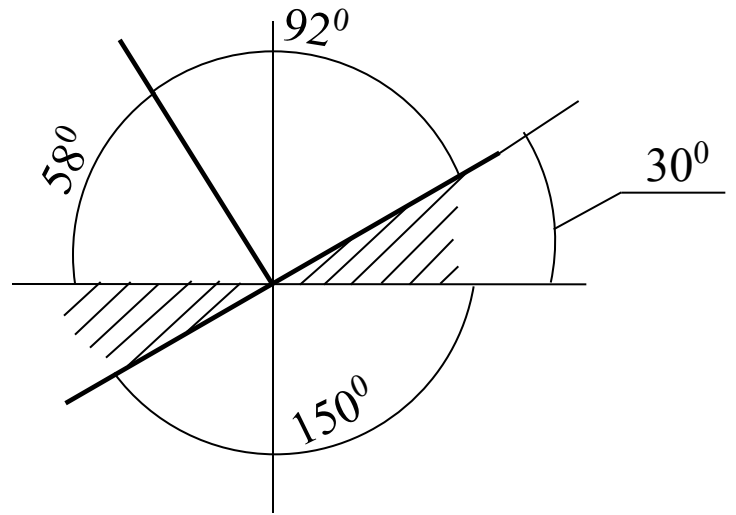
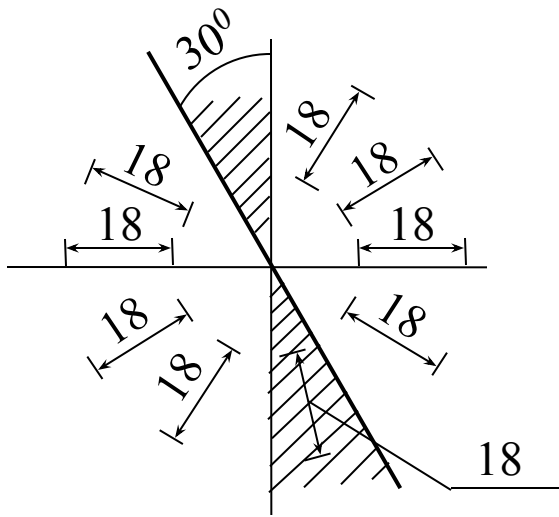

Простановку размеров начинают с определения технологической базы.

**Технологическая база** – поверхность, от которой начинается обработка детали и производятся измерения размеров.

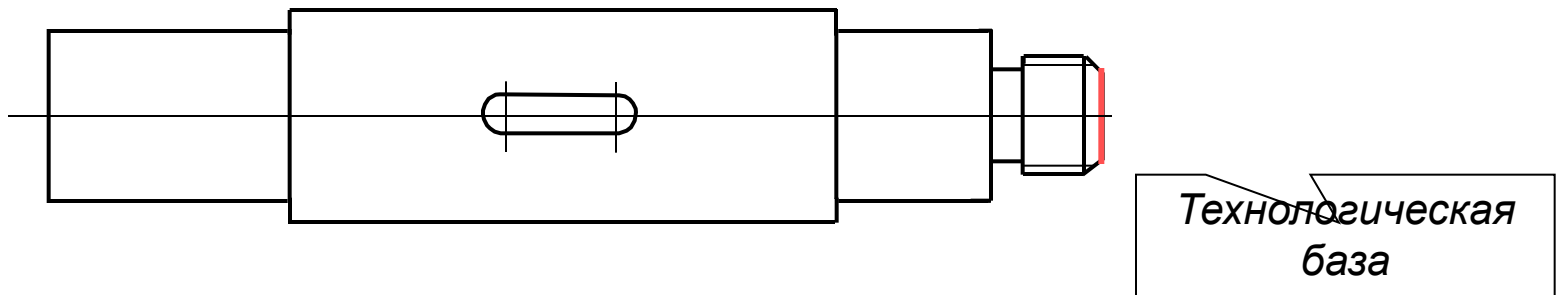



В машиностроении применяются три способа нанесения размеров:

- Координатный
- Цепной
- Комбинированный

**Координатный способ.** Размеры являются координатами, характеризующими положение элементов деталей относительно одной и той же поверхности детали.

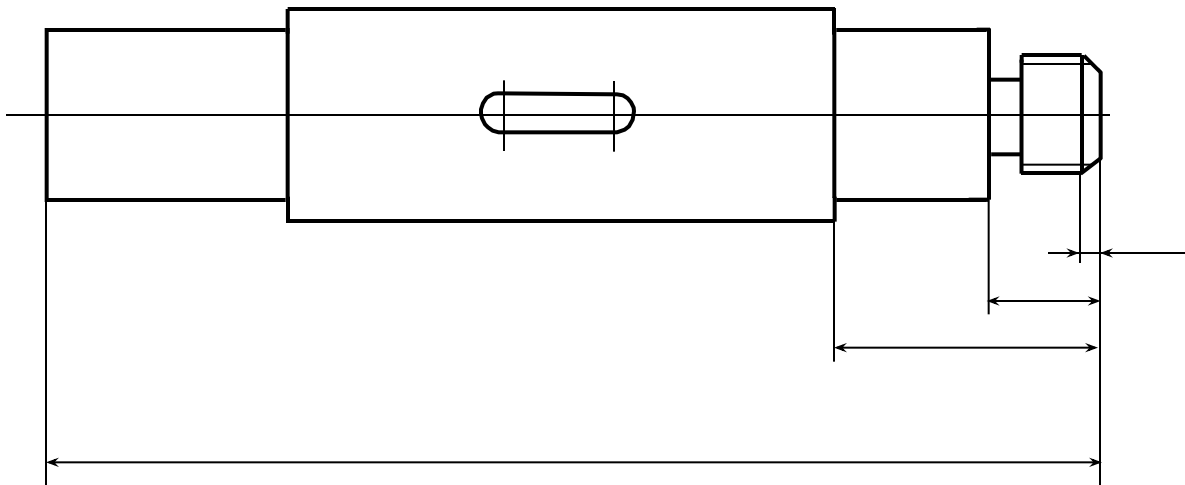

В машиностроении применяются три способа нанесения размеров:

- Координатный
- Цепной
- Комбинированный

**Цепной способ.** Размеры отдельных элементов детали наносятся последовательно, как звенья одной цепи.

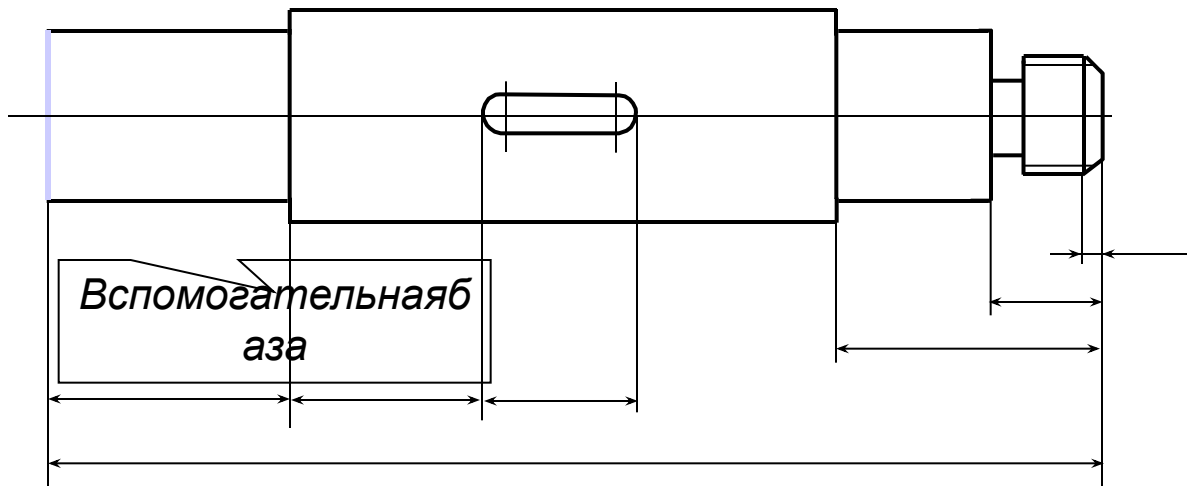

В машиностроении применяются три способа нанесения размеров:

- Координатный
- Цепной
- Комбинированный

**Комбинированный способ** Сочетание координатного способа с цепным.

Этот способ обеспечивает достаточную точность и удобство изготовления, измерения и контроля деталей без каких-либо дополнительных подсчетов размеров.

