

Мүлік объектісінің басқару механизмі

Орындаған: Амангелдиева Айтолқын

- Мемлекетті сан қилы қызметін атқаратын механизмі болады. Мемлекеттің механизмі – белгілі түрде ұйымдастырылған, ішкі тұтастығымен және өзара байланыстылығымен сиппатлатын мемлекет органдарының жүйесі. Әр мемлекеттің механизмі оның тарихи, әлеуметтік, ұлттық, экономикалық, географиялық, т.б. ерекшеліктеріне байланысты құрылады. Дегенмен, барлық мемлекеттерге бірдей тән органдар болады.

- Негізінен, олар – құқықтық тәртіпті сақтайтын, мемлекеттің ішкі қауіпсіздігін, сыртқы тәуелсіздігін қорғайтын органдар. Мұндай органдар әр дәрежеде, әр көлемде барлық мемлекеттерде болады. Мемлекет механизміне тән заңдылық – оның органдары тек мемлекет қызметін атқаруға қажет болғанда ғана құрылады. Екінші заңдылығы – бірінің қызметін бірі қайталайтын органдардың болмауы. Мемлекет механизмінің құрылымы мемлекеттік органдардан, мемлекеттік мекемелер мен кәсіпорындардан және мемлекеттік қызметкерлердің, ұйымдық қаржылардан, сондай-ақ мемлекеттік қызметтерді қамтамасыз етуге қажет ықтиярсыз көндіру күштерінен тұрады.

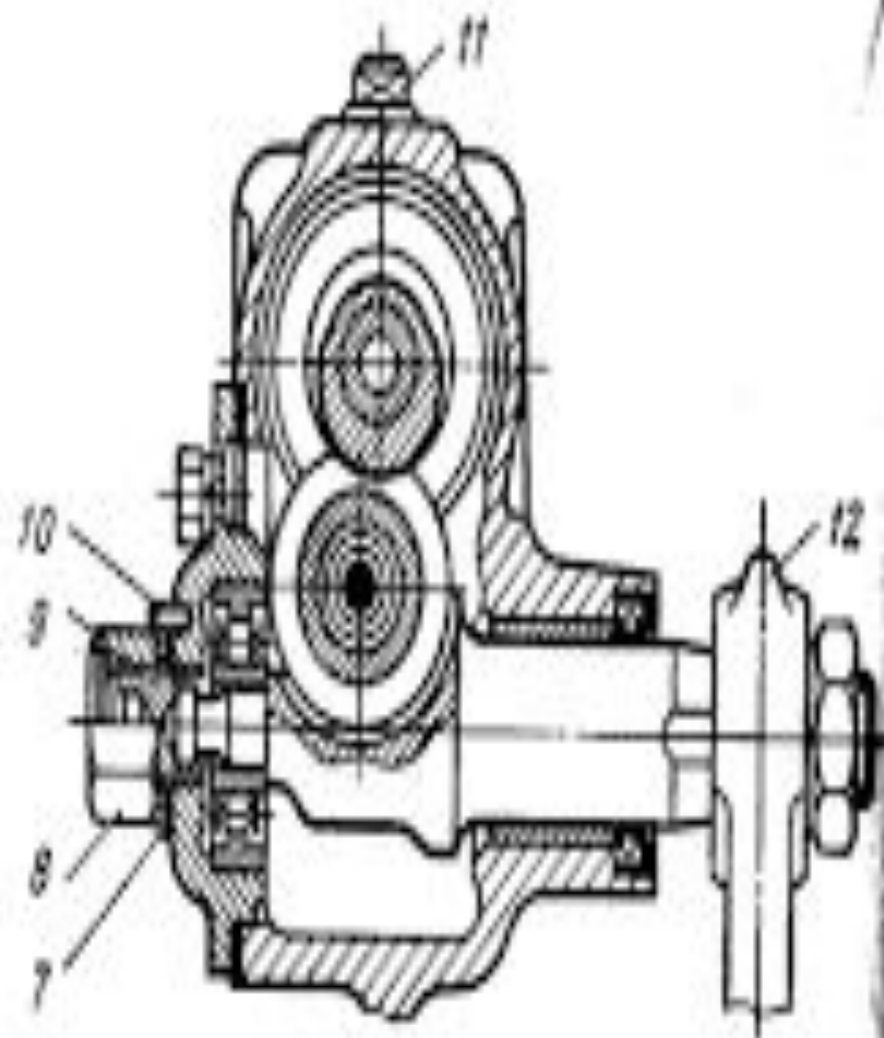
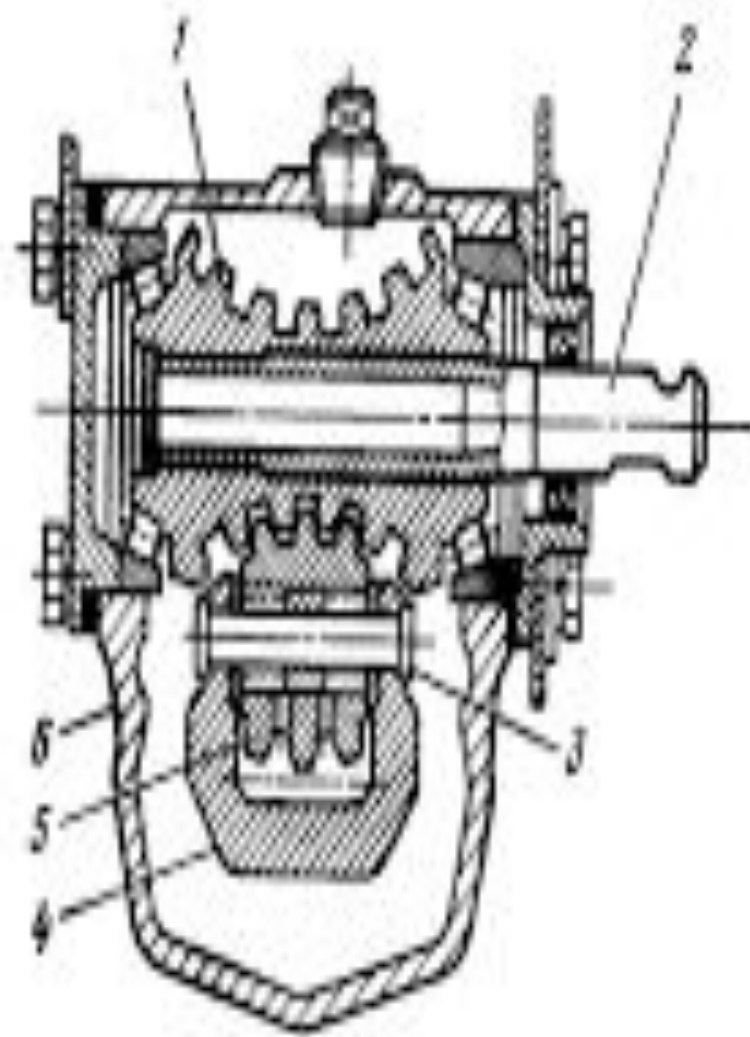

16.3. сурет. ГАЗ – 53 А автомобилінің рульдік механизмі.

- Мемлекеттік органдар өкіметтік қызметтерін жүзеге асырудың барысында өзара тығыз байланысты болатындығын атап көрсеткен жөн.
- Мемлекеттік мекемелер мен кәсіпорындардың биліктік өкілеттіліктері болмайды. Олар экономика, білім беру, денсаулық сақтау, мәдениет, ғылым, спорт, және т.б. салаларда жалпы әлеуметтік қызметтерді атқарады.
- Мемлекеттік қызметкерлер – бұлар басқару ісімен арнайы түрде айналысатын айрықша топ құрайтын санаттағы адамдар болып табылады. Мемлекеттік қызметкерлердің құқықтық жағдайы арнайы заң арқылы реттелінеді, онда мемлекеттік қызметкерлердің түрлері және міндеттері мен құқықтары айқындалып көрсетіледі.

- Мемлекеттік механизмінің негізгі құрылымдық бөлімі – мемлекеттік орган. Мемлекеттік орган дегеніміз – билік өкілеттіктерге ие, мемлекет қызметтерін жүзеге асырушы ұйым. Мемлекеттік орган мемлекеттік қызметкерлерден тұрады, бұлардың айрықша түрі – лауазымды тұлғалар болып табылады. Мемлекеттік қызметкерлерді материалдық игіліктерімен қамтамасыз ету – қоғамның міндеті.

- Мемлекеттік органның биліктік өкілеттері болады. Олар:
- - атқарылуы міндетті болып келетін нормативтік-құқытық актілерді қабылдау үшін берілген мүмкіндіктер;
- - мемлекеттік органдар қабылдаған актілерді басшылыққа алып, алуан түрлі әдістерді қолдана отырып мемлекет бағдарламаларын жүзеге асыру, оларды орындауды қамтамасыз ету болып табылады.