

2021

РАЗРАБОТКА  
рекламной компании  
для ЖК «Голос. Хюгге»



ГОЛОС



ХЮГГЕ



2021

РАЗРАБОТКА  
рекламной компании  
для ЖК «Голос. Хюгге»



Общая площадь застройки -  
300Га

Население – 23 000 человек

2021

РАЗРАБОТКА  
рекламной компании  
для ЖК «Голос. Хюгге»

Город-спутник мегаполиса, равных которому нет ни в Челябинской области, ни в России, обеспечивающий жителям Челябинска реальную альтернативу переезду в другие регионы.

В ближайшей перспективе – окружить L-Town наукоёмкими кластерами для развития науки, образования и современного эффективного производства в Челябинской области.

L-Town – полноценный город со своим центром, магазинами, кафе, бурлящей энергией, и спокойным пригородом, где больше умиротворения, с природным каркасом, набережными, аллеями и парками.

Инфраструктура нового города продумана до мелочей: остановки общественного транспорта, пешеходные зоны, велодорожки, уникальные детские площадки, в шаговой доступности – не только супермаркет, но и «Скалистое» озеро, пруд «Лебединый» и настоящий природный лес.





2021

РАЗРАБОТКА  
рекламной компании  
для ЖК «Голос. Хьюге»



2021

РАЗРАБОТКА  
рекламной компании  
для ЖК «Голос. Хюгге»



**Фасады комбинированные:**

1 этаж - кирпич тычковый

Со второго этажа –  
штукатурные, клинкерный  
кирпич, навесные фасады -  
металлокасеты

**Окна** с заниженной подоконной зоной, французские окна  
Оттенок в цвет фасада: белый, бежевый, серый, коричневый

**Балконы**, холодные лоджии разноформатные: с остеклением и без остекления с установкой металлического ограждения

2021

РАЗРАБОТКА  
рекламной компании  
для ЖК «Голос. Хюгге»

## Территория двора:

Срок готовности двора – к заселению  
дома

Современные детские игровые  
площадки

Закрытая территория с СКУД

Видеонаблюдение

Своя безопасность



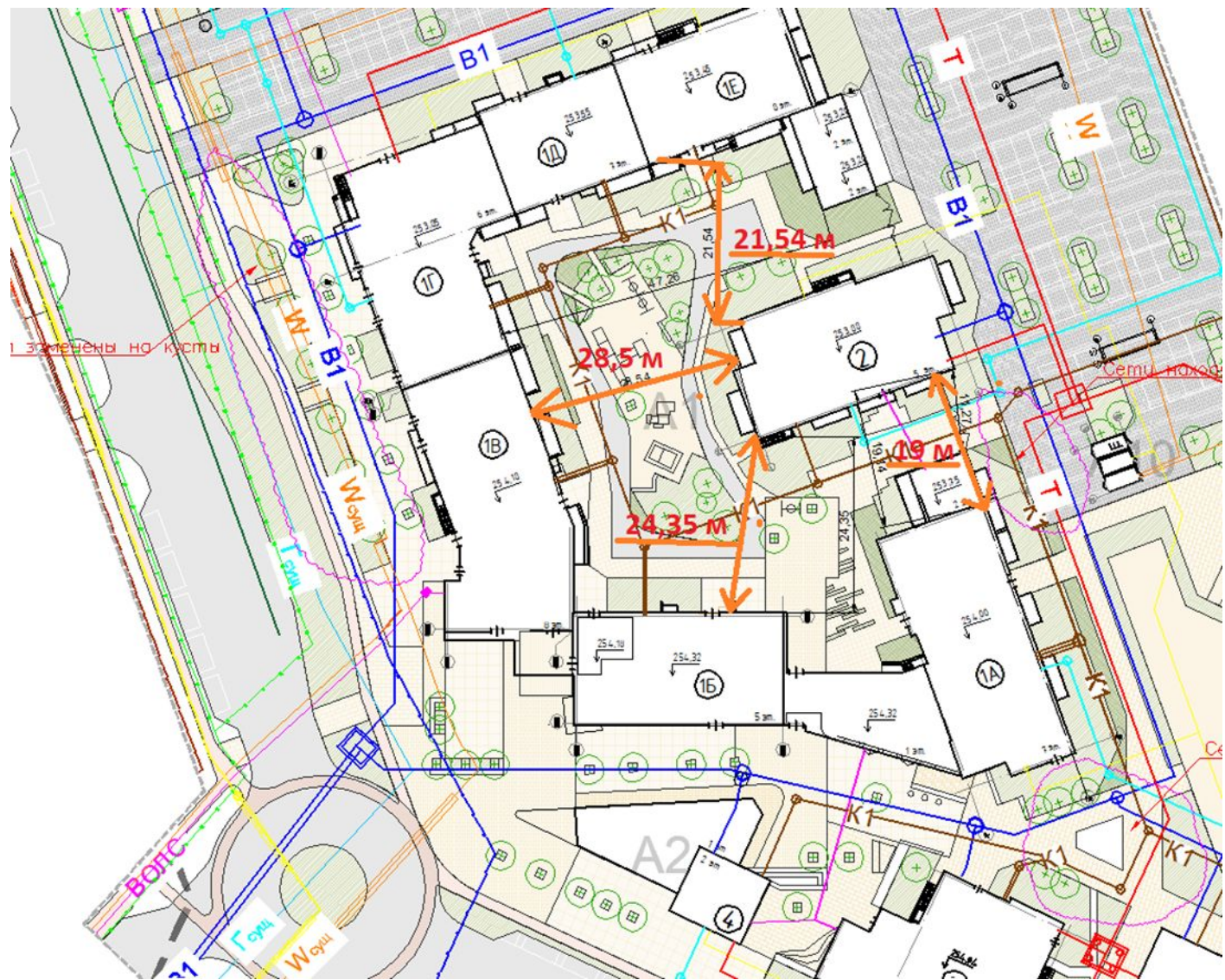



План 1 этажа

## Секция Е

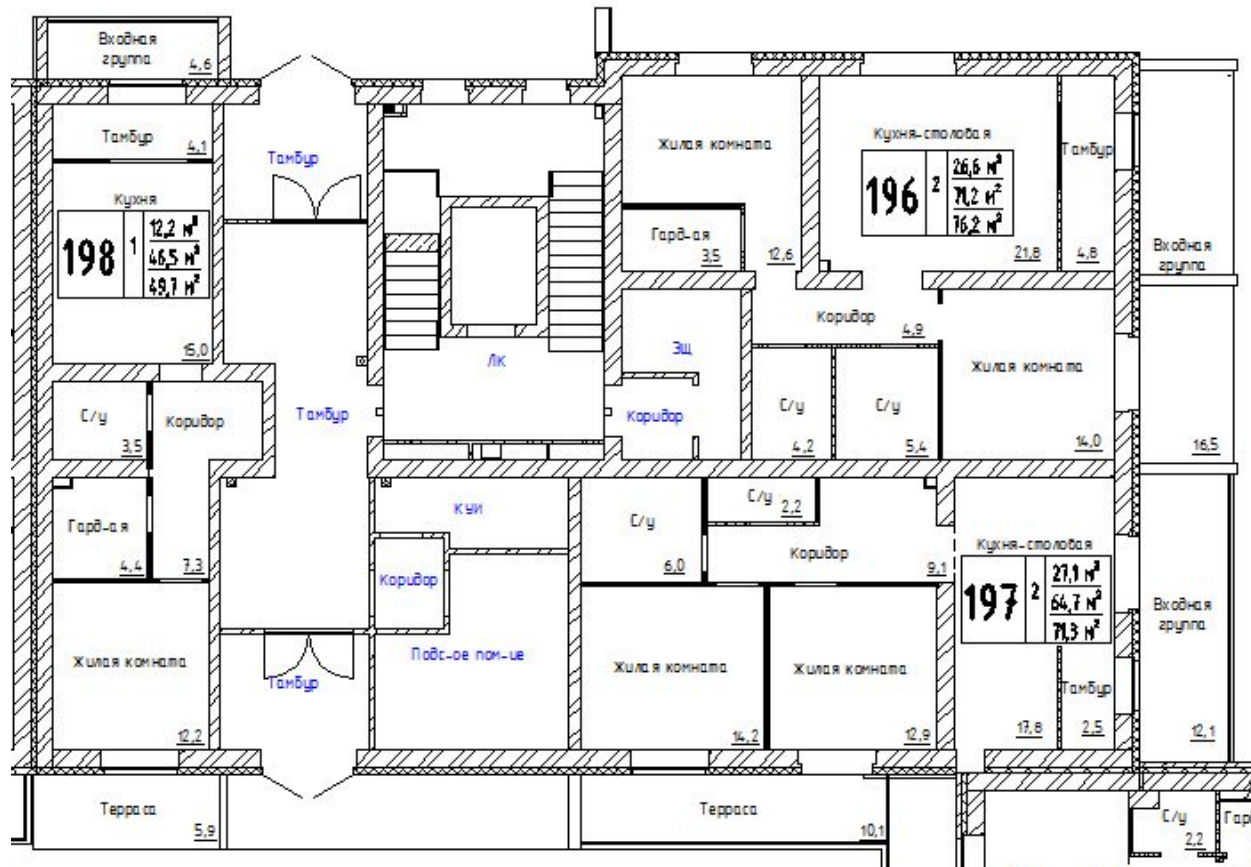

Сквозные парадные

Подсобными помещениями для хранения инвентаря

Мягкая зона ожидания

Место для Консьержа не предусмотрено

План 1 этажа Секция Г

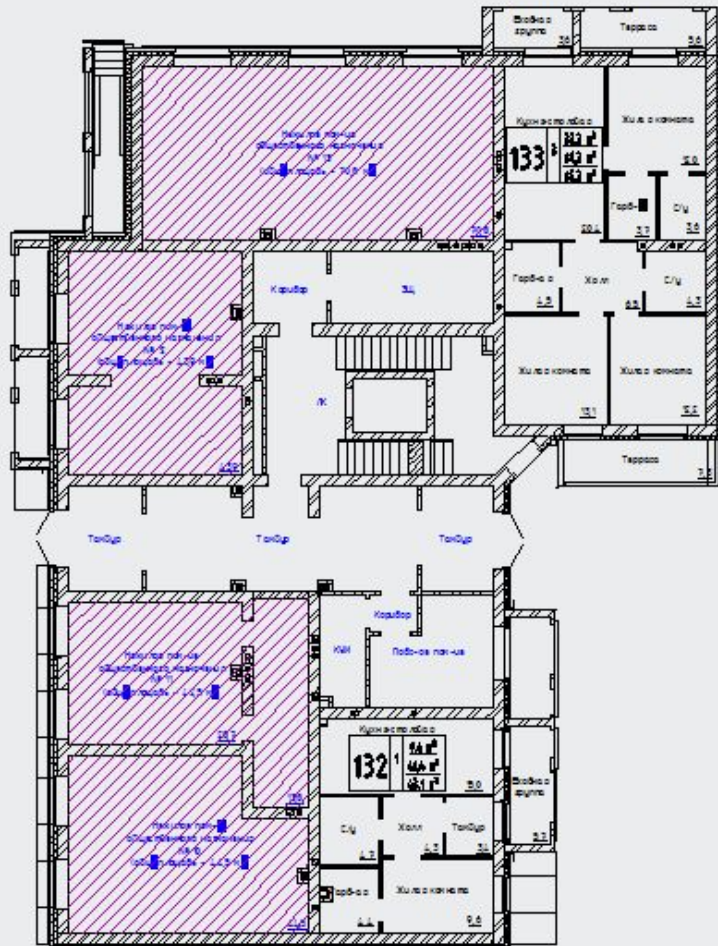

План 2 этажа Секция Г

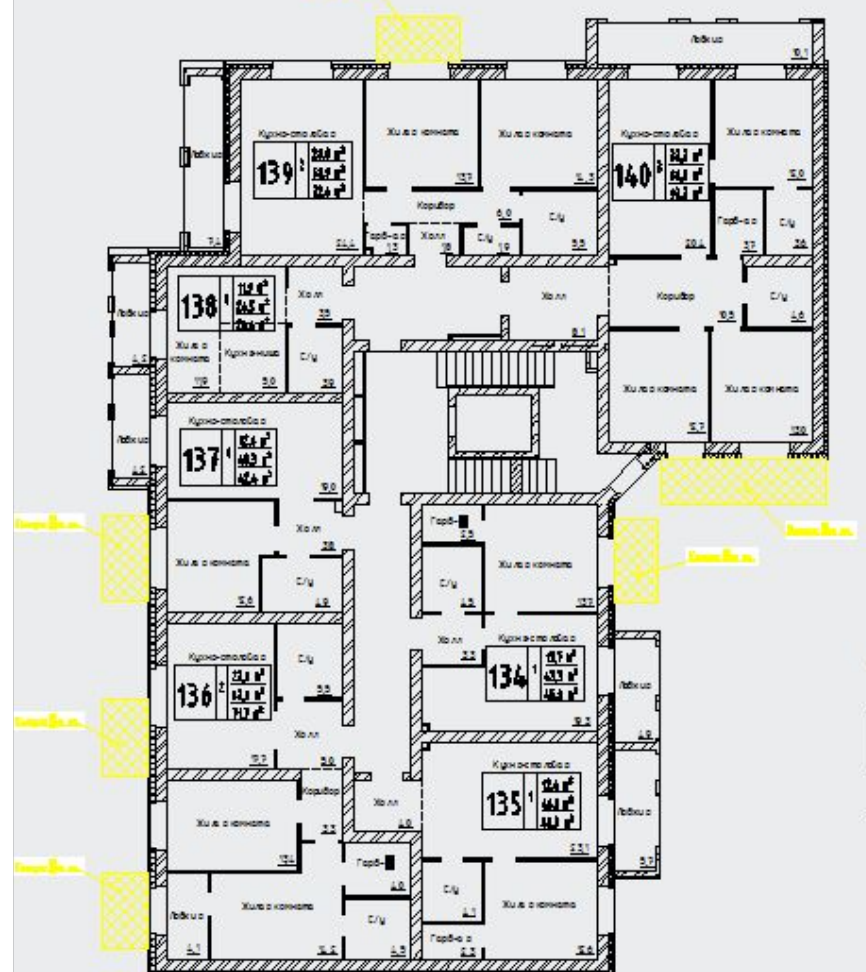

2021

РАЗРАБОТКА  
рекламной компании  
для ЖК «Голос. Хюгге»

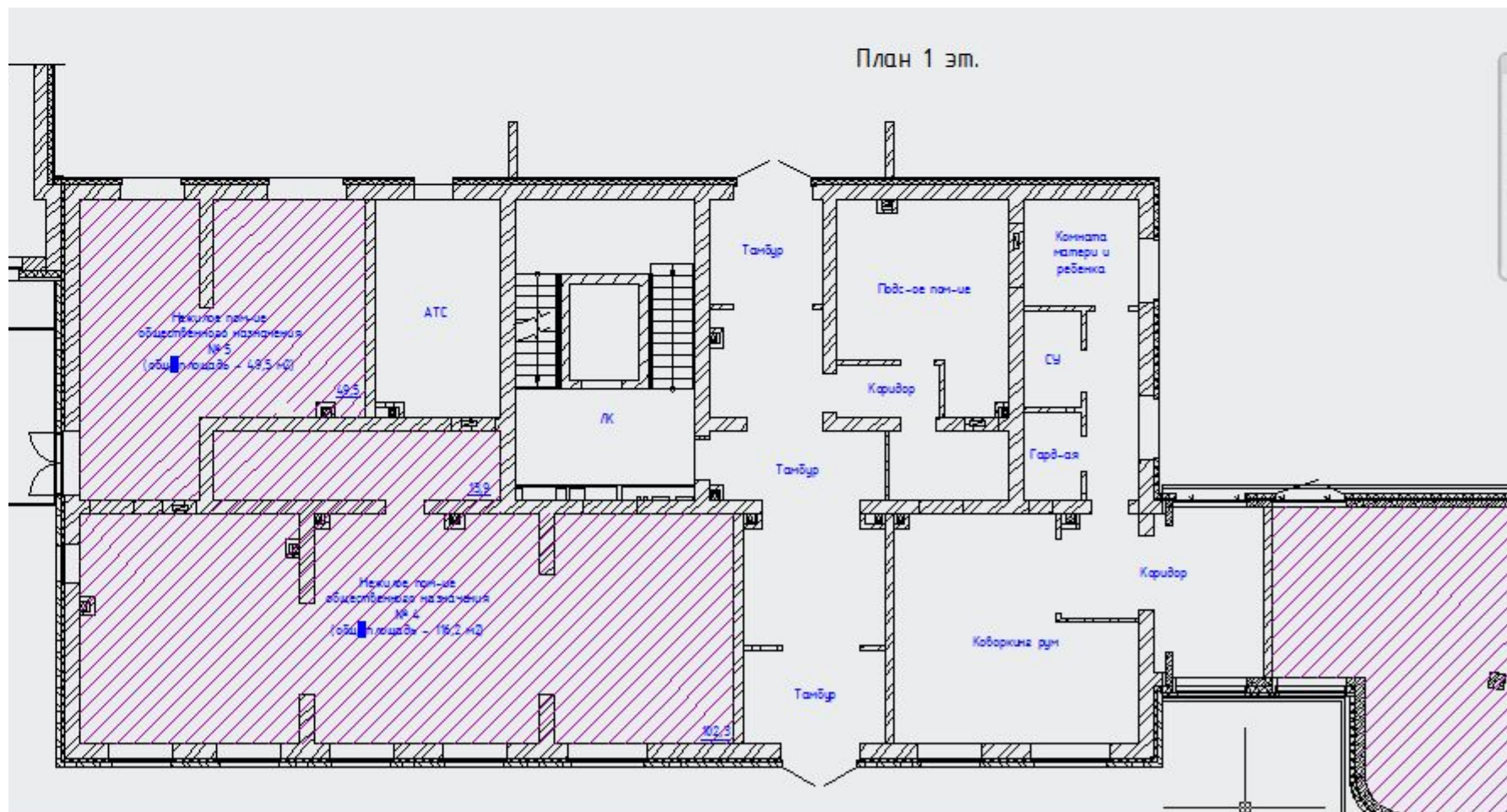

Общественное соседское  
пространства для  
общения

2021

РАЗРАБОТКА  
рекламной компании  
для ЖК «Голос. Хюгге»

Квартиры с  
террасами

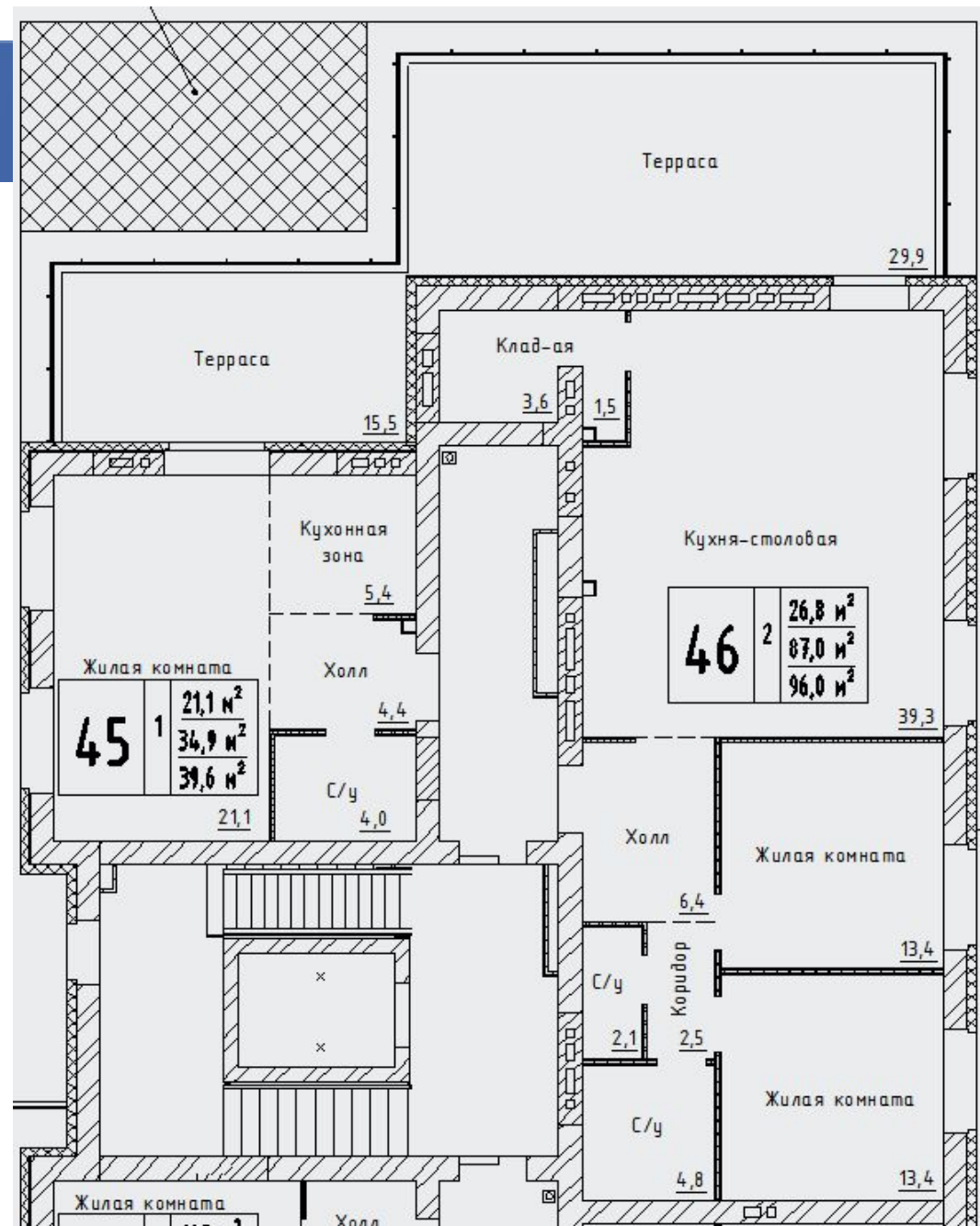
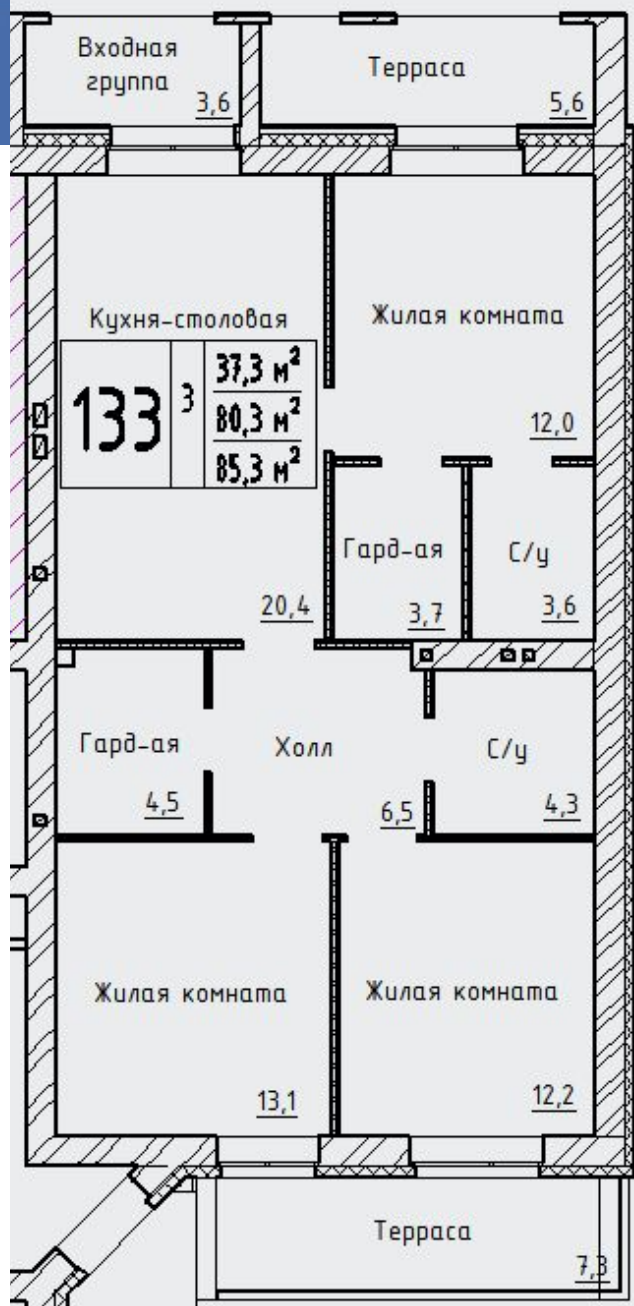



2021

РАЗРАБОТКА  
рекламной компании  
для ЖК «Голос. Хюгге»

# НОВЫЕ ТИПЫ

Таун-  
хаусы

План 1 эт.

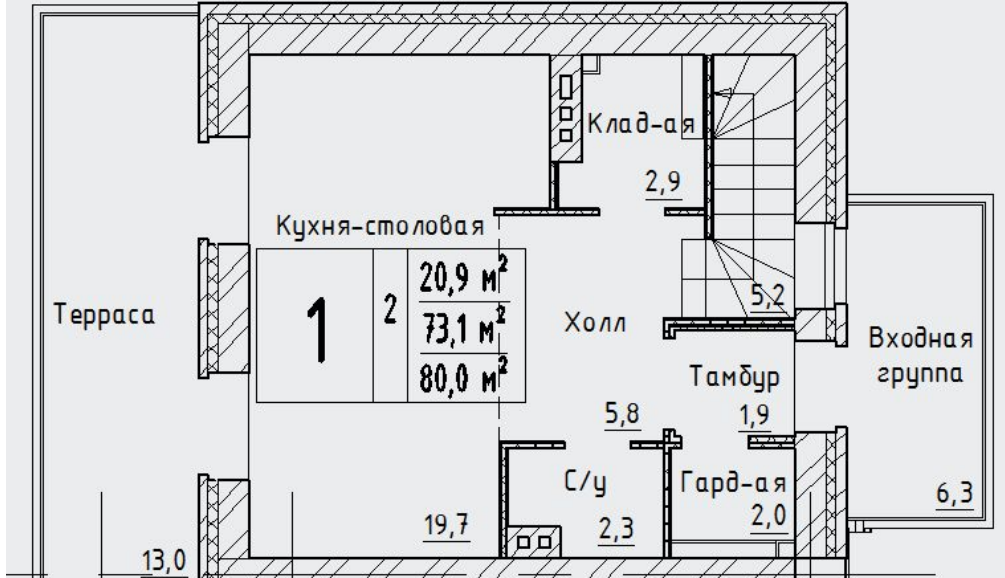

План 2 эт.

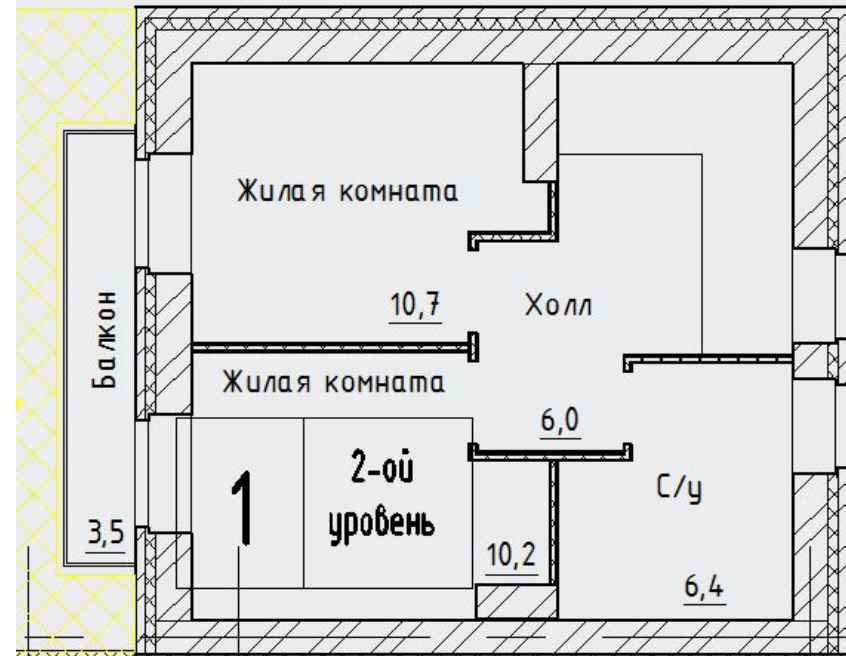

2021

РАЗРАБОТКА  
рекламной компании  
для ЖК «Голос. Хюгге»

# Новые типы квартир Таун- хаусы

План 1 эт.

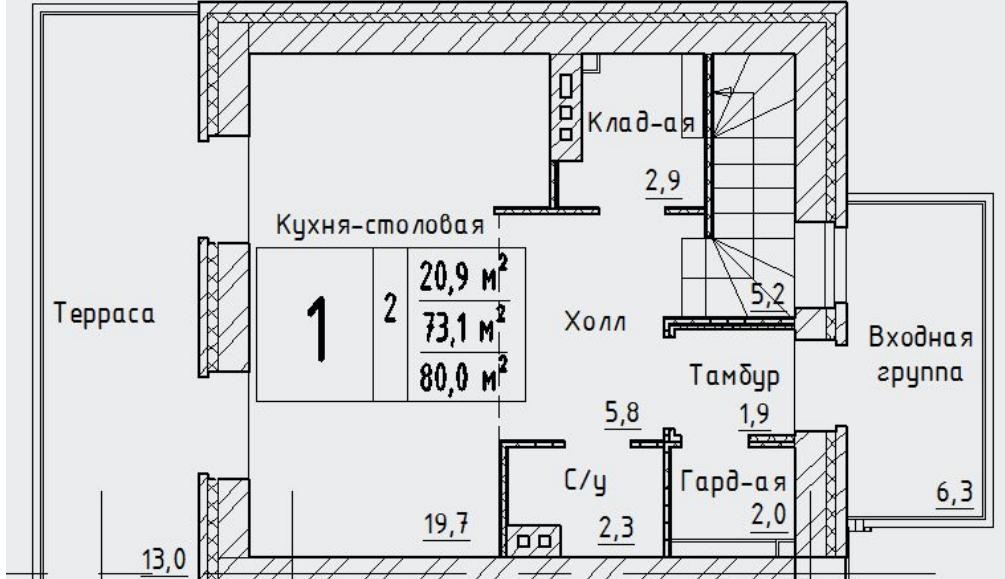

План 2 эт.

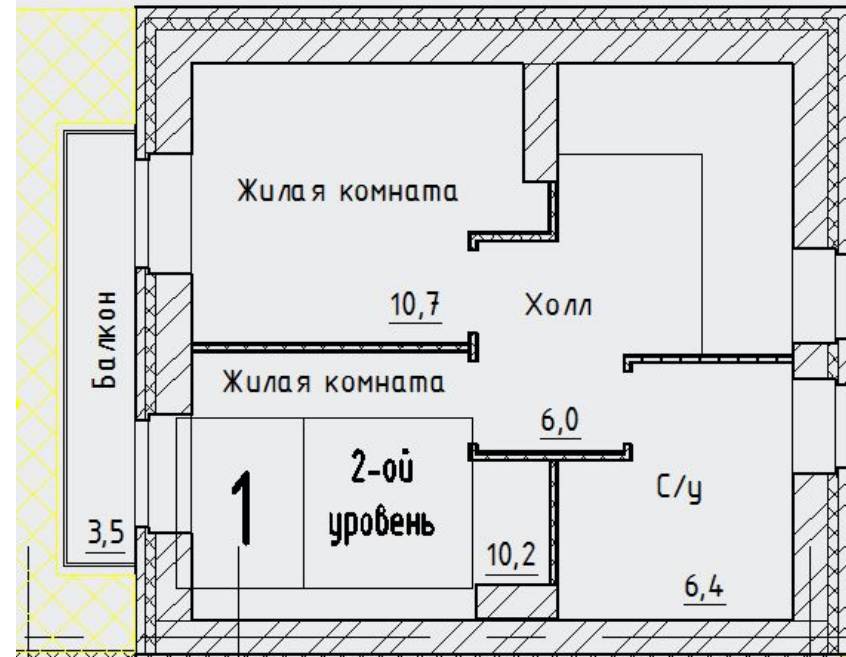

## Естественная вентиляция

Шахты вытяжной вентиляции встроены в межквартирные стены

Приток за счет оконных клапанов

## Вода и отопление

Горизонтальная разводка в полу с установкой приборов учета на этаже

Канализация центральные сети

## Интернет и телевидение:

Интерсвязь, юпи-телеком уже заложили сети





**Высота потолков:**

1й этаж – 3,15м

Со второго этажа -  
2.85

**Материал стен:**

Наружная трехслойная кирпичная кладка

Межквартирные несущие стены из кирпича

Мезкомнатные стены из ГВЛВ

**Черновая отделка**

Защитный слой пола

Разводка отопления с установкой приборов отопления

Электричество введено до ввода в квартиру

Установка сунтех приборов: унитаза и раковины