

**ГАПОУ «КАМСКИЙ ГОСУДАРСТВЕННЫЙ
АВТОМЕХАНИЧЕСКИЙ
ТЕХНИКУМ ИМЕНИ Л.Б.ВАСИЛЬЕВА»**

ДИПЛОМНЫЙ ПРОЕКТ

**НА ТЕМУ: РАЗРАБОТКА ПРОЕКТА СВАРОЧНОГО УЧАСТКА ПО
ИЗГОТОВЛЕНИЮ
СВАРНОЙ КОНСТРУКЦИИ**

«ПАТРУБОК ПРИЕМНЫЙ»

СТУДЕНТА ГР. 601 СВЗ

ФАТЫХОВА И.Х.

2020

ПАТРУБОК ПРИЕМНЫЙ

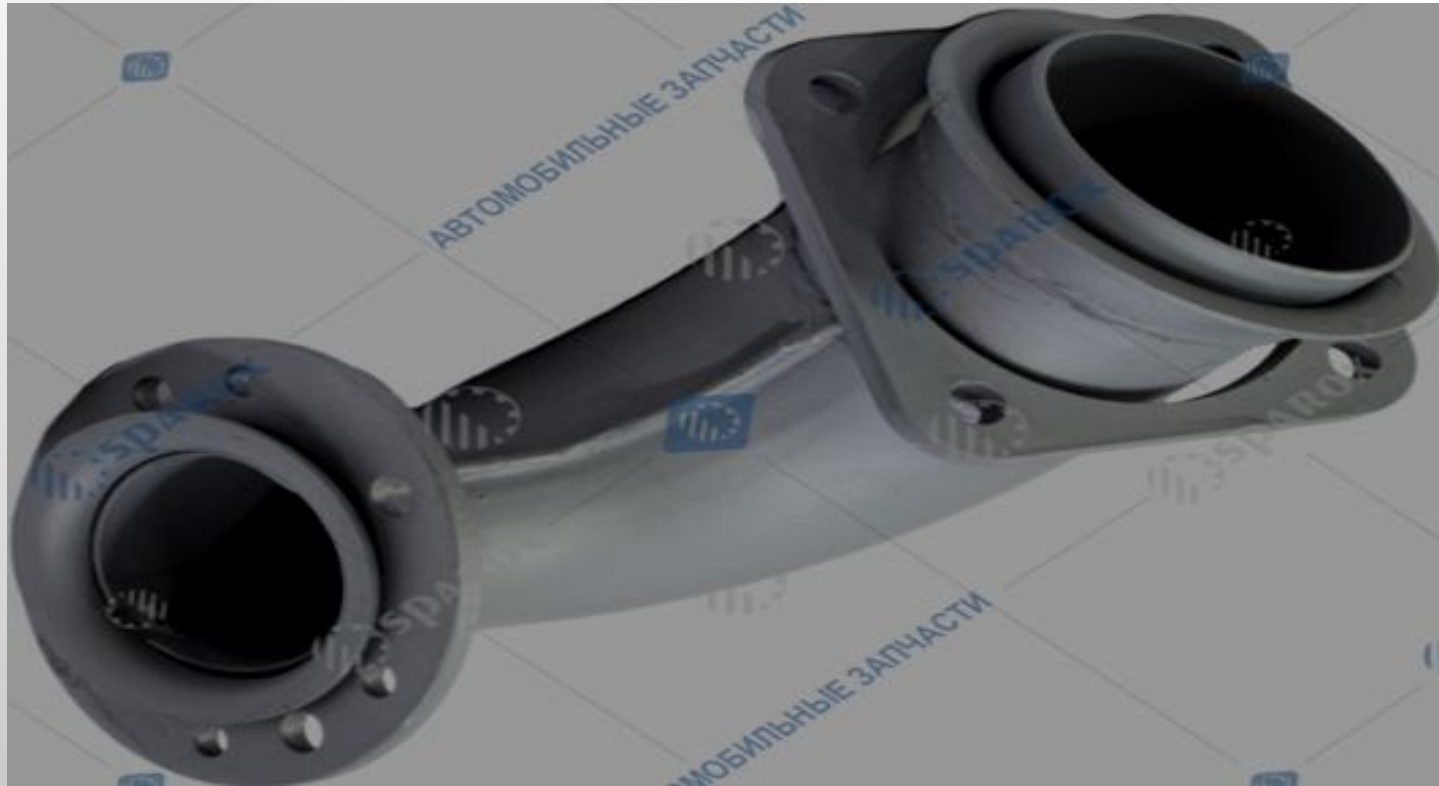

Патрубок приемный –
это элемент

системы выпуска
отработанных газов

двигателя внутреннего
сгорания

ТЕХНОЛОГИЧЕСКИЕ ОПЕРАЦИИ ИЗГОТОВЛЕНИЯ ИЗДЕЛИЯ

Производственные подразделения	№ операции	Наименование операции	Оборудование, инструмент
Сварочное отделение	005.	Сборка	Полуавтомат ПДГ-502
	010.	Сварка	Полуавтомат ПДГ-502
	015.	Контроль	Штангенциркуль ШЦ-1-125-0,1
	<small>Полуавтомат ПДГ-502 Полуавтомат ПДГ-502</small>		

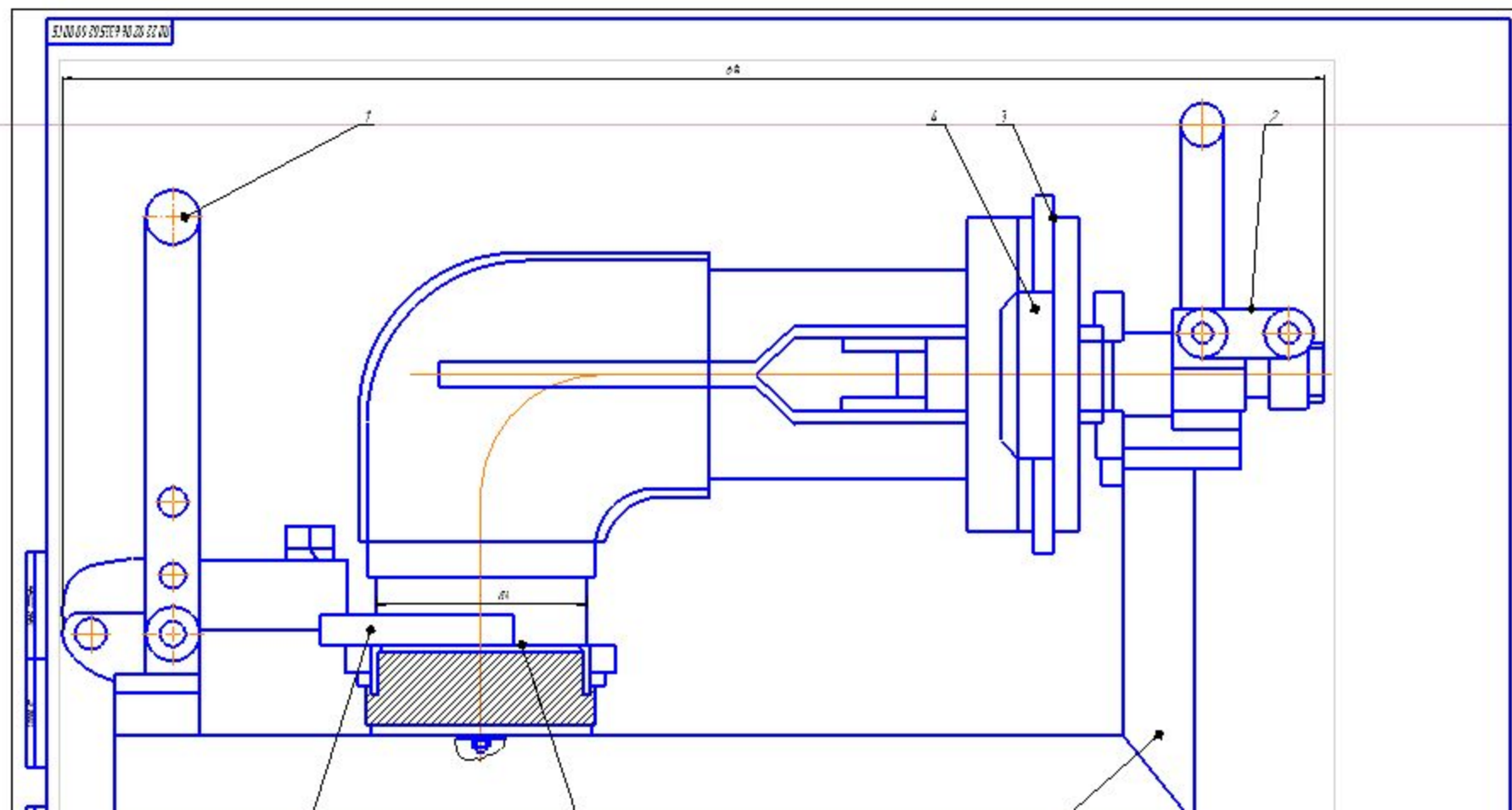

СБОРОЧНО- СВАРОЧНЫЕ ПРИСПОСОБЛЕНИЯ



КОСТЮМ

СВАРЩИКА



🇷🇺 **Специальная ткань куртки, брюк, обуви, при которой искры от сварки не смогут её прожечь.**

🇷🇺 **Спереди на куртке сварщика никогда не бывает накладных карманов, все карманы и швы располагаются внутри, чтобы искры не могли попасть между деталями одежды.**

🇷🇺 **Не менее важна надежная защита глаз, кожи, органов дыхания, рук, поэтому в костюме сварщика входят перчатки, защитный шлем.**

ТЕХНИКО – ЭКОНОМИЧЕСКИЕ ПОКАЗАТЕЛИ УЧАСТКА

Наименование показателей	Единицы измерения	Численное значение
Трудоемкость изготовления детали	н/час	3835,25
Материалоемкость	руб./руб.	0,56
Сдельная расценка	руб.	200,02
Полная себестоимость изготовления детали	руб.	1278

- СПАСИБО ЗА
ВНИМАНИЕ !