

# Теория познания

# План:

- 1) Познание как предмет философского анализа.
- 2) Проблема соотношения субъекта и объекта познания.
- 3) Чувственное и рациональное познание и их формы.
- 4) Интуитивное и дискурсивное познание. Роль интуиции в медицине.
- 5) Истина и заблуждение. Истина как процесс.
- 6) Критерии истины в истории философской мысли.

*/Фридрих Ницше/*

"Нет мёда слаще мёда познания"

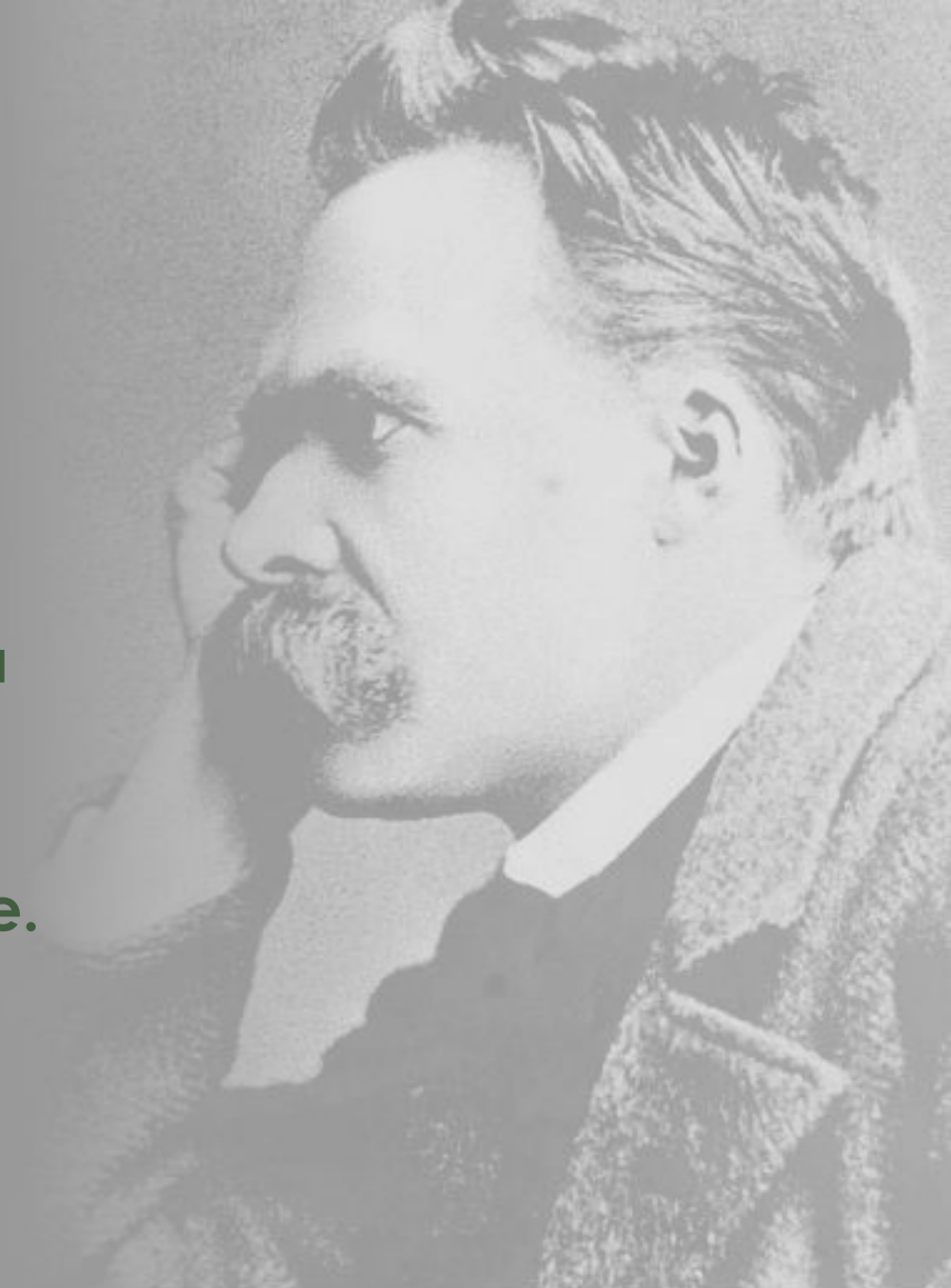

**Познание есть специфический вид духовной деятельности человека, процесс постижения им окружающего мира. Познание развивается и совершенствуется в тесной связи с общественной практикой. Оно есть процесс получения и накопления знаний.**

**Знание является человеческой информацией о мире. Эта информация существует в виде некоторой субъективной реальности. Знание – всегда является идеальным образом действительности. Знать что-либо означает иметь некоторое идеальное представление о том или ином предмете.**

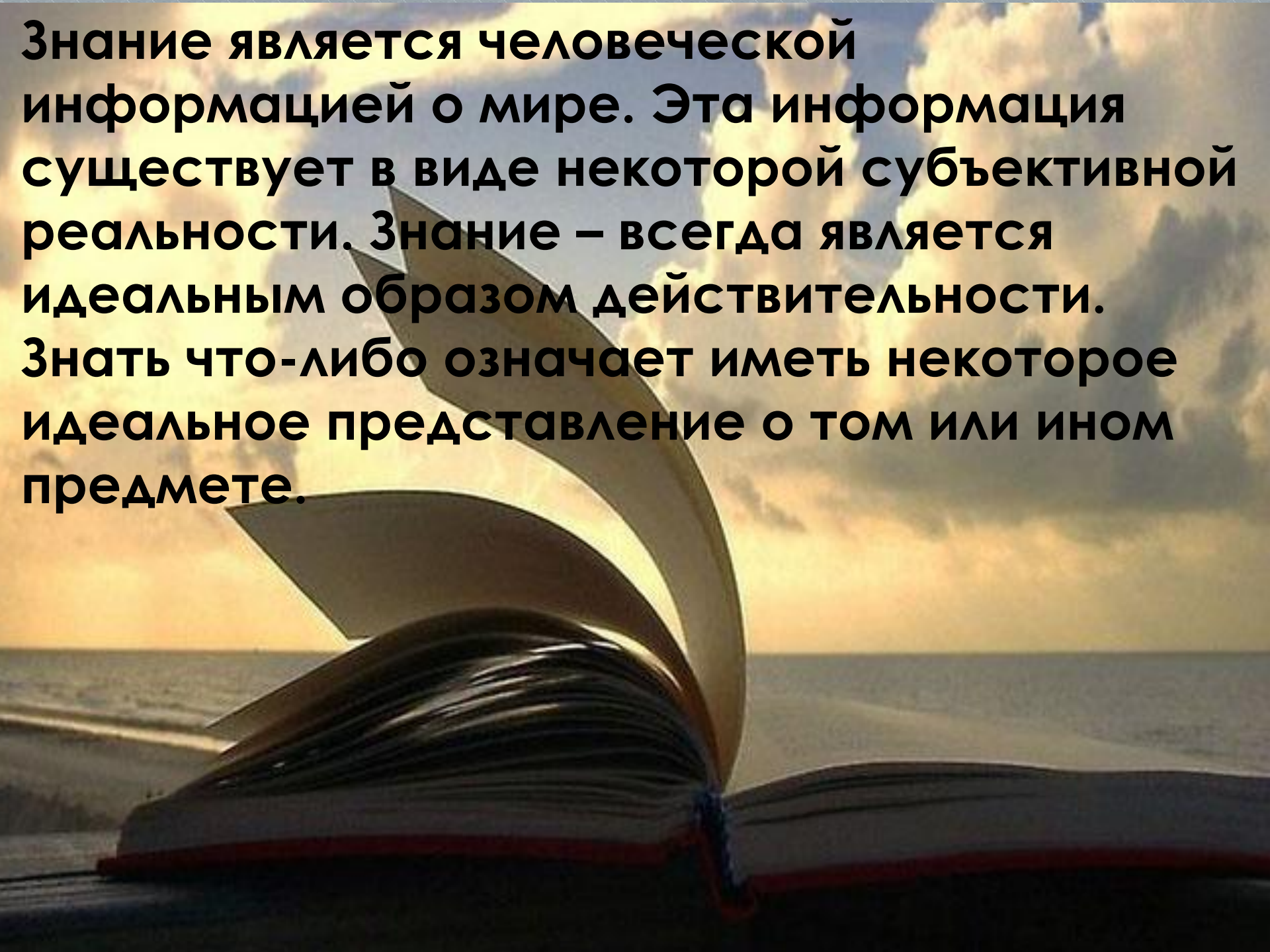

Знание тесно связано с отражением, с информацией. Знание - это всегда информация, но не всякая информация - знание. В процессе переработки информация должна приобрести знаковую форму или выразиться в ней с помощью других знаний, она должна получить смысл и значение. Познание и знание различаются как процесс и его результат.



# Проблема рефлексии:

## «Знание о знании» и «знание о незнании»

*Я знаю, что я ничего не знаю.  
Остальные не знают даже этого.*



- **Проблема позитивной интроспекции:**  
если я что-то знаю, всегда ли я знаю, что я это знаю?
- **Проблема негативной интроспекции:**  
если я чего-то не знаю, всегда ли я знаю, что я этого не знаю?

- С понятием знания связан ряд парадоксов.
- Большинство из этих парадоксов проявляют себя, когда мы рассматриваем наши знания в динамике.
- Трудно объяснить, как именно мы получаем новые знания.
- Трудно объяснить, как мы иногда отказываемся от чего-то, что считали знанием.
- Трудно объяснить, как связан сам факт знания с тем, о чем это знание.

## Виды познания

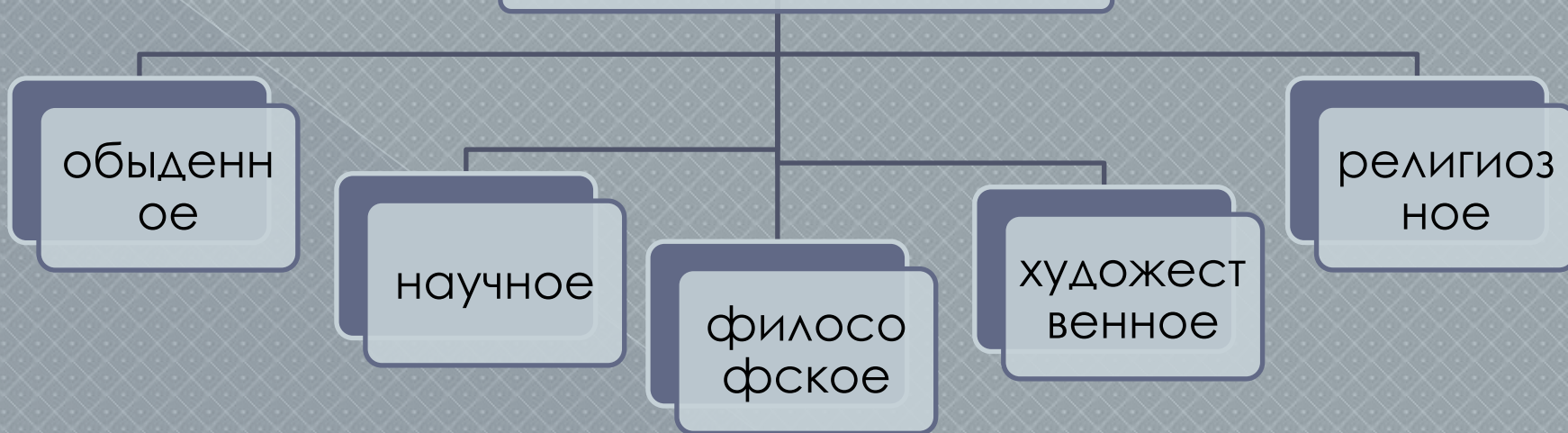

## Формы познания

чувственное

рациональное



**Агностицизм.** Его специфика - в выдвигании и обосновании положения о том, что сущность объектов (материальных и духовных) непознаваема. Древнегреческий философ Протагор писал о том, что разным людям свойственны разные понимания и разные оценки явлений, поэтому "человек есть мера всех вещей". В этом положении не только установлена противоположность между субъективной и объективной реальностью, но и отрицается возможность их совпадения в процессе познания действительности, утверждается абсолютная независимость субъективной реальности от объективной.

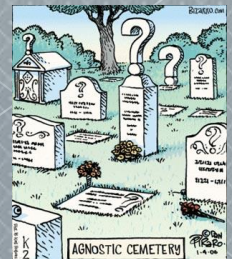

Агностицизм был уже более детально обоснован школой античного скептицизма (Пиррон, Карнеад, Энезидем и др.).

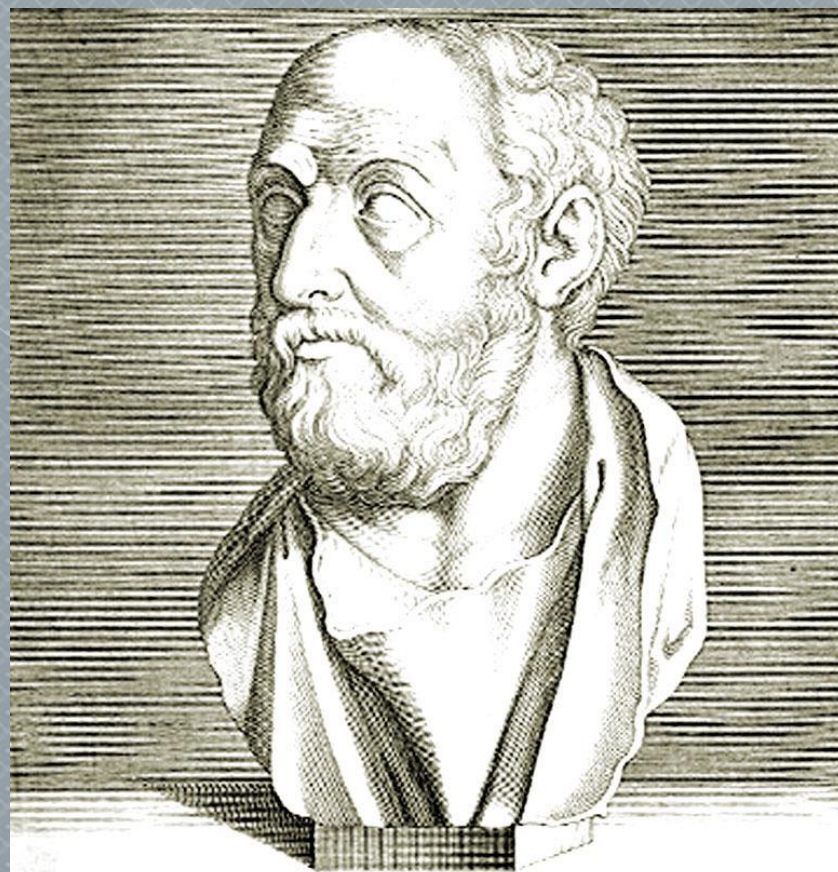
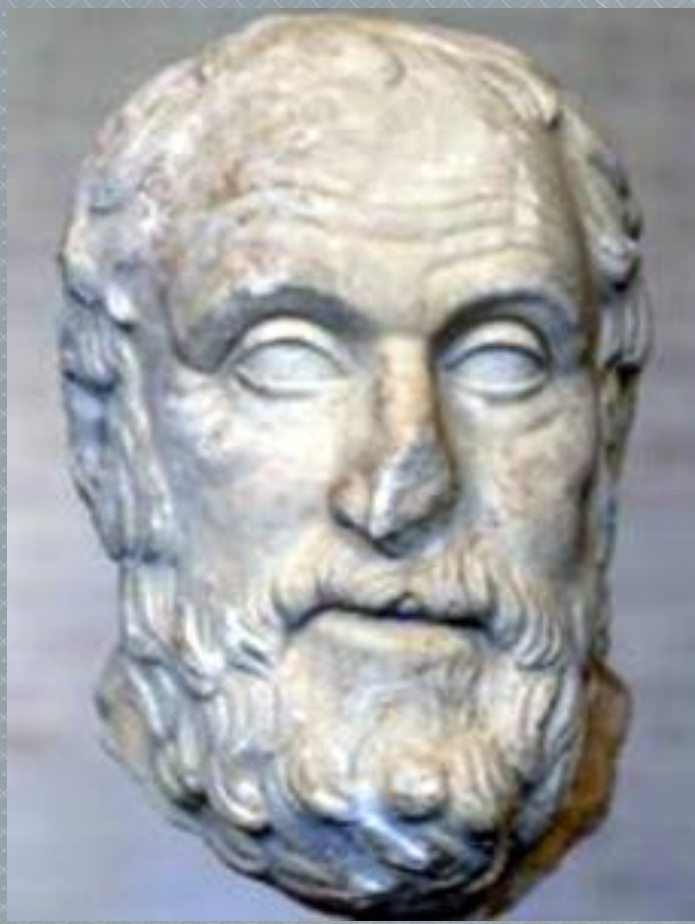

C A R N E A D E S

Карнеад из Кирены

**Скептицизм  
античного типа  
носит  
осторожный,  
уклончивый  
характер,  
направленный не  
только против  
познавательного  
оптимизма, но и против догматизма. Например, Карнеад разли**



**чал три степени вероятности познания:**

- 1) просто вероятное представление;**
  - 2) вероятное и не противоречащее другим представлениям;**
  - 3) вероятное, не противоречащее другим и всесторонне проверенное представление.**
- Всякое представление вероятно, но возможно достигнуть и вероятности третьей степени, где хотя мы и не имеем ручательства в истинности, но можем на основе этого знания практически действовать.**

**К агностическим выводам вёл и античный релятивизм. Так ученик Гераклита Кратил абсолютизировал учение об изменчивости мира, утверждал, что "в одну реку нельзя вступить и дважды". Покоя нет, все изменяется, а значит никакого истинного знания о мире получить нельзя, т.к. наше знание мгновенно устаревает.**



Сущность вещей человек постичь не может. В Новое время сложились две наиболее влиятельные разновидности агностицизма - юмизм и кантианство.

**Д.Юм** обратил внимание

на причинность. Он сделал вывод: объективной причины нет, а есть лишь наша привычка, наше ожидание связи данного явления с другими и фиксация этой связи в ощущениях.

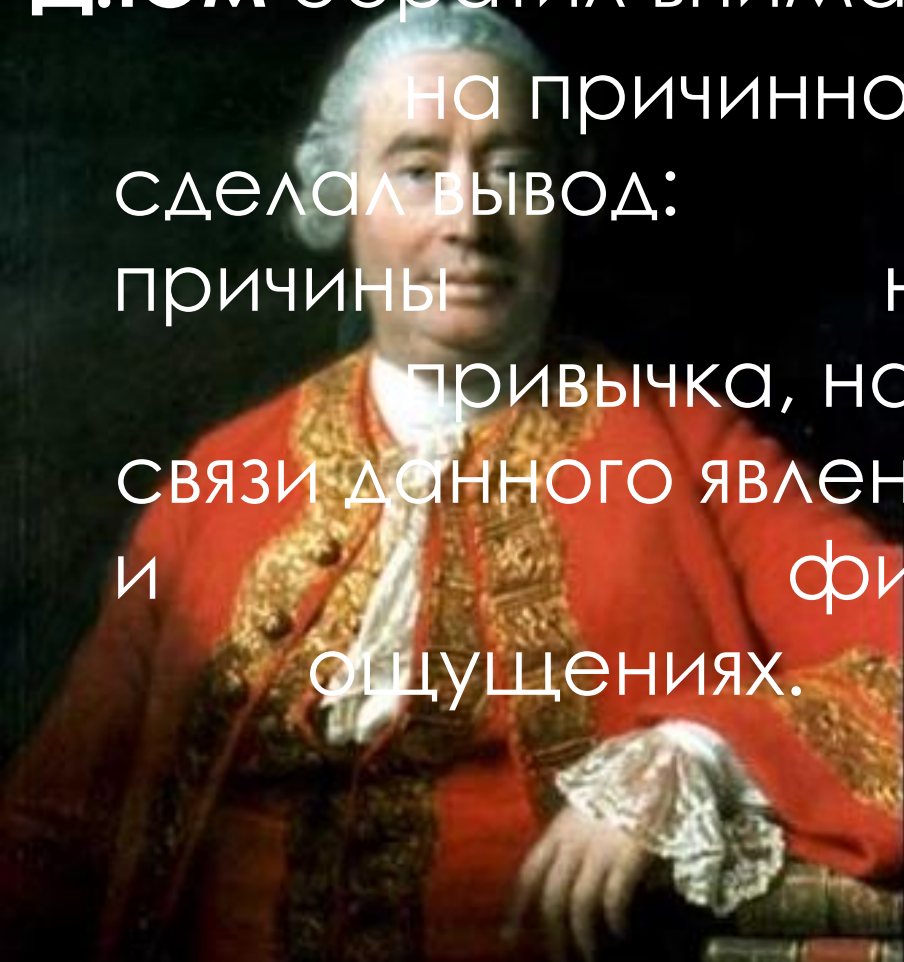



Юм утверждал: "Природа держит нас на почтительном расстоянии от своих тайн и представляет нам лишь знание немногих поверхностных качеств". "Самая совершенная философия природы только отодвигает немного границы нашего познания, а самая совершенная моральная или метафизическая философия лишь помогает нам открыть новые области его".

**Кант** писал о том, что в процессе познания мы имеем дело фактически не с "вещами в себе", а с явлениями; "вещь в себе", т.е. сущность воздействующих на человека объектов, остается непознанной. Каковы вещи могут быть сами по себе, "мы ничего не знаем, а знаем только их явления, т.е. представления, которые они в нас производят, действуя на наши чувства". Одной из форм кантовского агностицизма являлся "физиологический идеализм" И.Мюллера (1801-1858), обосновавшего свою концепцию данными физиологической науки. Мюллер как и Кант обратил внимание на взаимодействия субъекта и объекта.



**Познавательно-реалистическая.** Эта позиция имеет многих ярких представителей, среди которых Платон, Аристотель, Ф.Аквинский, Н. Кузанский, Ф. Бэкон, Р.Декарт, Гегель, Маркс, Ж.-П. Сартр и др. Для них характерна вера в познаваемость не только явлений, но и сущности объектов. Ими признаётся положение о познаваемости мира (хотя, конечно, мир в целом для них тоже не постижим, ибо мир бесконечен). Сторонники этого направления не отвергают сложности познания, сложности и трудности выявления сущности вещей.



**Субъект познания - это источник целенаправленной активности, носитель предметно-практической деятельности, оценки и познания. Субъектом является, прежде всего, индивид, наделённый сознанием. Но субъект - это и коллектив, и социальная группа, класс, общество в целом. Общество в процессе своего развития считается универсальным субъектом. Общество как субъект реализует свои познавательные возможности лишь через познавательную деятельность индивидуальных субъектов.**

**Объект – это то, что познается субъектом, на что направлена предметно-практическая, оценочная и познавательная деятельность субъекта. "Объект" и "объективная реальность" - не совпадающие понятия. Электрон вплоть до конца XIX в. не был объектом, хотя был частью объективной реальности.**

**Объектом могут выступать не только материальные, но и духовные явления. Сознание индивида - объект для психолога. Каждый человек способен делать объектом познания самого себя: своё поведение, чувства, мысли. В этих случаях понятие субъекта как индивидуума сужается до субъекта как актуального мышления, до "чистого "Я" .**

**Объект и субъект понятия  
различные, но в то же  
время связанные друг с  
другом в плане  
"взаимопереходов". Грани  
между ними не абсолютны.  
В классической физике  
постулировался  
абсолютный характер,  
независимость физических  
объектов от субъекта и от  
условий познания. Теперь  
же субъект и условия  
познания "вторглись" в сам  
объект (квантовая физика).  
Условия познания опо  
средуют отношения  
субъекта и объекта.**

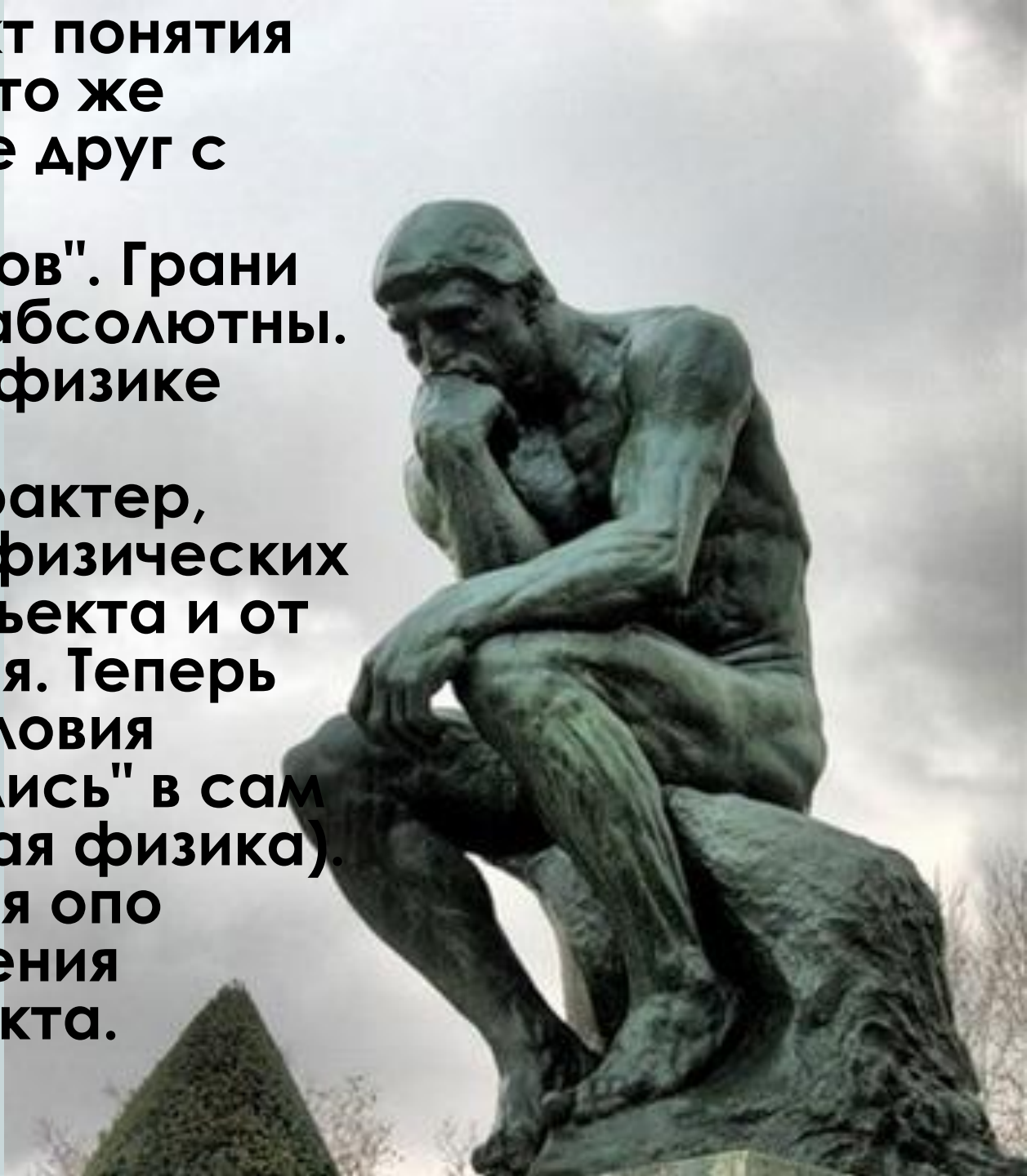

**Субъект является активной стороной в познавательном процессе, объект выступает относительно пассивной стороной. Зависимость объекта от субъекта не следует понимать в том смысле, что объект создается или просто полагается субъектом. Предметы внешнего мира становятся объектами, когда на них направлена деятельность субъекта. В той мере, в какой без субъекта нет объекта, верно и обратное: без объекта нет субъекта, ибо любая деятельность субъекта всегда предметна.**



Взгляд на познавательный процесс сквозь призму категорий субъекта и объекта позволяет подчеркнуть ряд идей. Во-первых, это позволяет совместить принцип отражения с признанием творческого, активного познавательного процесса. Человек не ждет, когда внешний мир отразится в его сознании. Он сам генерирует познавательные структуры и в ходе практической деятельности проверяет меру их соответствия объективной действительности.

**Во-вторых**, это позволяет понять любой вид знания как субъективный образ объективного мира. Познавательный образ, будучи продуктом деятельности субъекта, всегда включает в себя элемент субъективности. Противоположность субъективного и объективного проникает в самую структуру образа.

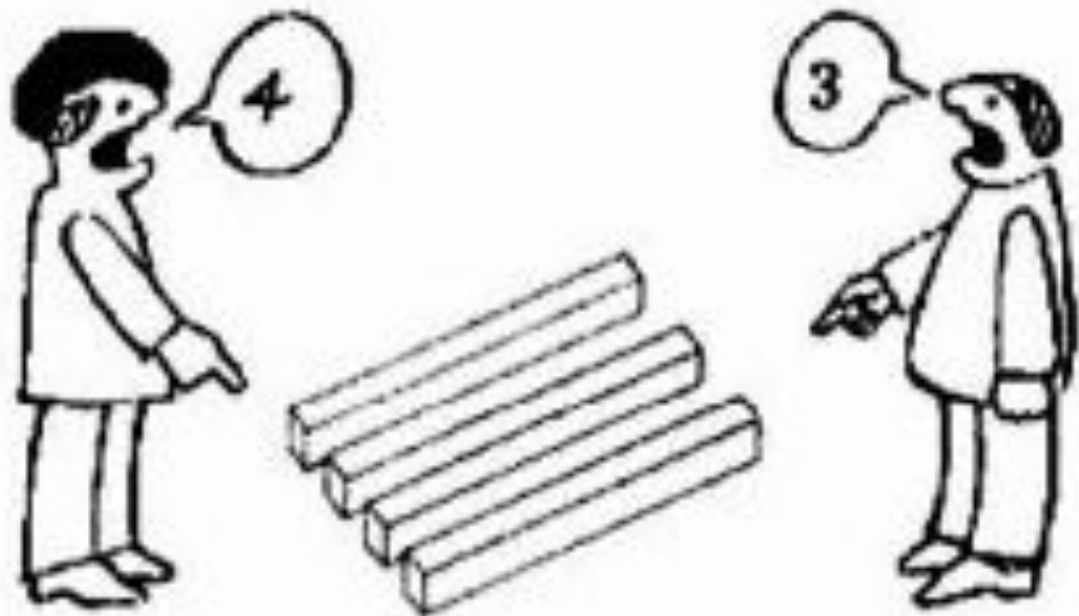



**Субъект как индивид обладает способностью познавать через органы чувств и способностью к абстрактному, понятийному мышлению (органы чувств у человека "внешние" и "внутренние", через последние человек получает информацию о своем физическом состоянии, о болезни того или иного органа).**

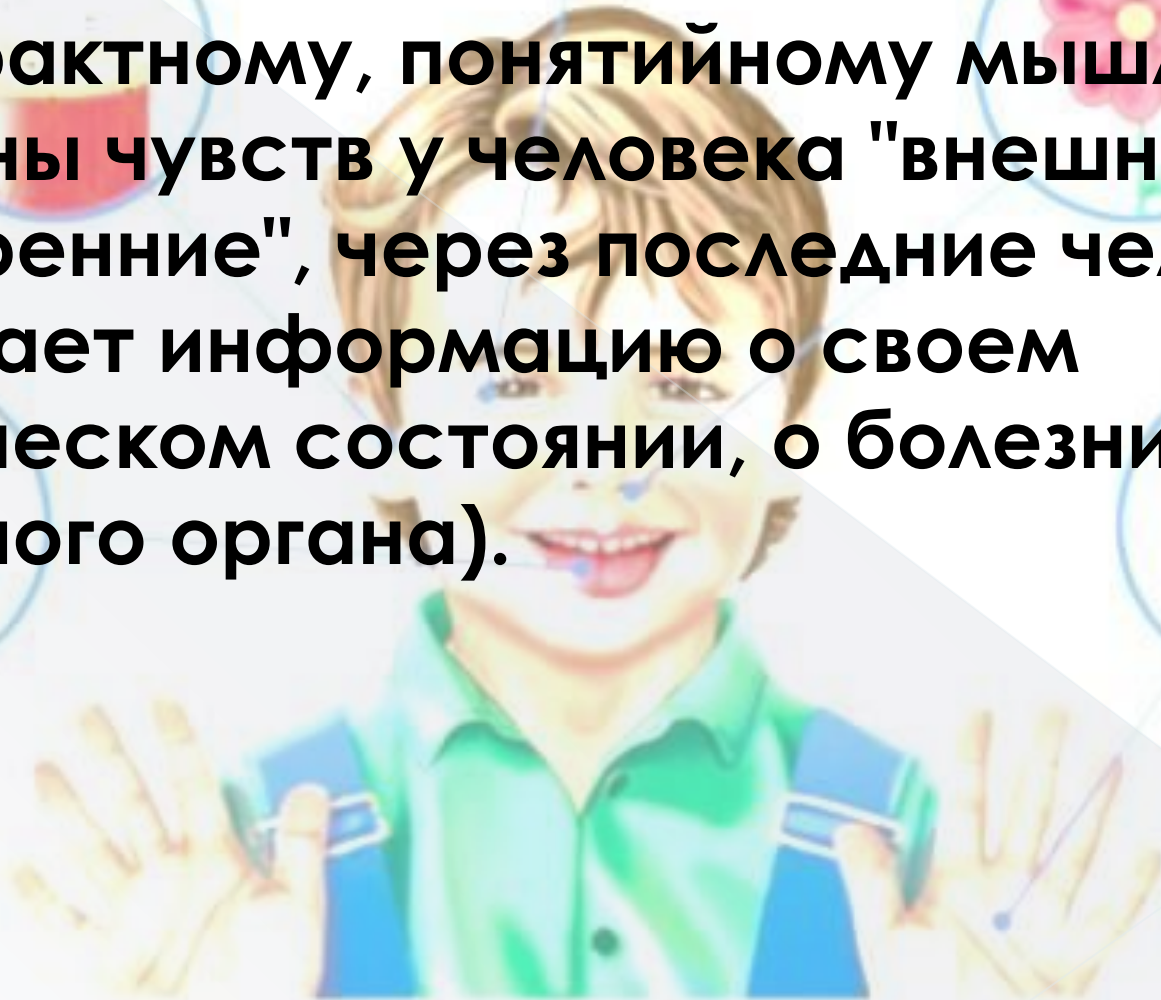



Формы  
чувственного  
сознания

```
graph TD; A[Формы чувственного сознания] --- B[Ощущение]; A --- C[Восприятие]; A --- D[Представление];
```

Ощущение

Восприятие

Представление

Рациональное познание осуществляется в форме понятия, суждения, умозаключения. Понятие - это мысль, в которой фиксируются общие и существенные признаки вещей (например, понятие "человек", "самолёт" и т.д.).



**ЛИСТ**

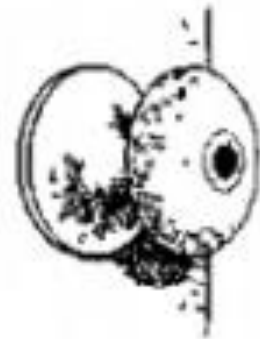

**ручка**



**КЛЮЧ**



**Суждение - есть отражение связей между предметами и явлениями действительности или между их свойствами и признаками. Это форма мысли, в которой утверждается или отрицается что-либо о чём-либо.**

Все три формы рационального познания в их единстве образуют некоторую целостность, её как форму способности человека называют умом, а как нечто процессуальное - мышлением.

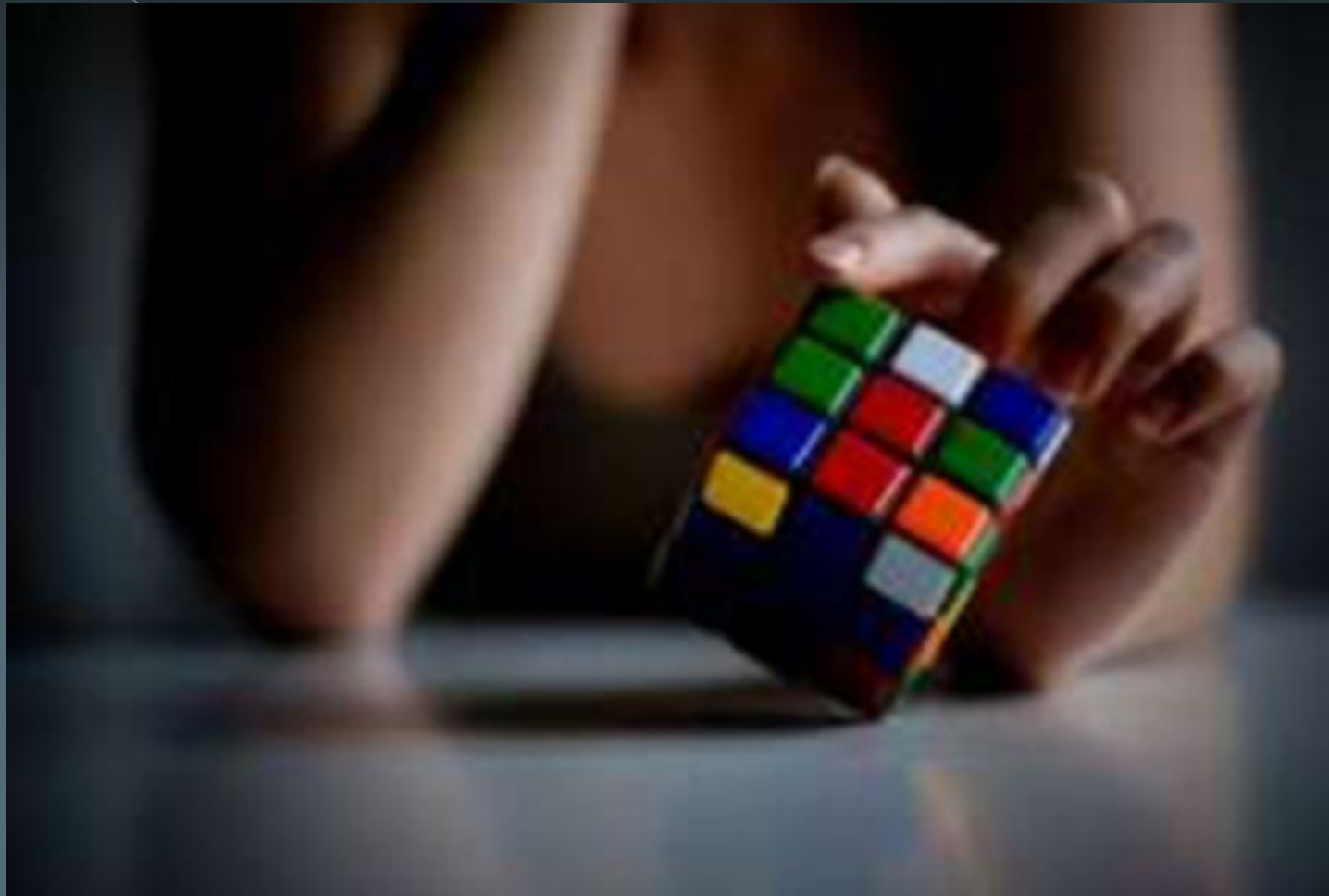

# Три главные позиции

## Эмпиризм

- Все знания в конечном счете происходят из опыта

## Рационализм

- Все знания в конечном счете происходят из разума

## Иррационализм

- Все знания в конечном счете происходят из иррациональных и внеопытных источников

# Опыт или разум?

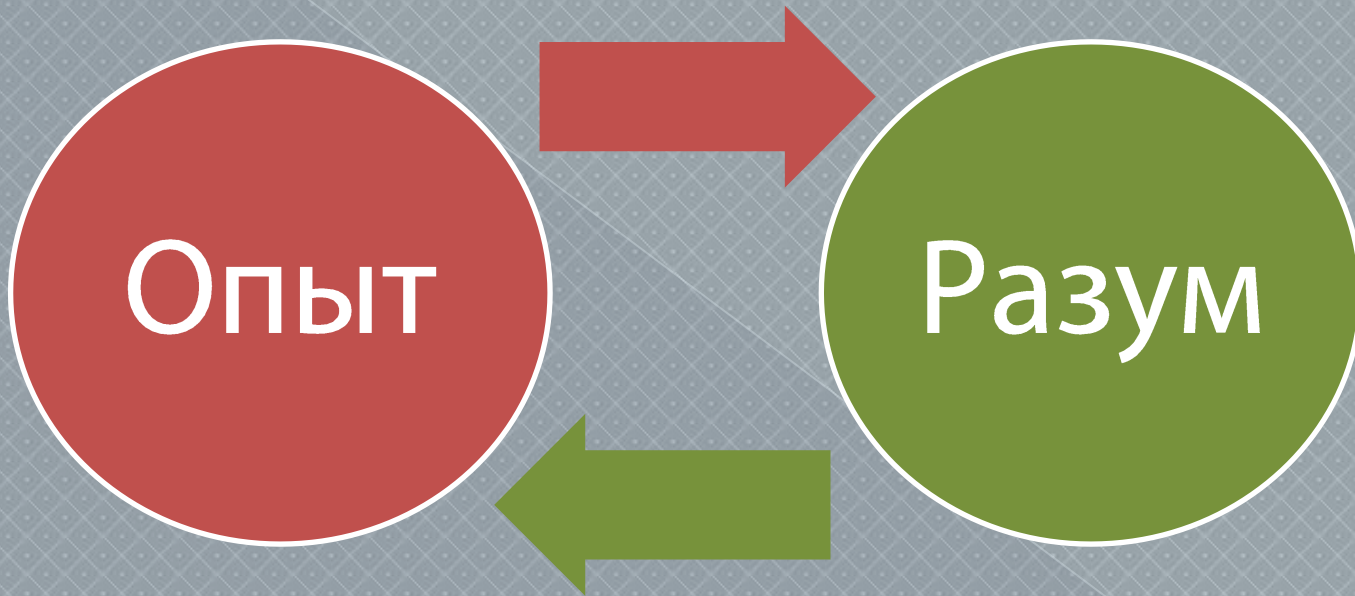

- Чтобы понять знание, надо понять его источники.
- Разум и опыт – основные претенденты на роль фундаментальных источников знания.
- Несмотря на то, что разум и опыт во многом противоположны, их противопоставление основано на упрощенном понимании «источника» знаний.
- В зависимости от понимания главного источника знания и его надежности в философии существует целый спектр позиций относительно границ познания.

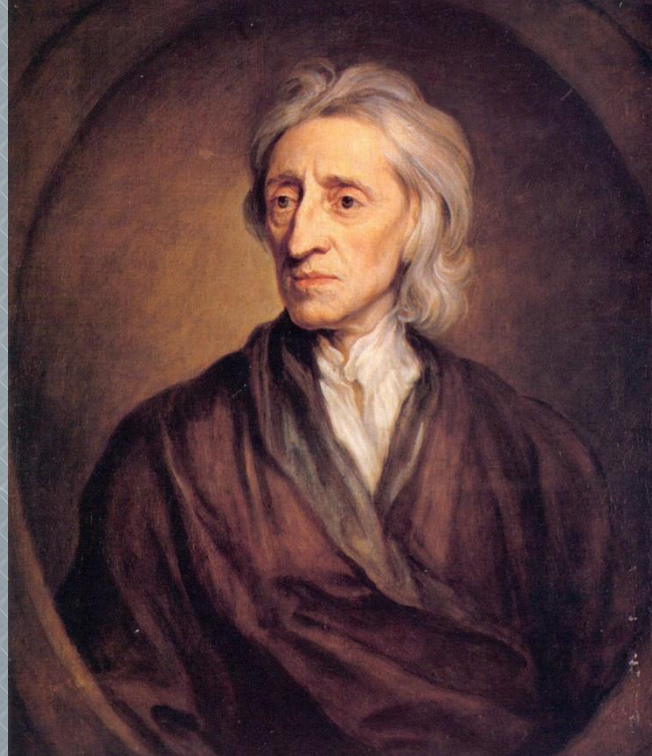

Сенсуализм возвышает чувственную познавательную способность и абсолютизирует её в ущерб рассудку и разуму. Положение сенсуализма; нет ничего в разуме, чего прежде не было в чувствах. Представителями сенсуализма были Аристотель, Гоббс, Локк, Беркли, Юм, Фейербах и др.



Противоположную линию проводили рационалисты: Парменид, Платон, Декарт, Спиноза, Лейбниц, Гегель и др. Они признавали разум основой познания и поведения людей, выражая тотальное недоверие к чувствам как источнику достоверной первичной информации.

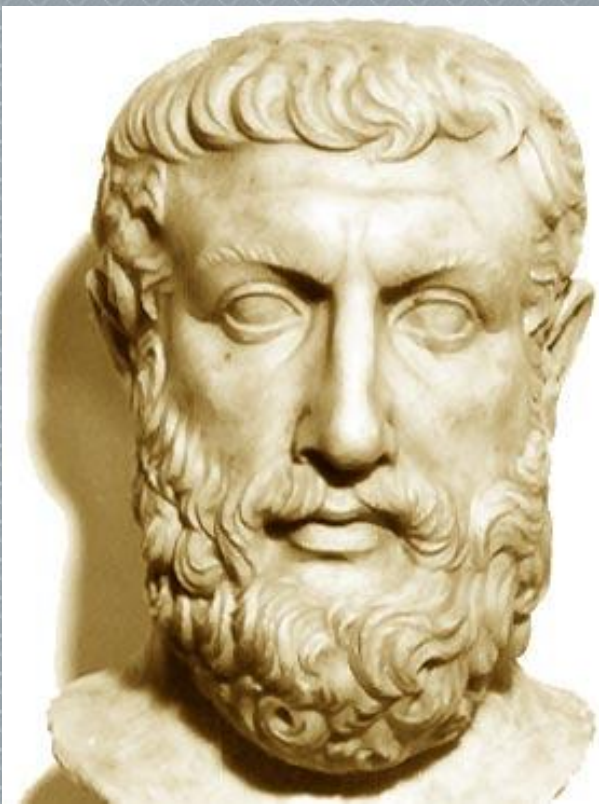



- Трудно сказать, какую степень обоснованности мы должны считать достаточной для знания.
- Трудно сказать, какой из двух аспектов обоснованности является решающим.
- Сама логика обоснования таит в себе ряд проблем («трилемма Мюнхгаузена»).
- Все эти проблемы не являются тотально губительными для наших представлений о знании, но указывают на их ограниченность.

**Важной стороной познания наряду с отражением является творчество. Творчество - это процесс человеческой деятельности, создающий качественно новые, материальные и духовные ценности.**



**Центральный момент творчества - озарение, интуитивное схватывание нового. Интуиция - это способность постижения истины путём прямого ее усмотрения через обоснования с помощью доказательства.**

**Интуитивной способности человека свойственны:**

- ◎ неожиданность решения задачи;**
- ◎ неосознанность путей и средств её решения;**
- ◎ непосредственность постижения истины на сущностном уровне объектов.**

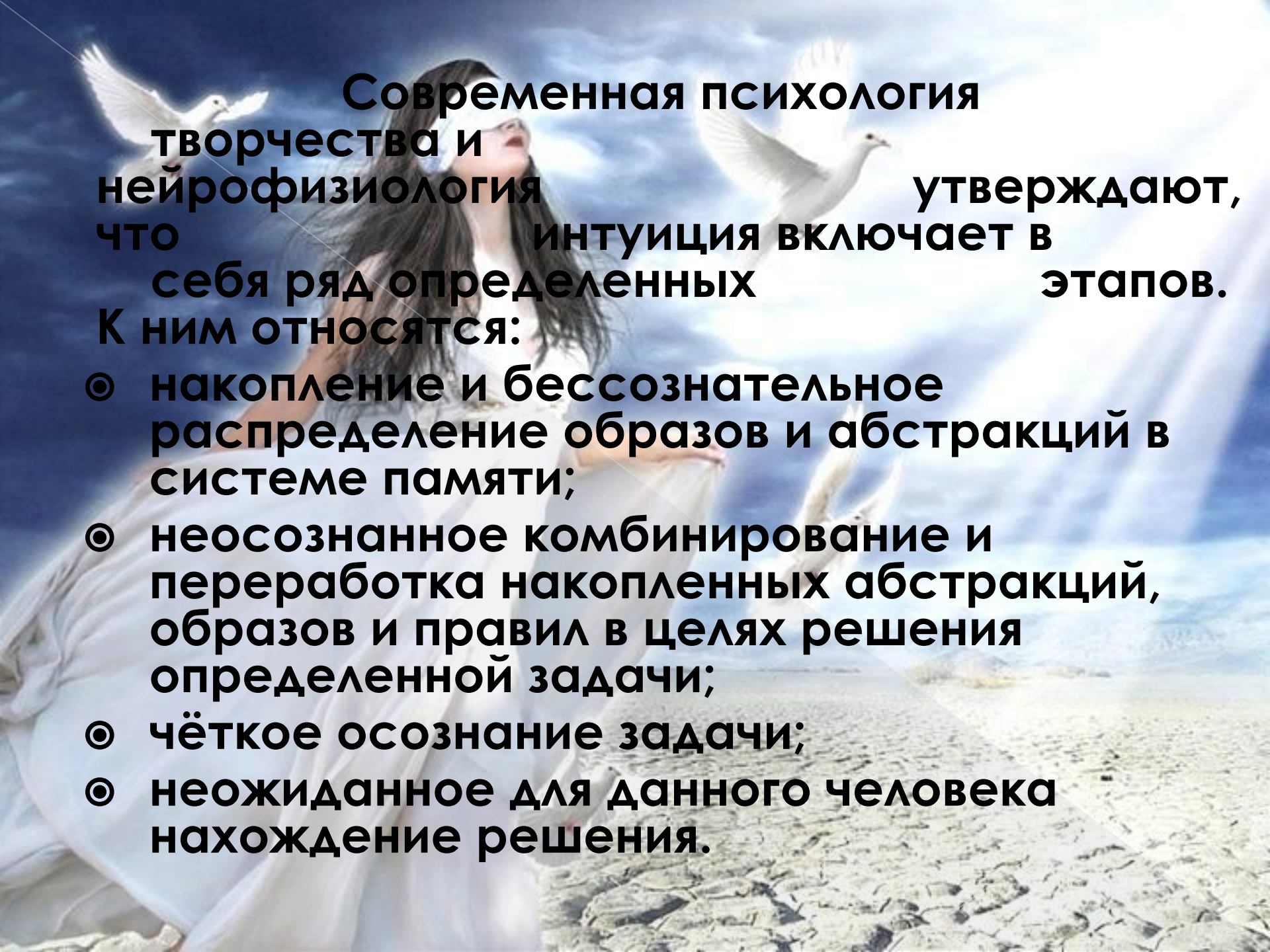

**Современная психология творчества и нейрофизиология утверждают, что интуиция включает в себя ряд определенных этапов. К ним относятся:**

- ◎ **накопление и бессознательное распределение образов и абстракций в системе памяти;**
- ◎ **неосознанное комбинирование и переработка накопленных абстракций, образов и правил в целях решения определенной задачи;**
- ◎ **чёткое осознание задачи;**
- ◎ **неожиданное для данного человека нахождение решения.**

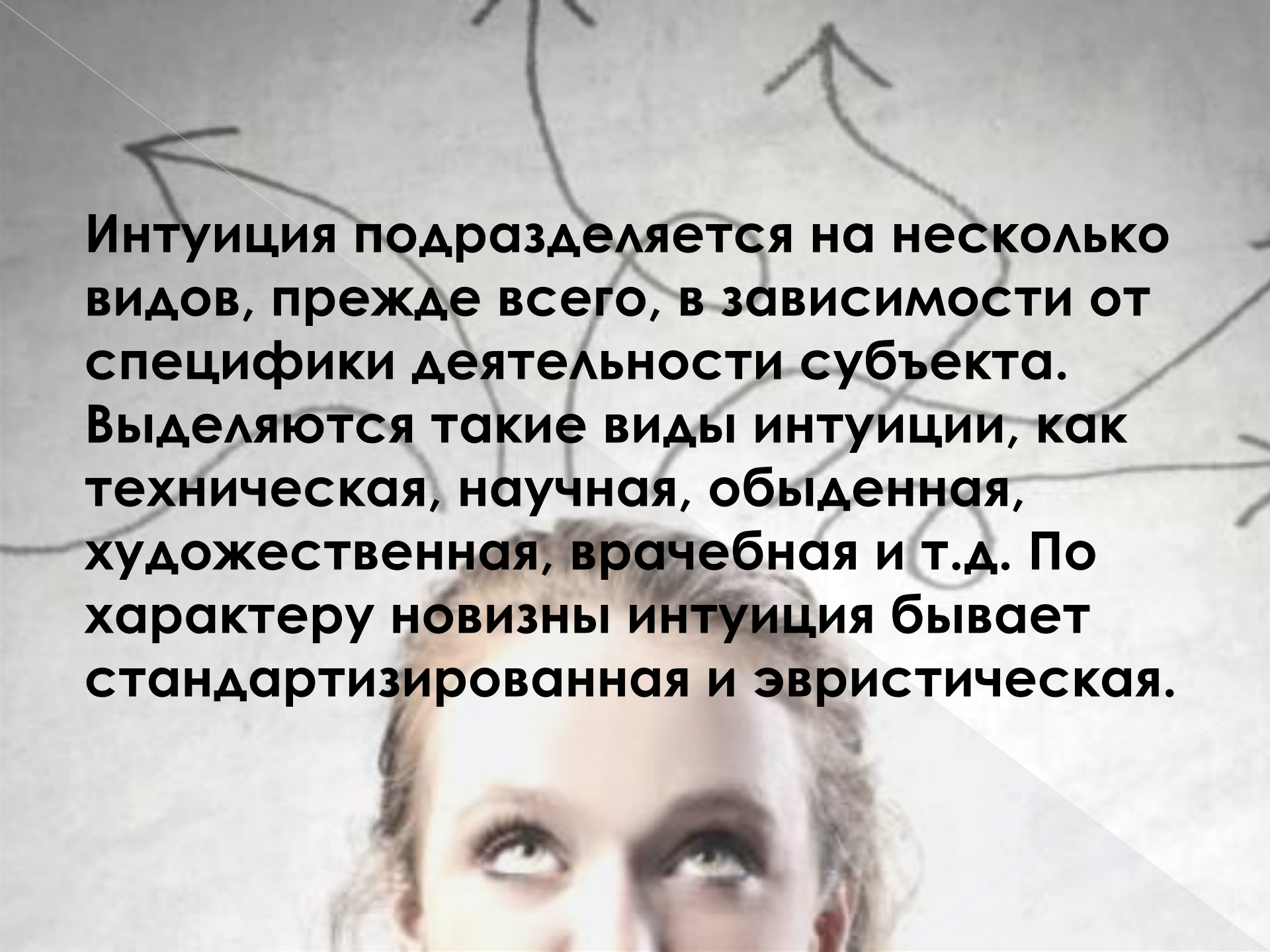
A woman with blonde hair is looking upwards with a thoughtful expression. The background is a whiteboard with several hand-drawn arrows pointing in various directions. The text is overlaid on the image in a bold, black, sans-serif font.

**Интуиция подразделяется на несколько видов, прежде всего, в зависимости от специфики деятельности субъекта. Выделяются такие виды интуиции, как техническая, научная, обыденная, художественная, врачебная и т.д. По характеру новизны интуиция бывает стандартизированная и эвристическая.**

**Эвристическая (творческая) интуиция существенно отличается от стандартизированной: она связана с формированием принципиально нового знания, новых гносеологических образов, чувственных или понятийных.**



**К общим условиям формирования и проявления интуиции относятся следующие:**

- 1) основательная профессиональная подготовка человека, глубокое знание проблемы;**
- 2) поисковая ситуация, состояние проблемности;**
- 3) действие у субъекта поисковой доминанты;**
- 4) наличие "подсказки".**



**Эвристическая интуиция не существует в абсолютном отрыве от дискурсивного познания. Дискурсивный - рассудочный, опосредованный, логический, демонстративный.**

**На самом деле не следует ни переоценивать интуицию, ни игнорировать ее роль в познании. Дискурсивное и интуитивное - специфические и дополняющие друг друга средства познания.**

**Интуиция и творчество не поддаются формально-логическому описанию, но существуют методы, их называют эвристическими, следуя которым ведётся поиск нового. Индуктивное рассуждение - перенос знания, полученного на основе исследования части явлений, на весь класс в целом - является эвристическим приёмом.**

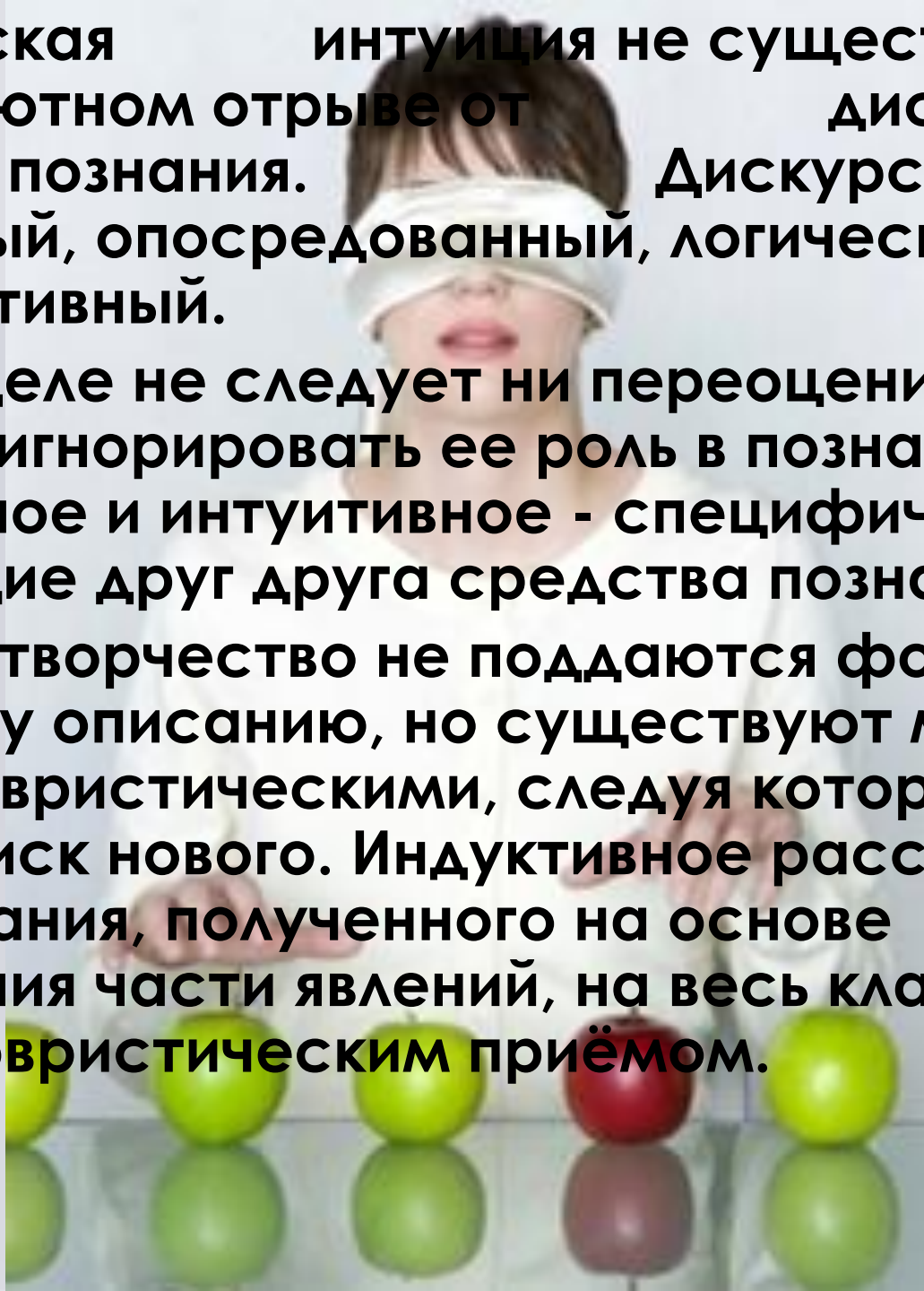

**Определение истины, данное Аристотелем: "Истина есть соответствие нашего знания об объекте самому объекту".**

**Одно из определений истины в рамках классической концепции: истина - это адекватное отражение объекта познающим субъектом, воспроизводящее познаваемый объект так, как он существует сам по себе, вне человеческого сознания.**

**Абсолютная истина - это полное, исчерпывающее знание о предмете.**

**Под абсолютной истиной в настоящее время понимается такого рода знание, которое тождественно своему предмету и потому не может быть опровергнуто при дальнейшем развитии познания.**

**Такая истина есть; а) результат познания отдельных сторон изучаемых объектов; б) окончательное знание определенных аспектов действительности; в) то содержание относительной истины, которое сохраняется в процессе дальнейшего познания; г) полное, актуально никогда целиком не достижимое знание о мире в сложноорганизованных системах.**

Абсолютная истина складывается из относительных истин.

Относительная истина - это неполное знание о том же самом предмете.

Относительная истина есть истина объективная, исключая заблуждения и ложь.

Относительная и абсолютные истины - это лишь разные формы, уровни объективной истины.

*clear vision*





Под когерентностью понимается  
взаимосоответствие высказываний.  
Концепцию когерентности  
(неопозитивизм) правильнее  
называть не концепцией истины, а  
концепцией правильности. Ибо,  
конечно, любая система знаний не  
может содержать в себе логических  
ошибок. Но, истинной эта система  
будет только тогда, когда истинными  
будут те принципы из которых  
выводятся все остальные суждения  
системы.

Концепция, в которой критерием истинности выступает полезность разработана в прагматизме. В этой философии под практикой понимают любую деятельность, а истину отождествляют с полезностью. "Всё что полезно - истинно. Всё что истинно - полезно" (У. Джеймс).





**Постижение истины связано с такими феноменами как вера и сомнение. Особый интерес представляет вера, которая связана не с богом, а состоит в психологической уверенности в правильности содержания высказывания. Такая вера обусловлена принципиальной открытостью любого знания.**

**Вера помогает действовать в условиях неопределённости. Если бы существовала полная информированность, то отпала бы необходимость в вере. Однако такая информированность принципиально невозможна.**

# Откуда берутся знания и мнения?

- Восприятие
- Рефлексия
- Память
- Разум
- Свидетельства других людей
- Интуиция



# Знание, вера, мнение: количественные различия?



мнение

вера

знание

# Знание, вера, мнение: качественные различия?

	Субъективно	Объективно
Знание	Достаточно	Достаточно
Вера	Достаточна	Недостаточна
Мнение	Недостаточно	Недостаточно

- Знание – не то же самое, что мнение.
- Классическое определение знания утверждает, что знание отличается от мнения не столько по предмету, сколько по отношению субъекта к нему («истинное обоснованное мнение»).
- Знание о предмете тесно связано со знанием о знании предмета.
- Провести точную границу между знанием и мнением очень сложно.



**Критерии истины**

**Объективные критерии**

**Практика**

**Внутренняя согласованность мысли (субъективный идеализм)**

**Полезность людям (прагматизм)**

**Ясность и очевидность (Декарт)**

**Общезначимость («экономия мышления»)**

**Субъективные критерии**

- Истинность и обоснованность знания тесно связаны.
- Однако неясно, на чем именно базируется эта связь и может ли она оказаться случайной («проблема Гетье»).
- Есть много контрпримеров к классической JTB-концепции знания.
- По отдельности они кажутся преодолимыми, но общего рецепта их преодоления у нас пока нет.
- Классическое определение знания («истинное обоснованное мнение») работает в большинстве стандартных ситуаций, но в ряде пограничных случаев оно неприменимо.

Практика -  
специфически  
целенаправленная,  
преобразующая  
деятельность.

человеческая,  
предметно-



Практика, как  
критерий истины,  
должна  
рассматриваться и как процесс, и  
как результат. Практика как процесс, однажды  
начавшись никогда не закончится пока  
существует человечество. С другой стороны  
практика как результат оберегает людей от  
релятивизма, ибо в каждый конкретный момент  
времени человечество обладает истинным  
знанием.

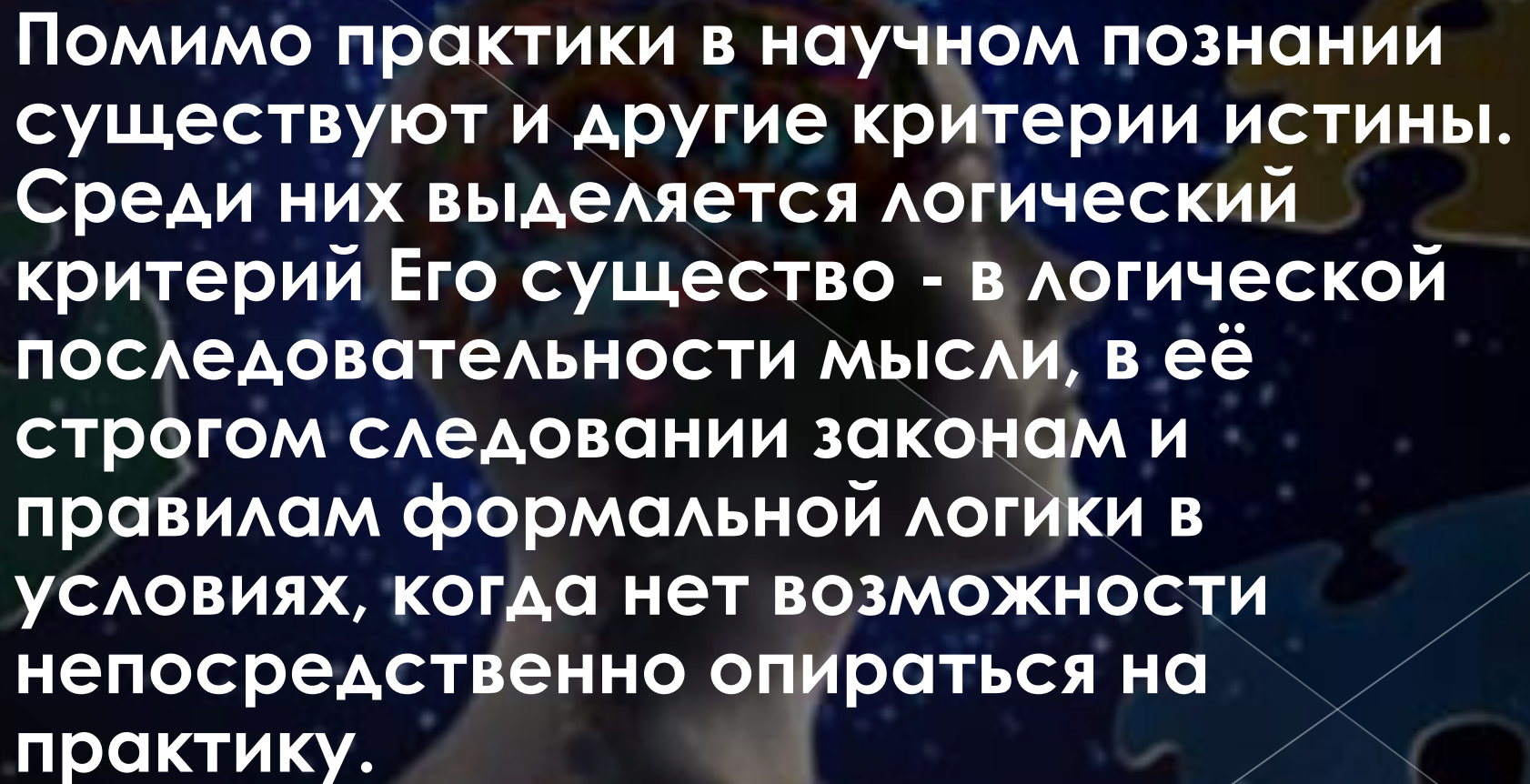

The background of the slide features a dark blue, starry sky with numerous small white stars. Overlaid on this are several large, semi-transparent puzzle pieces in various colors including red, brown, green, and blue. A faint, light-colored grid is visible across the entire background.

**Помимо практики в научном познании существуют и другие критерии истины. Среди них выделяется логический критерий Его существо - в логической последовательности мысли, в её строгом следовании законам и правилам формальной логики в условиях, когда нет возможности непосредственно опираться на практику.**

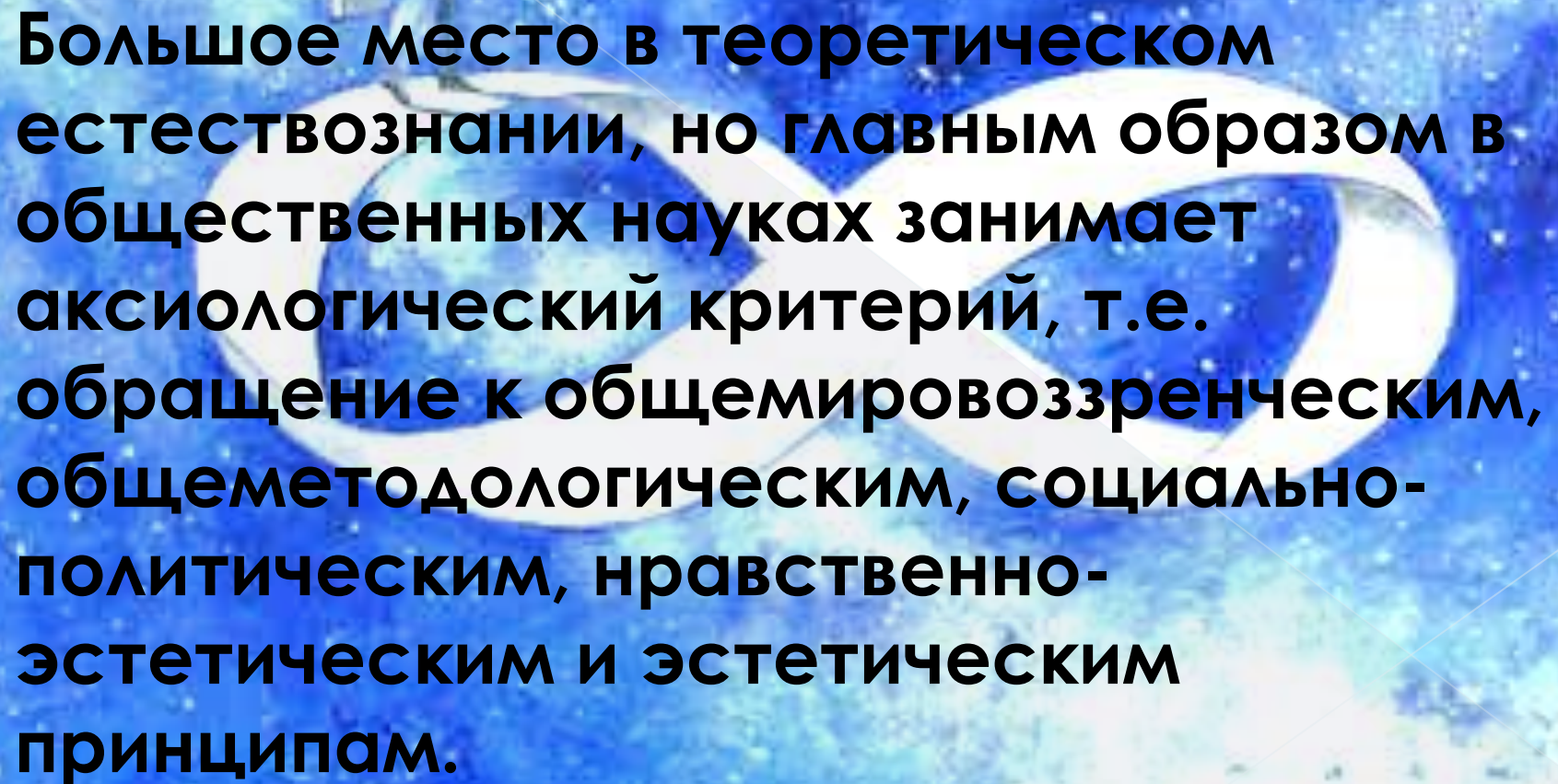
A surreal image with a blue and white background. A person in a white suit stands on a globe. A crescent moon is in the upper left, and a star is in the upper right. The text is overlaid on the image.

**Большое место в теоретическом естествознании, но главным образом в общественных науках занимает аксиологический критерий, т.е. обращение к общемировоззренческим, общеметодологическим, социально-политическим, нравственно-эстетическим и эстетическим принципам.**

**Спасибо за внимание!**

