

# МАССОВЫЕ, ОБЩЕДОСТУПНЫЕ ИСКУССТВА

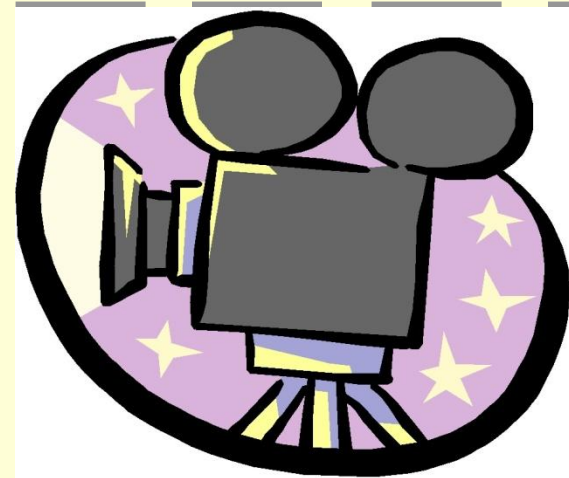

# Понятие массового искусства

**Массовое искусство** рассчитано на самый *широкий круг зрителей*, общедоступное, простое по форме, не требующее специальной подготовки для понимания.

К массовому искусству относят произведения, распространяемые через *средства массовой коммуникации* (кино, телевидение), *печатную графику, популярную музыку, продукты художественной индустрии*, рассчитанные на вкус широкого потребителя.

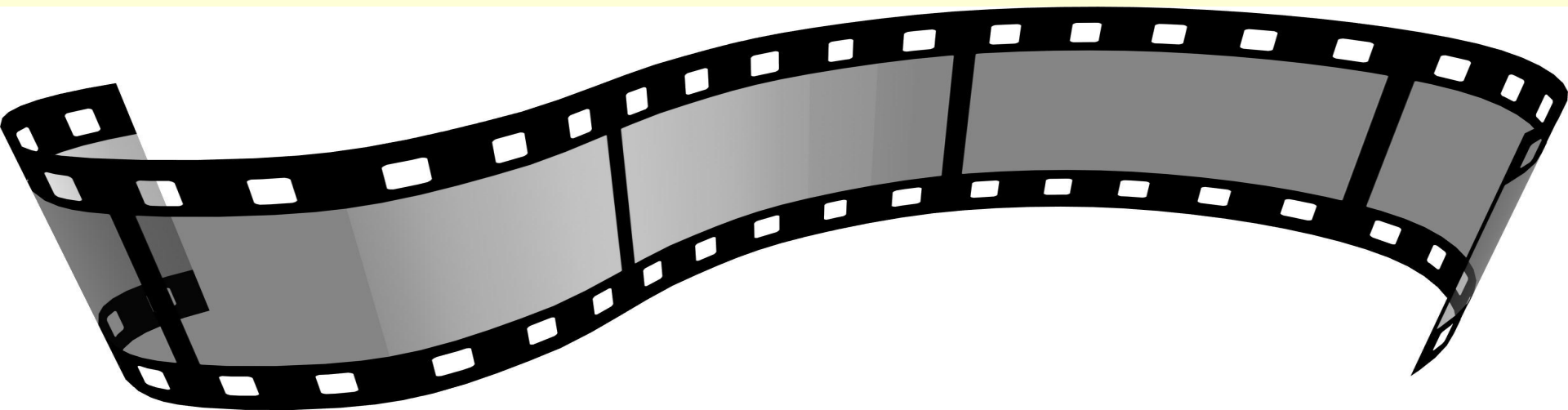

В XX веке среди широкого круга зрителей большую популярность приобрели виды искусства, связанные с техническим прогрессом:

- *фотография*
- *кино*
- *телевидение*
- *продукция полиграфической промышленности (книги, журналы, газеты)*



**ФОТОГРАФИЯ**



# История фотографии

Слово **«фотография»** переводится как **«светопись»**.  
Техника фотографирования основана на знакомом людям с древности **оптическом эффекте**: луч света, попадая в небольшое отверстие камеры, дает на ее противоположной стенке перевернутое изображение освещенных предметов.

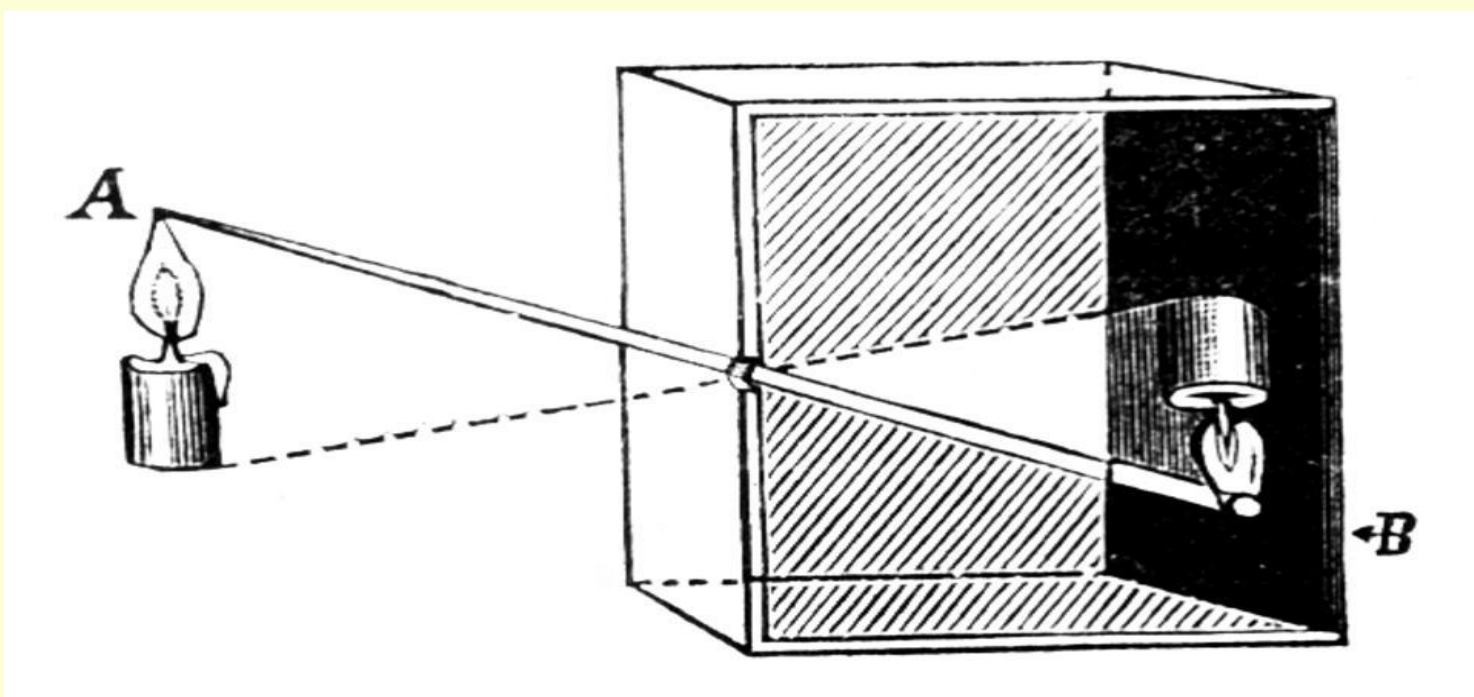

Способность света *рисовать картины мира* в камере-обскуре (темной комнате с маленьким отверстием в стене) было известно еще со времен Аристотеля.



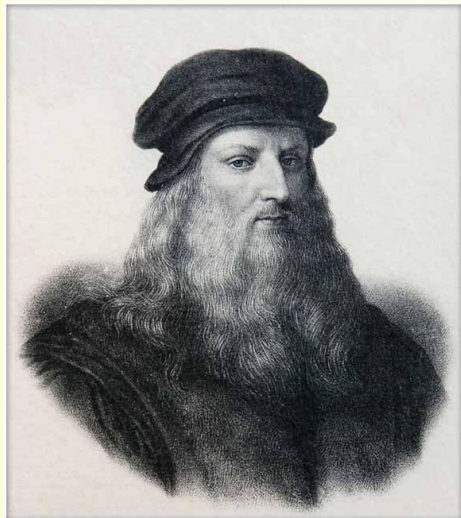

**Леонардо да Винчи**  
приспособил камеру-обскуру  
**для зарисовок с натуры,**  
и к началу XIX века ей уже  
пользовались многие  
художники.

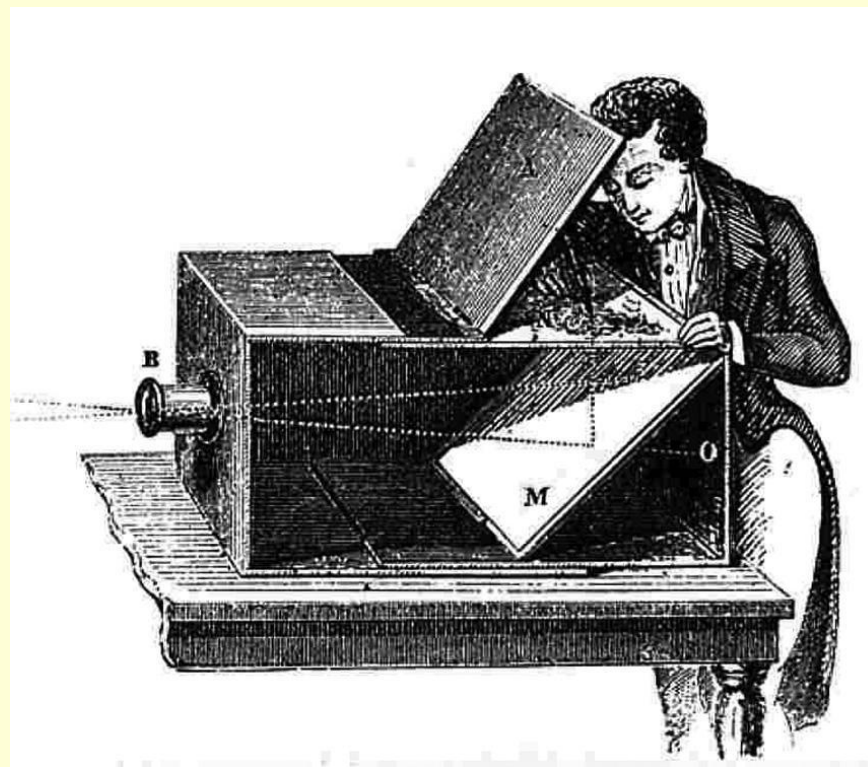

До открытия фотографии оставалось совсем немного – научиться фиксировать получаемые изображения. Многие изобретатели бились над решением этой задачи, но сделал это француз *Луи Жак Манде Дагерр*.





Далее отверстие в стене  
камеры-обскуры было  
заменено *линзой*,  
обеспечивавшей более четкое  
изображение, а зеркало  
позволило развернуть его на  
180° и придать ему  
нормальный вид.

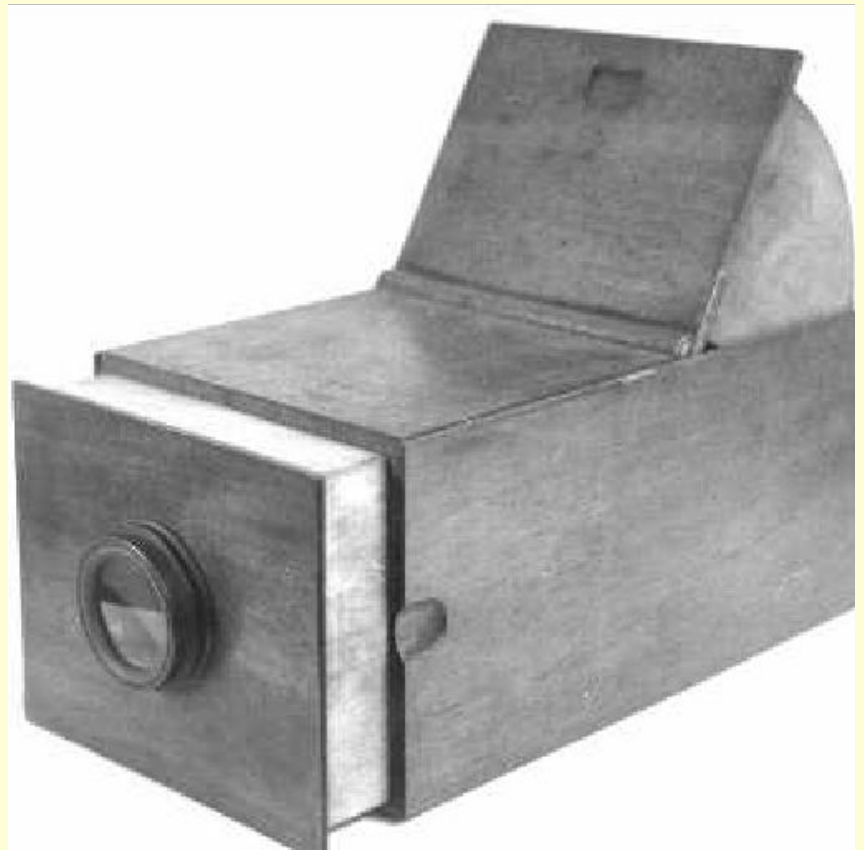

*Переносными камерами*  
подобного рода обычно  
пользовались художники.  
Они проецировали объект на  
экран из матового стекла, что  
давало возможность легко  
обвести контуры изображения, а  
затем сделать точный рисунок.  
Это был *фотоаппарат* в  
первоначальном виде.  
Осталось изобрести  
светочувствительную пленку.



**Дагеротипия** — фотографический процесс,  
способ непосредственного получения при съёмке изображения.  
Считается первым (1839 год) *практическим способом*  
*фотографирования.*



В качестве **фотоматериала** использовали **посеребрённую медную пластинку**.

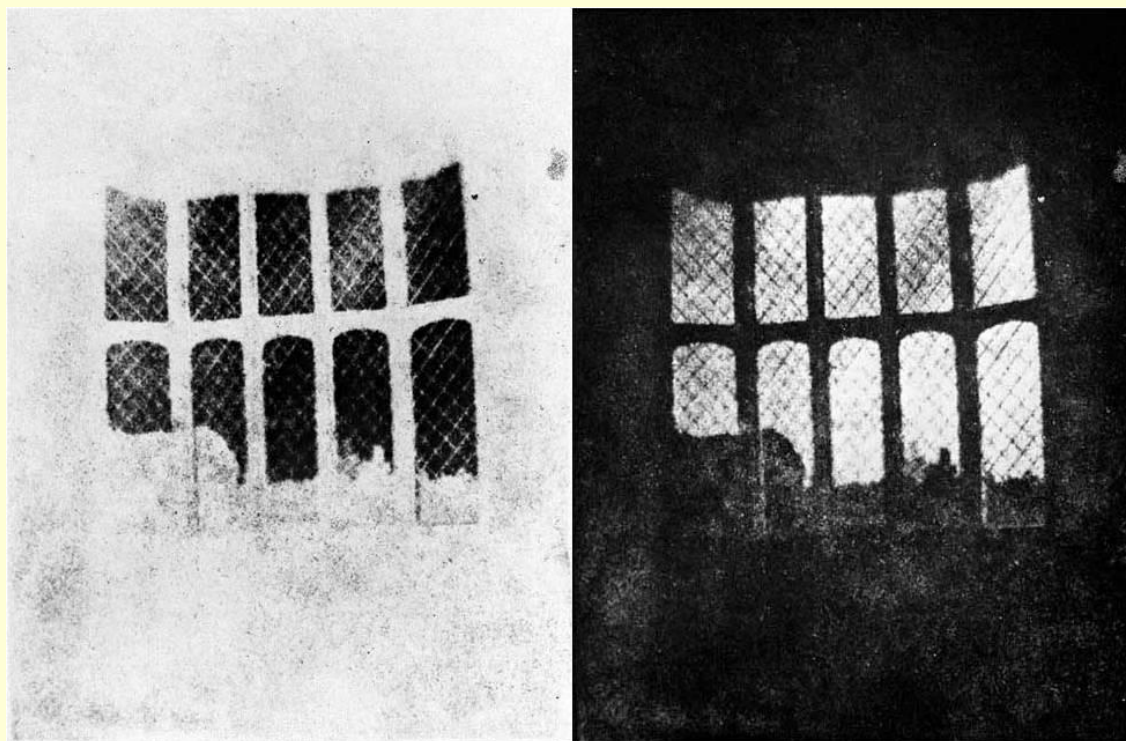

В XIX веке англичанин *Уильям Генри Фокс Талбот* добился получения любого количества позитивных отпечатков с одного фотонегатива. Он начал экспериментировать с *бумагой, пропитанной светочувствительным нитратом серебра*. К 1841 г. усовершенствовал свой метод и представил на суд публики свои фотографии.



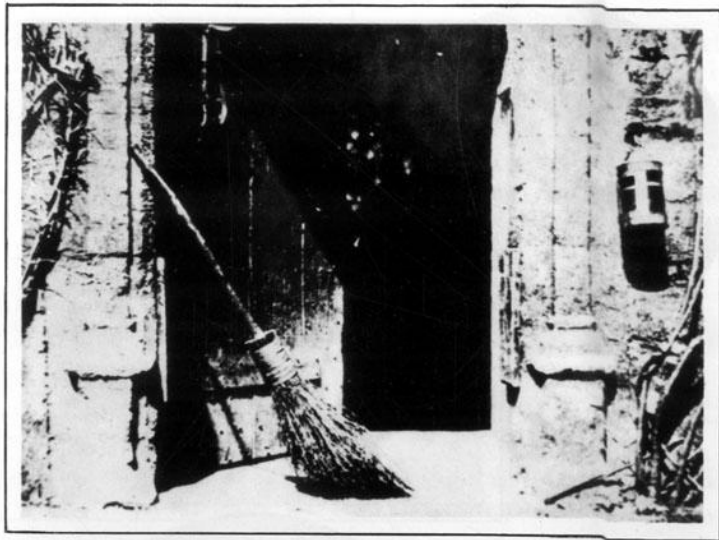

*Первая качественная фотография, Ф.Талбот, 1842*

## Фотографии Талбота

Английский скульптор **Фредерик Скотт Арчер** стал получать изображение на **стеклянной пластине, покрытой эмульсией йодистого серебра**, смешанного с вязким, густым веществом под названием коллодий.

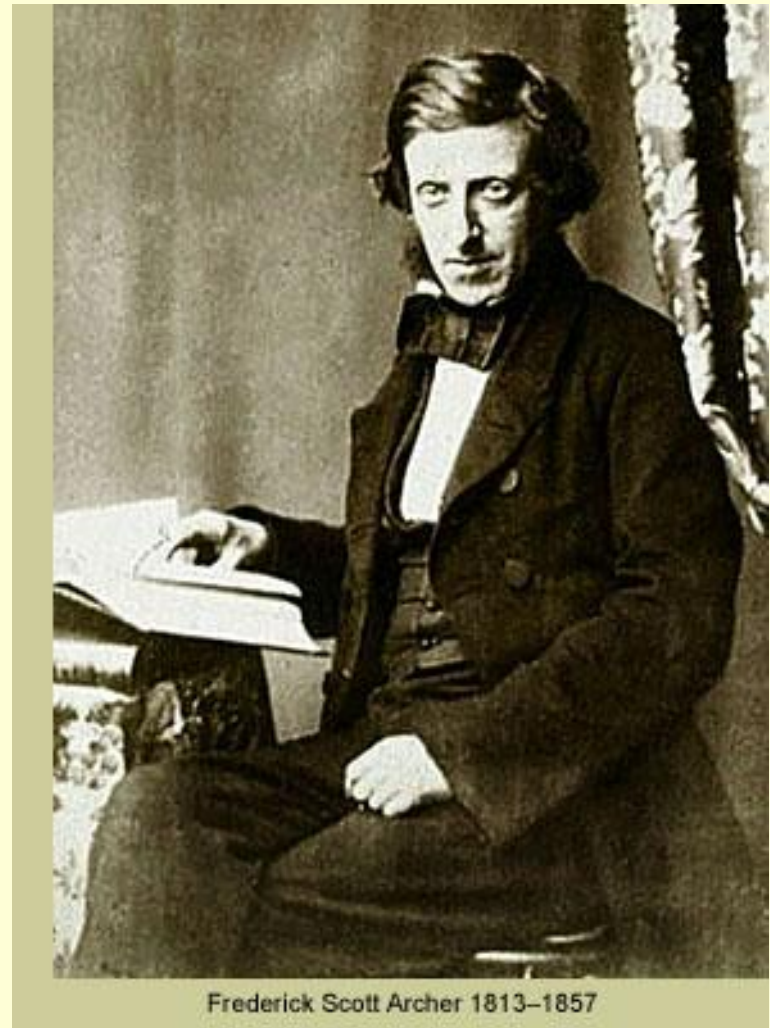

Изобретатель *Джордж Истмен* в конце XIX века нашел способ получения *пленки, способной заменить стеклянные пластинки*. Гибкая пленка со светочувствительной эмульсией сворачивалась в рулон, позволяя сделать несколько снимков без перезарядки фотоаппарата.

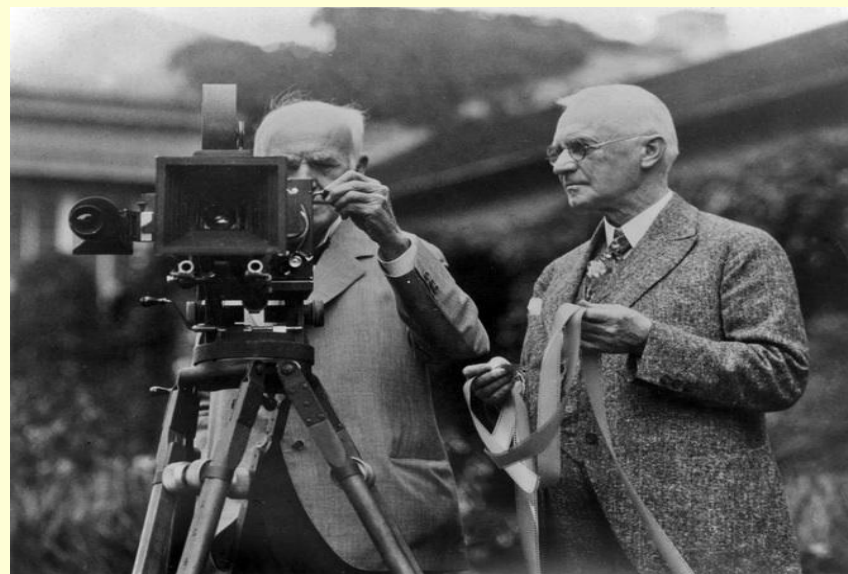



Начиная с 1854 г. в продаже появились портреты на картонных паспарту, их называли **визитными карточками**.  
**Художников**, лишившихся работы после появления фотокамеры, привлекали для раскрашивания фотографий вручную.



Поначалу увлечение фотографией было доступно лишь обеспеченным людям.

Достоянием *широкой публики* фотография стала лишь с появлением *дешевого портативного аппарата и пленки в рулонах*, созданных в конце XIX века американцем Истменом.



# Значение фотографии

На **фотографии** стали **возлагать большие надежды**.  
Ученые считали ее незаменимым **средством для наблюдений**.  
А социологи решили, что фотография **поможет укрепить семейные узы**.



Фотография, являясь одним из самых распространенных средств массовой коммуникации, имеет огромное историческое значение как *свидетель своего времени*

Особенность изобразительного образа в фотографии заключается в его *документальности*, так как он всегда *объект реального мира* или *момент действительности*.

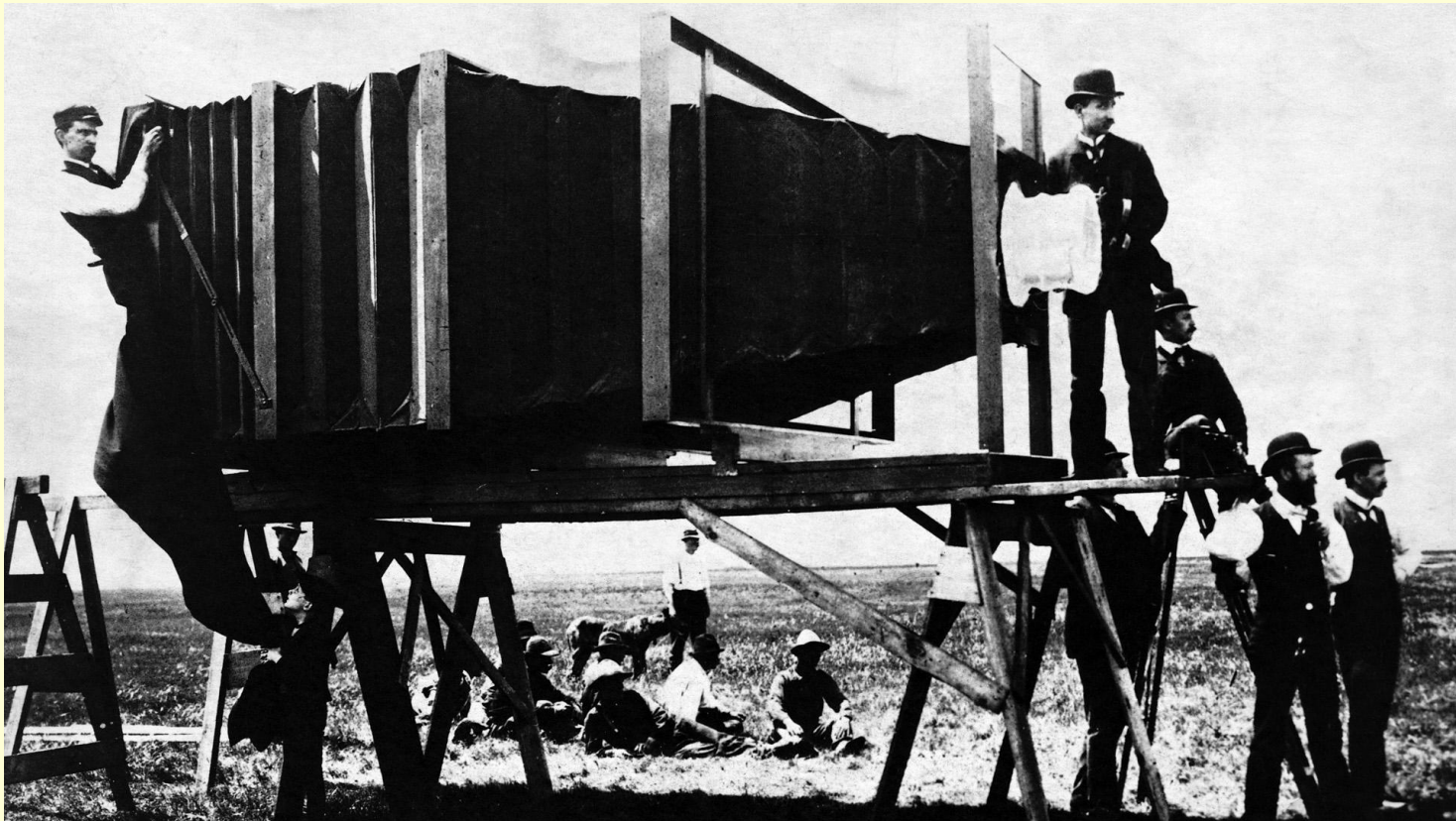

# Художественная фотография

Благодаря художественной фотографии мы можем увидеть разные страны, животных, подводный мир океана, памятники архитектуры, людей и т. д.

*Свое отношение* к миру автор передает через *выбор момента съемки, ракурс, распределение света и тени.*







# Жанры фотографии

- Портрет

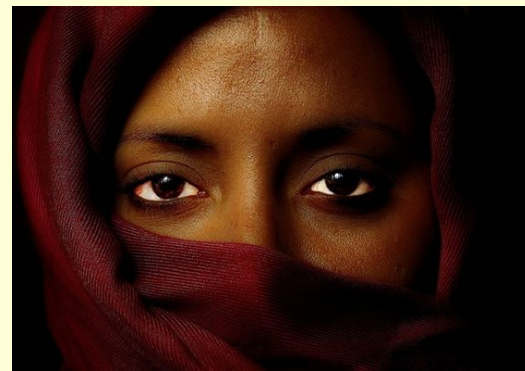



- Пейзаж

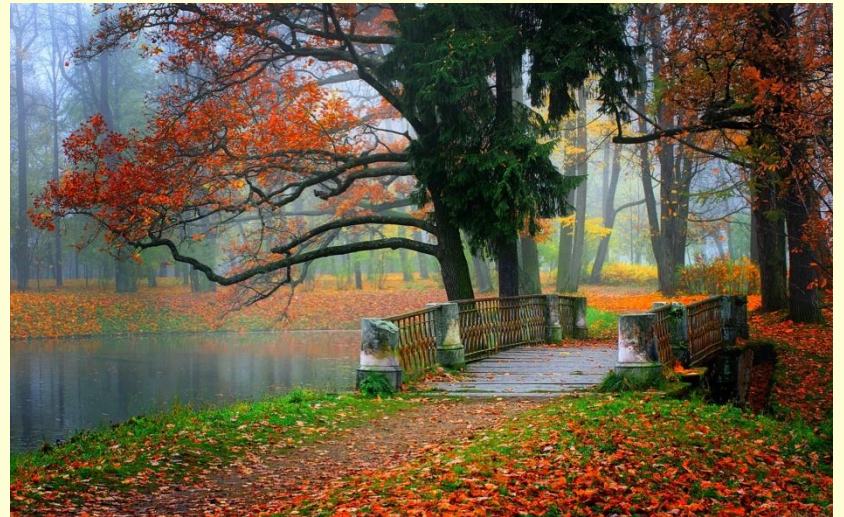

- Натюрморт





# Чем фотография отличается от живописи?

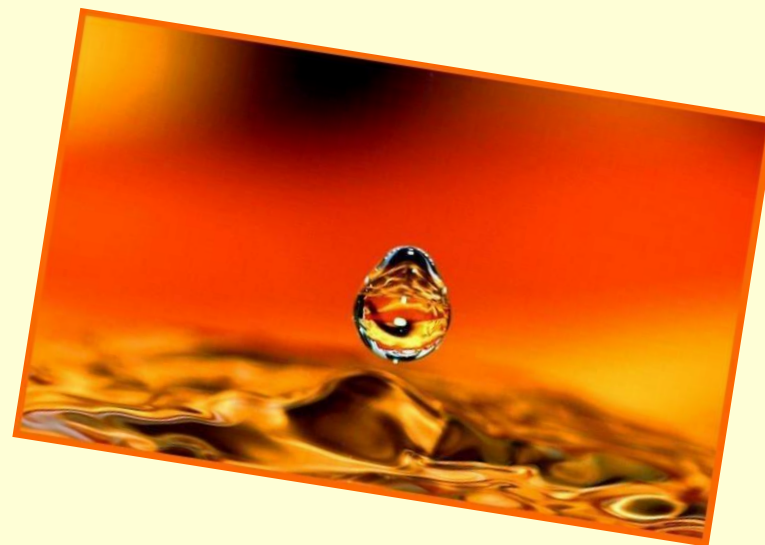

Фотография ловит **мгновения**, передает **одномоментный образ** происходящего события, тем самым **переводя его в вечность**.

Сегодня техника фотографирования, пережив множество усовершенствований, достигла **цифрового уровня**.

**Компьютер** помогает добиться необычайного эффекта в фотографии, дает возможность *соединять различные объекты, трансформировать* или частично *менять форму, фактуру или цвет предметов, комбинировать* объекты наподобие коллажа.



# Искусство чёрно-белой фотографии

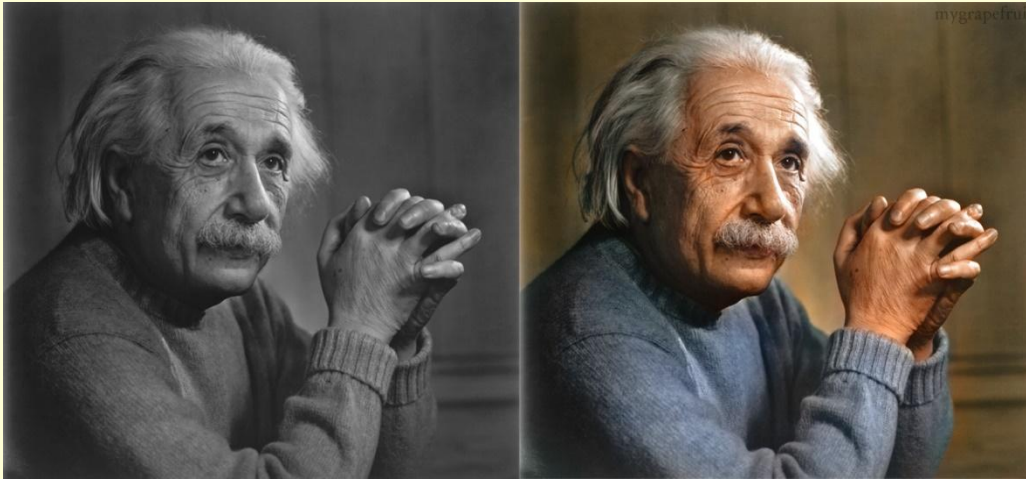



500









КИНО

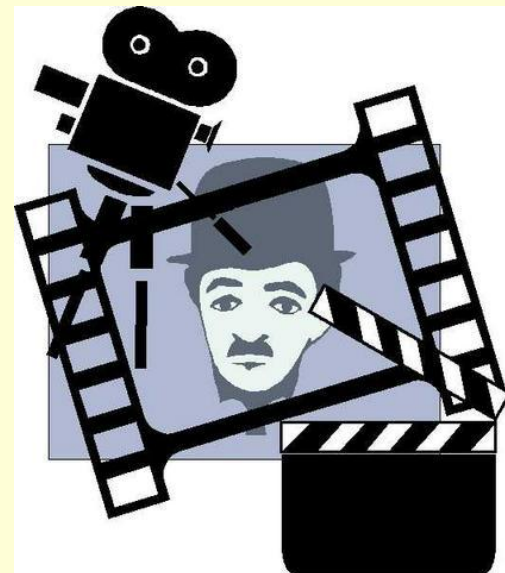

# История кинематографа

Кинематограф с технической точки зрения представляет собой развитие искусства фотографии.  
Изобретение **«движущихся фотографий»** принадлежит французам -братьям **Люмьерам**.



**Кино** как вид искусства появилось в конце XIX в.  
**Первый киносеанс** в Москве состоялся  
26 мая 1896 г. в саду «Эрмитаж».



**Кинематограф** стал важнейшим *средством коммуникации*.  
Кино доступно, увлекательно, обладает свойствами «зримой литературы», «движущейся живописи», «цветомузыки».  
Кино — *синтетическое искусство*.



# Монтаж

Кино раскрывает динамичный целостный *образ эпохи*.  
Основа киносъемки — **МОНТАЖ** — расстановка кадров  
в определенной последовательности.



С помощью кадров - отдельных фотоснимков - на киноплёнке происходит фиксация фаз движения объекта, **монтаж** помогает соединить кадры соответственно замыслу режиссера.





# Персонажи в кино

Зрители, погружаясь в атмосферу фильма, оценивают **героев**, их действия, мечтают быть похожими на них. Но, кроме **положительных персонажей**, много и **отрицательных**. Но иначе не было бы кино – это жизнь.



# Эпизод в кино

Фильм состоит из **эпизодов**. Каждый эпизод делится на **кадры**, которые характеризуются полем изображения, планом, углом съемки.



# Спецэффекты в кино

**Современные технические возможности** создания **спецэффектов** помогают воплотить самые необычные художественные замыслы. С помощью компьютера создаются **фантастические персонажи**, движущиеся как настоящие актеры, явления и т. п.

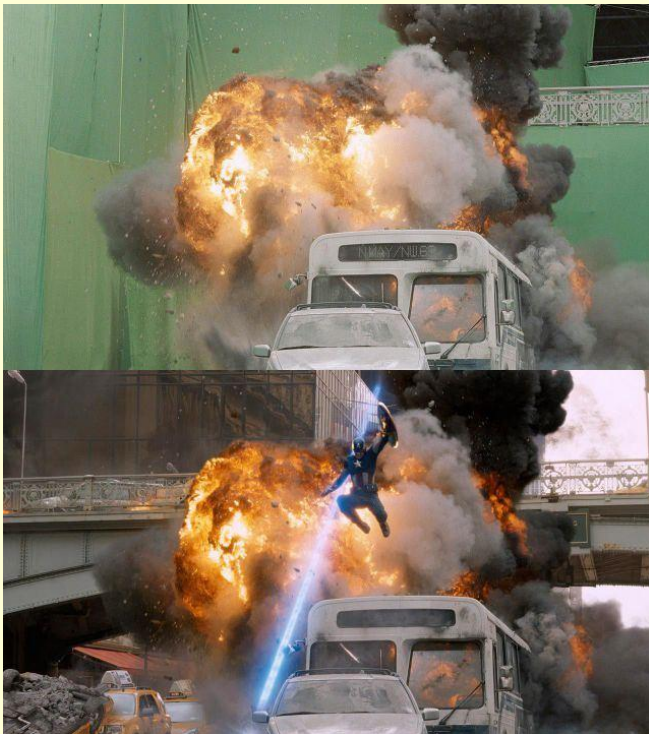

# Вклад кинематографа в искусство

Именно кинематограф дает *вторую жизнь шедеврам классической музыки*. Известно множество *киноверсий опер, балетов, мюзиклов*, а также мультипликационных фильмов на музыку композиторов-классиков.





# Творческое задание

- Сделайте, используя цифровой фотоаппарат, компьютерную презентацию на одну из тем: *«Моя семья», «Мир моих увлечений», «Друзья»*.
- Создайте *портретную галерею* одноклассников, друзей, родственников, выбрав их самые яркие жесты, мимику, передающие образ. Напишите короткие литературные комментарии к серии фотографий.

