

Федеральное государственное бюджетное образовательное учреждение высшего образования «Башкирский государственный университет им. М.Акмуллы»  
Колледж БГПУ им. М.Акмуллы



# Портфолио



Шаймардановой Карины  
Маратовны

Студентки  
колледжа БГПУ им. М. Акмуллы

54.02.06 Специальность  
«Изобразительное искусство и  
черчение»

# Резюме

- Ф.И.О: Шаймарданова Карина Маратовна
- Дата и место рождения: 03.10.1996 г. Уфа
- Домашний адрес: г. Уфа ул. Кремлевская д.76 кв.11
- Электронная почта: schaimardanowa.karina@yandex.ru
- Образование:
  - МБОУ СОШ №129 2003-2012г.
  - Полный курс хореографического отделения 2003-2010г.
  - «Уфимская детская школа искусств» Художественное отделение 2010-2012г.
  - Колледж БГПУ им.М.Акмиллы (РБ г.Уфа) 2012- 2017 (очное обучение) Учитель изобразительного искусства и черчения
  - 2015-2016 учебный год «Школа подготовки вожатых»
- Опыт работы:
  - Аксаковская гимназия №11, г. Уфа, Производственная практика Учитель изобразительного искусства и черчения
  - МБОУ СОШ №22, г. Уфа, Производственная практика Учитель изобразительного искусства
  - «ЧадОГрад»
  - ДОЦ «Энергетик», в должности вожатого
- Владение компьютером: Microsoft Office, Corel DRAW, Photoshop
- Владение языками: русский, татарский(базовый уровень), английский (базовый уровень)
- Личные качества: Целеустремленность, аккуратность, ответственность, креативность, умение находить общий язык с детьми, умение работать в коллективе, общительность.
- 2017г.



# КОМПЕТЕНЦИИ

- Учитель изобразительного искусства и черчения (углубленной подготовки) должен обладать профессиональными компетенциями, соответствующими видам деятельности:
- 5.4.1. Преподавание изобразительного искусства в общеобразовательных организациях.
- ПК 1.1. Определять цели и задачи, планировать занятия изобразительного искусства.
- ПК 1.2. Организовывать и проводить занятия изобразительного искусства.
- ПК 1.3. Оценивать процесс и результаты учения.
- ПК 1.4. Анализировать занятия изобразительного искусства.
- ПК 1.5. Вести документацию, обеспечивающую процесс обучения изобразительному искусству.
- 5.4.2. Преподавание черчения в общеобразовательных организациях.
- ПК 2.1. Определять цели и задачи, планировать занятия черчения.
- ПК 2.2. Организовывать и проводить занятия черчения.
- ПК 2.3. Оценивать процесс и результаты учения.
- ПК 2.4. Анализировать занятия черчения.
- ПК 2.5. Вести документацию, обеспечивающую процесс обучения черчению.
- 5.4.3. Выполнение работ в области изобразительного, декоративно-прикладного искусства и черчения.
- ПК 3.1. Выполнять графические работы с натуры, по памяти и представлению в различных техниках.
- ПК 3.2. Выполнять живописные работы с натуры, по памяти и представлению в различных техниках.
- ПК 3.3. Выполнять объемно-пластические работы с натуры, по памяти и представлению в различных материалах.
- ПК 3.4. Выполнять работы по декоративно-прикладному, оформительскому искусству, дизайну и народным ремеслам в различных материалах, художественно-творческие композиции.
- ПК 3.5. Читать и выполнять чертежи и эскизы в ручной и машинной графике.
- 5.4.4. Организация внеурочной деятельности обучающихся в области изобразительного и декоративно-прикладного искусства.
- ПК 4.1. Определять цели и задачи, планировать внеурочную работу, в том числе кружковую и клубную, в области изобразительного и декоративно-прикладного искусства.
- ПК 4.2. Организовывать и проводить внеурочные мероприятия и занятия, в том числе кружковую и клубную работу.
- ПК 4.3. Мотивировать обучающихся, родителей (лиц, их заменяющих) к участию во внеурочных мероприятиях.
- ПК 4.4. Выявлять детей, одаренных в области изобразительного искусства, и оказывать им педагогическую поддержку.
- ПК 4.5. Оценивать процесс и результаты деятельности обучающихся на занятиях кружка.
- ПК 4.6. Анализировать и оценивать процесс и результаты внеурочной, в том числе кружковой и клубной работы, по изобразительному искусству.
- ПК 4.7. Вести документацию, обеспечивающую организацию внеурочной деятельности обучающихся в области изобразительного и декоративно-прикладного искусства.
- 5.4.5. Методическое обеспечение реализации образовательных программ по изобразительному искусству и черчению.
- ПК 5.1. Выбирать учебно-методический комплект и разрабатывать методические материалы (рабочие программы, учебно-тематические планы) на основе примерных с учетом типа образовательной организации, области деятельности, особенностей возраста, группы/класса и отдельных воспитанников/обучающихся.
- ПК 5.2. Создавать в кабинете предметно-развивающую среду.
- ПК 5.3. Систематизировать педагогический опыт на основе изучения педагогической литературы, самоанализа и анализа деятельности других педагогов, оценивать образовательные технологии в области образовательных программ по изобразительному искусству и черчению.
- ПК 5.4. Оформлять педагогические разработки в виде отчетов, рефератов, выступлений.
- ПК 5.5. Участвовать в исследовательской и проектной деятельности.

# Оценки по семестрам

1 семестр 2012/2013

2 семестр 2012/2013

Дисциплины, междисциплинарные курсы	Оценка	Количество баллов по БРС
Физическая культура	5 (отлично)	
Иностранный язык	4 (хорошо)	
Обществознание	5 (отлично)	
Математика	5 (отлично)	
Информатика и ИКТ	5 (отлично)	
География	5 (отлично)	
Естествознание	5 (отлично)	
ОБЖ	5 (отлично)	
Русский язык	4 (хорошо)	
Литература	5 (отлично)	
История	5 (отлично)	
Башкирский язык	5 (отлично)	
Основы выполнения графических работ	5 (отлично)	
Начертательная геометрия	5 (отлично)	
Основы колористики	5 (отлично)	
Среднее значение	5 (отлично)	

Дисциплины, междисциплинарные курсы	Оценка	Количество баллов по БРС
Физическая культура	5 (отлично)	
Иностранный язык	5(отлично)	
Обществознание	5 (отлично)	
Математика	5 (отлично)	
Информатика и ИКТ	5 (отлично)	
География	5 (отлично)	
Естествознание	5 (отлично)	
ОБЖ	5 (отлично)	
Русский язык	5(отлично)	
Литература	5 (отлично)	
История	5 (отлично)	
Башкирский язык	5 (отлично)	
Основы выполнения графических работ	5 (отлично)	
Начертательная геометрия	5 (отлично)	
Основы колористики	5 (отлично)	
Среднее значение	5 (отлично)	

# Оценки по семестрам

3 семестр 2013/2014

Дисциплины, междисциплинарные курсы	Оценка	Количество баллов по БРС
Физическая культура	зачтено	
Культура речи	зачтено	
Информатика и ИКТ	5(отлично)	
Литература	5(отлично)	
История изобразительных искусств	5(отлично)	
Башкирский язык	5(отлично)	
Начертательная геометрия	5(отлично)	
Среднее значение	5(отлично)	

4 семестр 2013/2014

Дисциплины, междисциплинарные курсы	Оценка	Количество баллов по БРС
Физическая культура	зачтено	
Иностранный язык	5(отлично)	
История	5(отлично)	
Основы выполнения графических работ	5(отлично)	
Основы выполнения живописных работ	5(отлично)	
Психология	5(отлично)	
Искусство (МХК)	5(отлично)	
Возрастная анатомия	5(отлично)	
История искусства	5(отлично)	
Педагогика	5(отлично)	
Среднее значение	5(отлично)	

# Оценки по семестрам

## 5 семестр 2014/2015

Дисциплины, междисциплинарные курсы	Оценка	Количество баллов по БРС
Физическая культура	зачтено	
Иностранный язык	5(отлично)	
Композиция	5 (отлично)	
Основы выполнения живописных работ	5 (отлично)	
Основы выполнения графических работ	5 (отлично)	
Компьютерная графика	5 (отлично)	
Психология	5 (отлично)	
Среднее значение	5 (отлично)	

## 6 семестр 2014/2015

Дисциплины, междисциплинарные курсы	Оценка	Количество баллов по БРС
Физическая культура	зачтено	
Иностранный язык	5(отлично)	
Композиция	5 (отлично)	
Основы пластических работ	5 (отлично)	
Педагогика	5 (отлично)	
История изобразительного искусства	5 (отлично)	
Черчение	5 (отлично)	
Среднее значение	5 (отлично)	

## 7 семестр 2015/2016

Дисциплины, междисциплинарные курсы	Оценка	Количество баллов по БРС
Физическая культура	зачтено	
Иностранный язык	5(отлично)	
Композиция	5 (отлично)	
МДК 01.01	5 (отлично)	
МДК 02.01	5 (отлично)	
Психология общения	5 (отлично)	
Среднее значение	5 (отлично)	

## 8 семестр 2015/2016

Дисциплины, междисциплинарные курсы	Оценка	Количество баллов по БРС
Физическая культура	зачтено	
Иностранный язык	5(отлично)	
Безопасность жизнедеятельности	5 (отлично)	
МДК 04.02	5 (отлично)	
МДК 01.01	5 (отлично)	
Правовое обеспечение профессиональной деятельности	5 (отлично)	
Среднее значение	5 (отлично)	

# Оценки по семестрам

9 семестр 2016/2017

Дисциплины, междисциплинарные курсы	Оценка	Количество баллов по БРС
Физическая культура	зачтено	
Иностранный язык	5(отлично)	
МДК 03.04	5 (отлично)	
Среднее значение	5 (отлично)	

# МДК. 03.01

## Основы выполнения графических работ

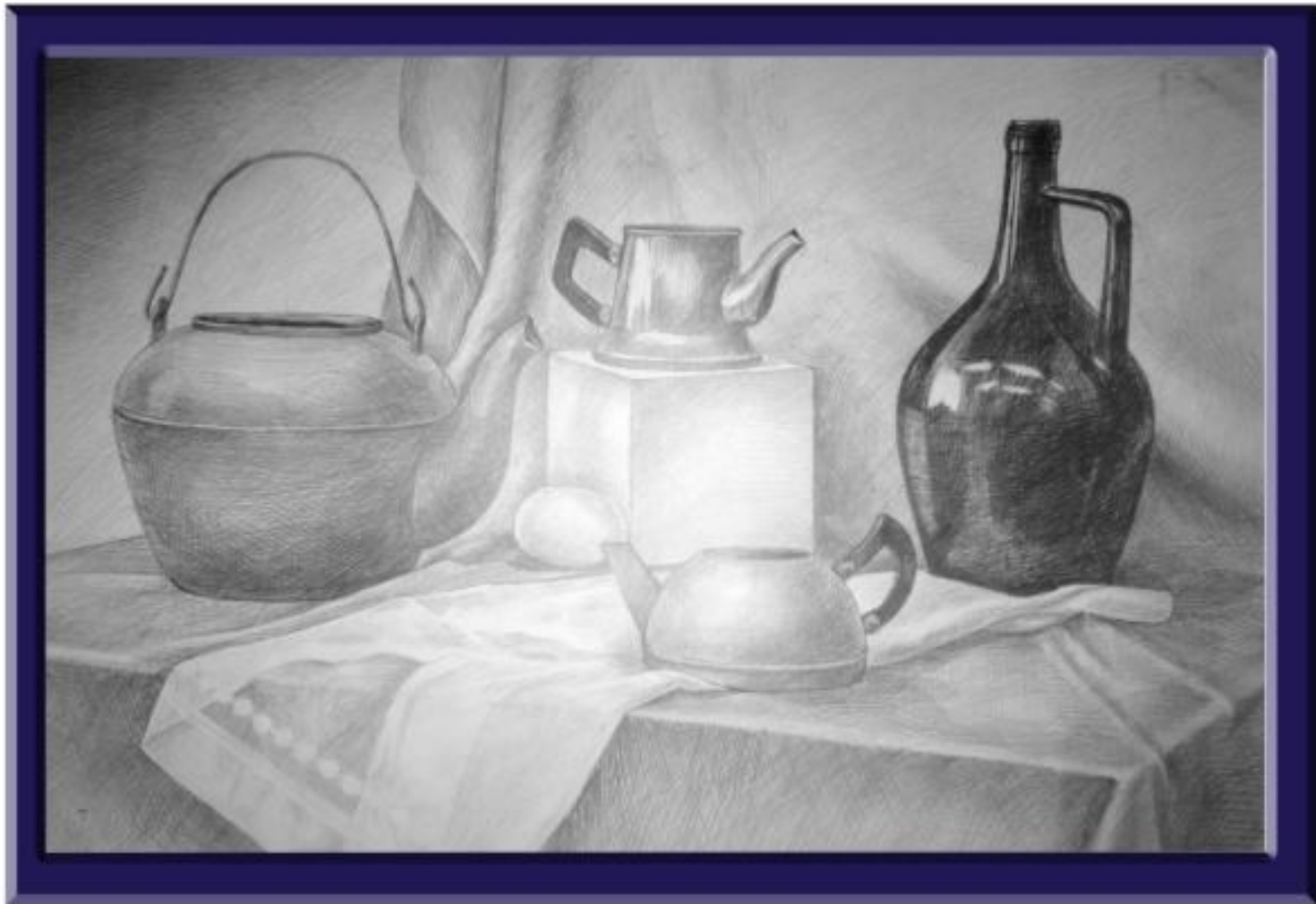



# МДК. 03.01

## Основы выполнения графических работ

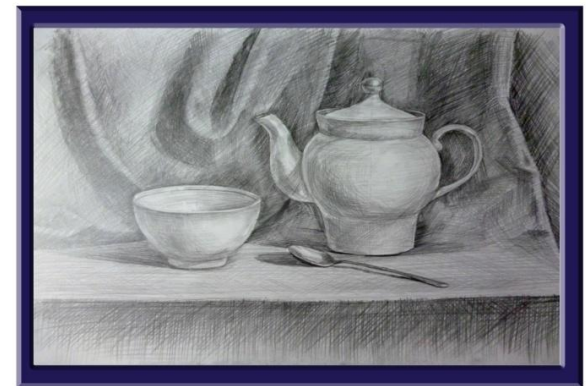
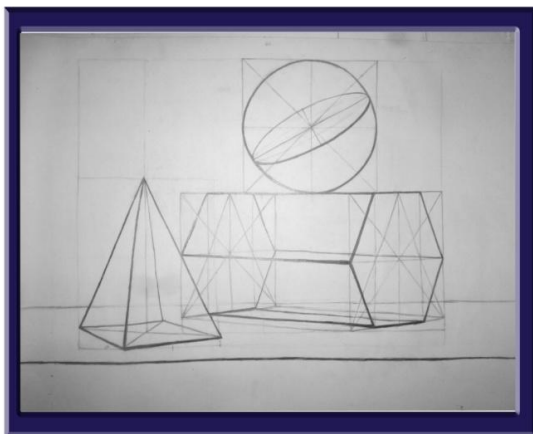
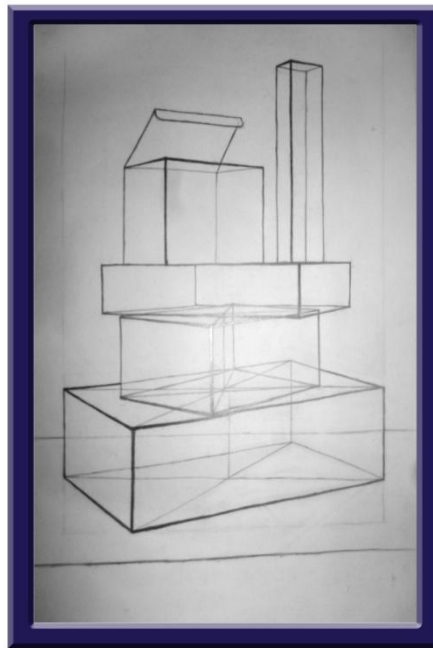
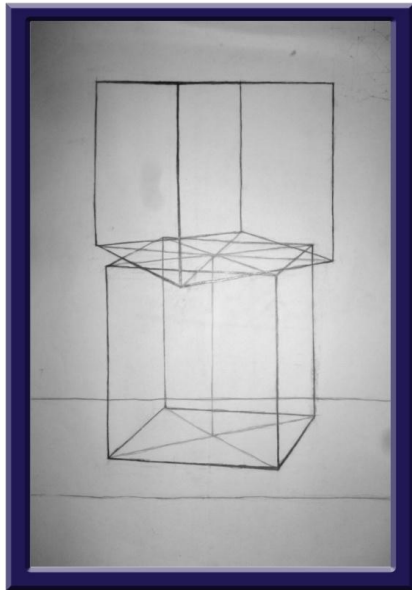

# МДК. 03.01

## Основы выполнения графических работ

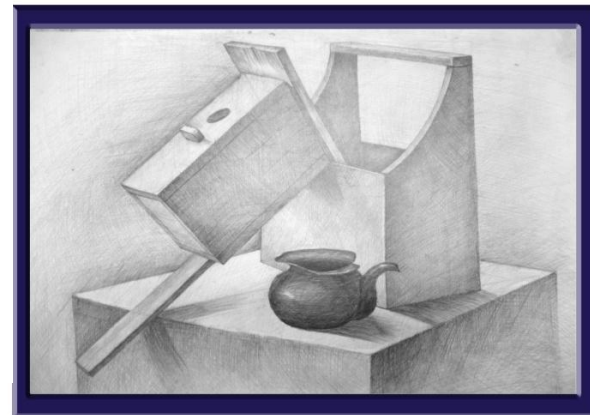
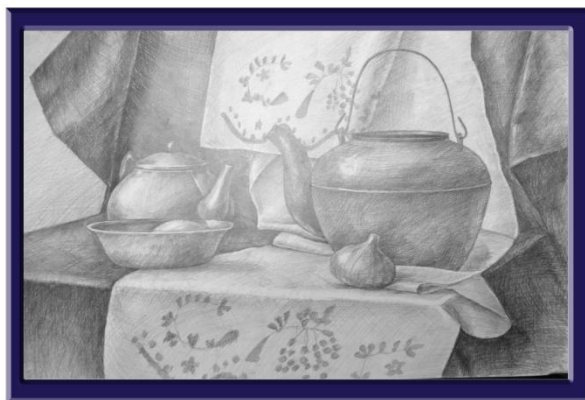
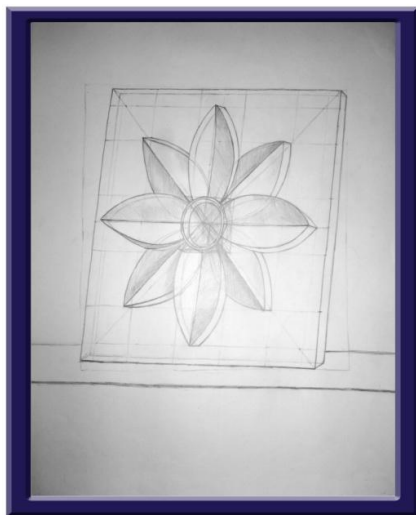

# МДК. 03.01

## Основы выполнения графических работ

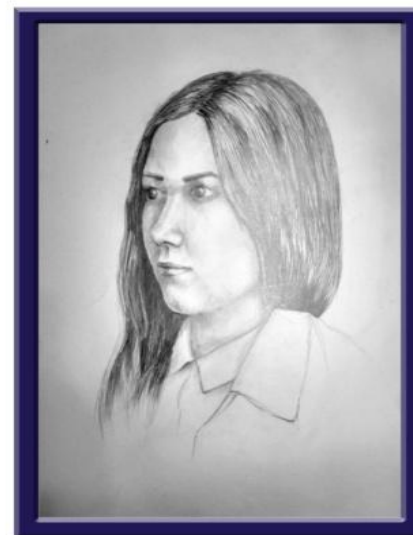
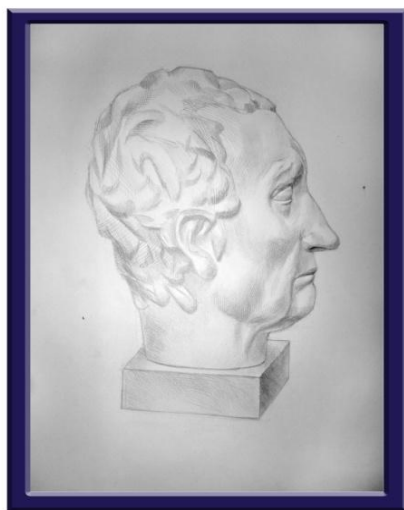
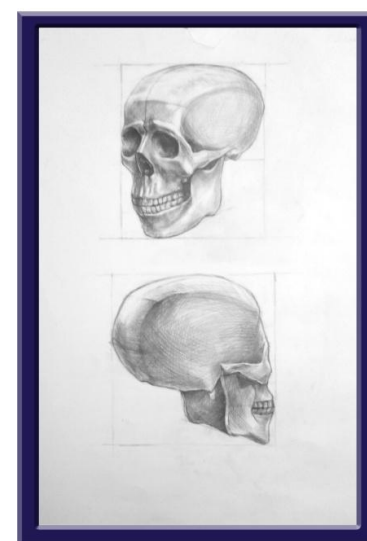
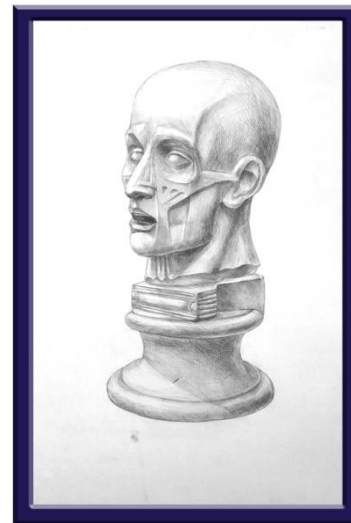
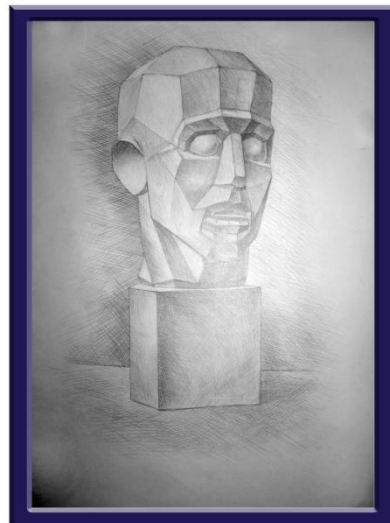
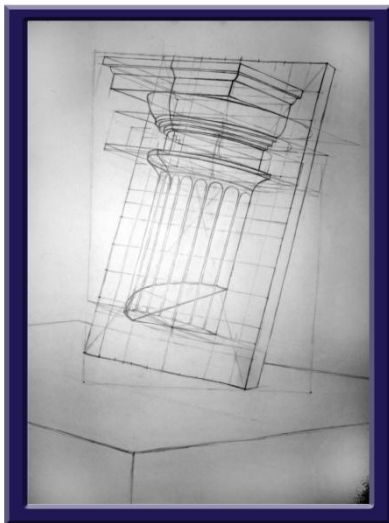

# МДК. 03.01

## Основы выполнения графических работ

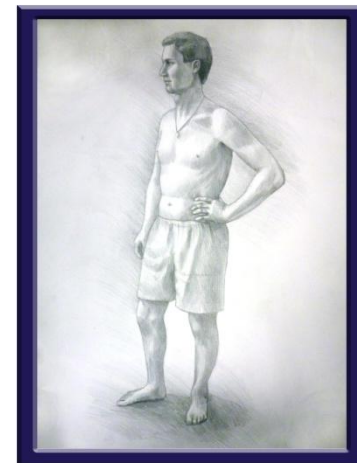
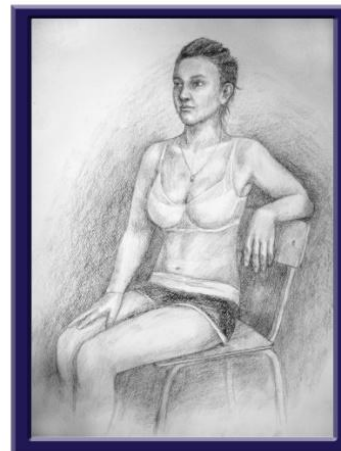
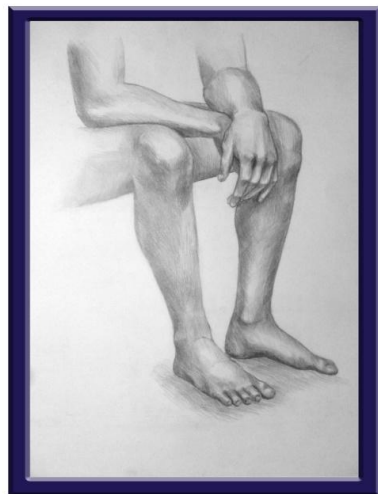
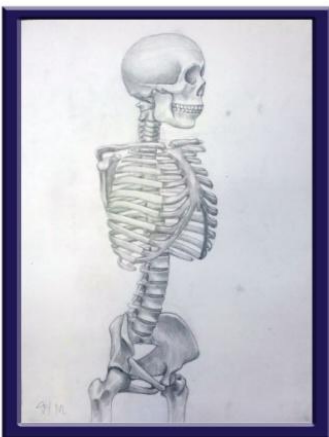
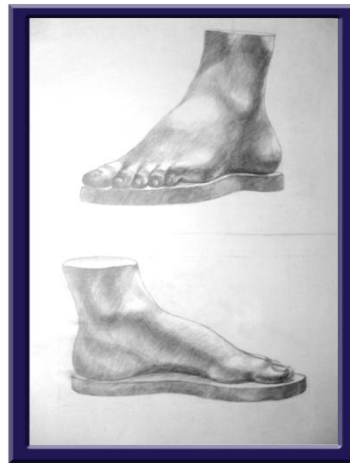
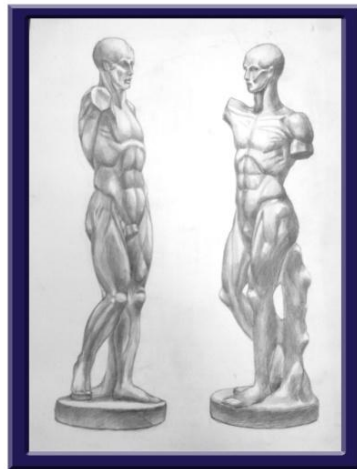
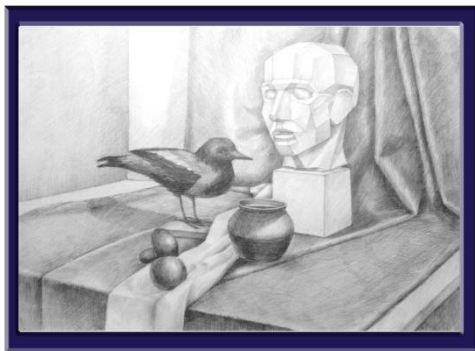

МДК. 03.01  
Основы выполнения графических работ

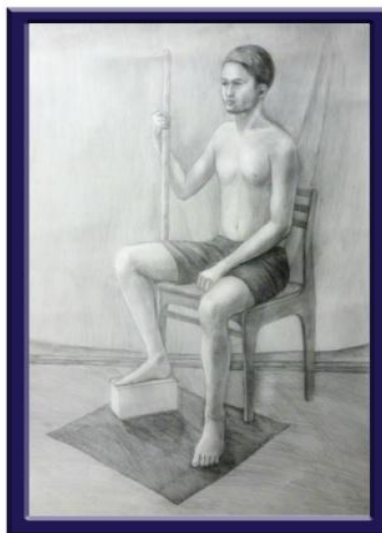
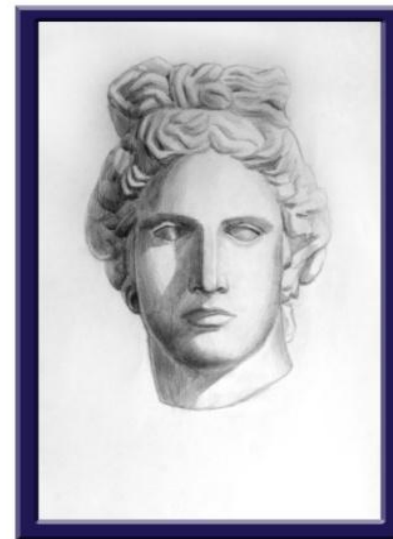
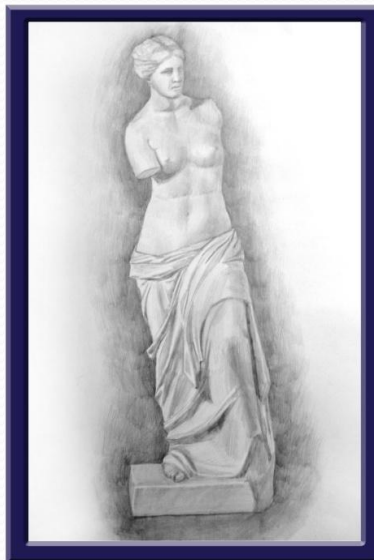
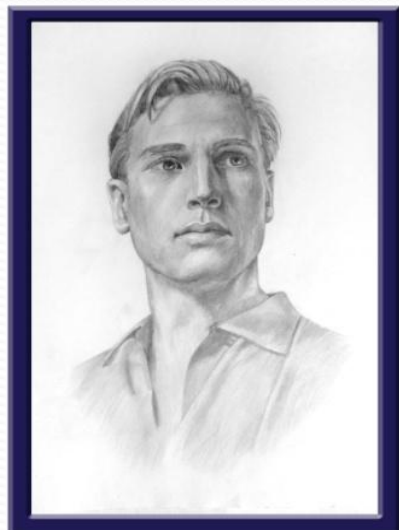

МДК. 03.02

Основы выполнения живописных работ.

Техника акварель



# Техника акварель

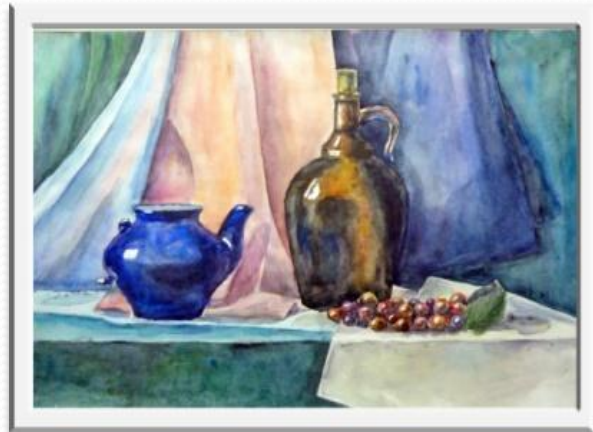
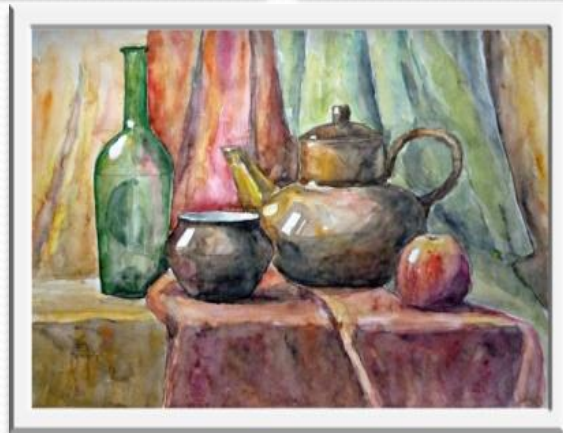

# Техника акварель

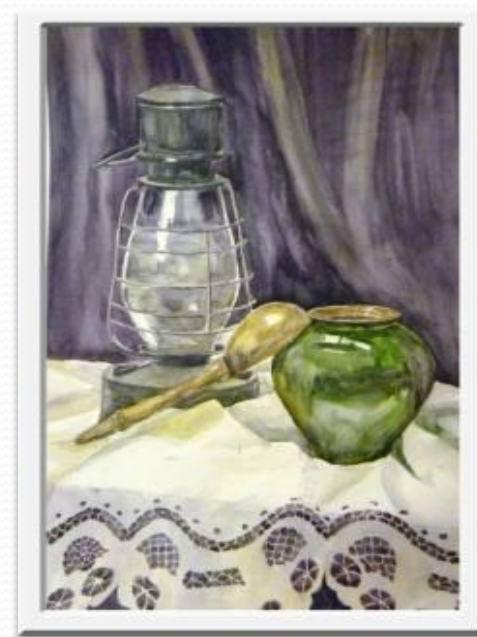



# Техника гуашь



# Техника масляной живописи

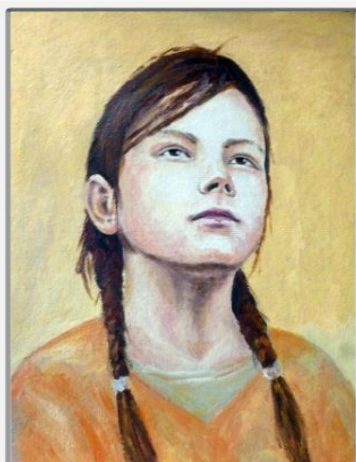
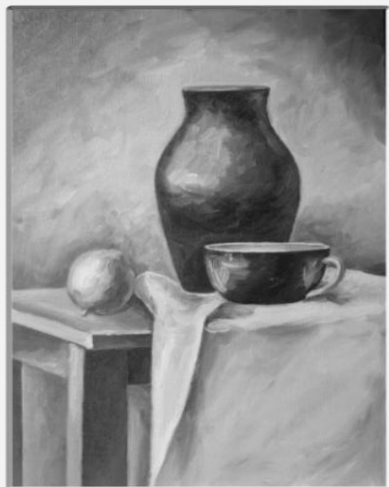

# Техника масляной живописи

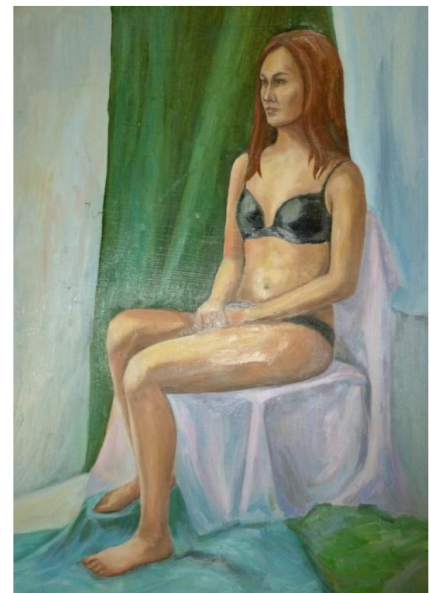

# Общепрофессиональные дисциплины

## 06. Композиция



# Общепрофессиональные дисциплины

## 06. Композиция

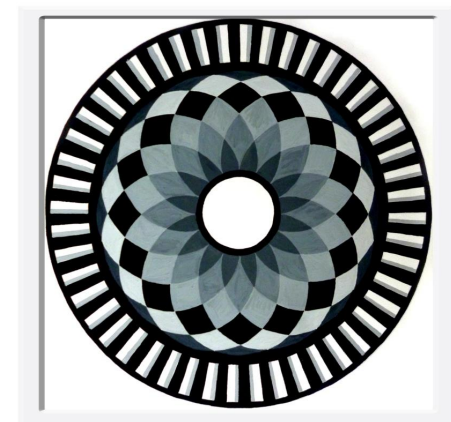
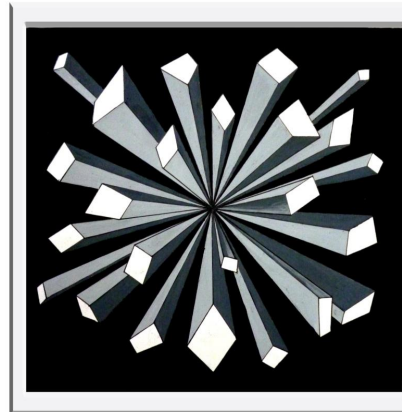
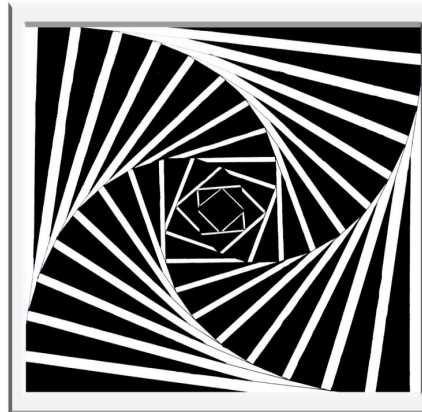
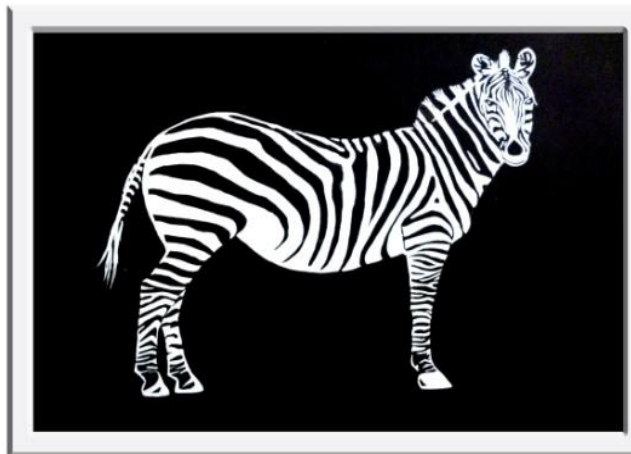

# Общепрофессиональные дисциплины

## 06. Композиция



МДК. 03.03

## Основы выполнения объемно-пластических работ

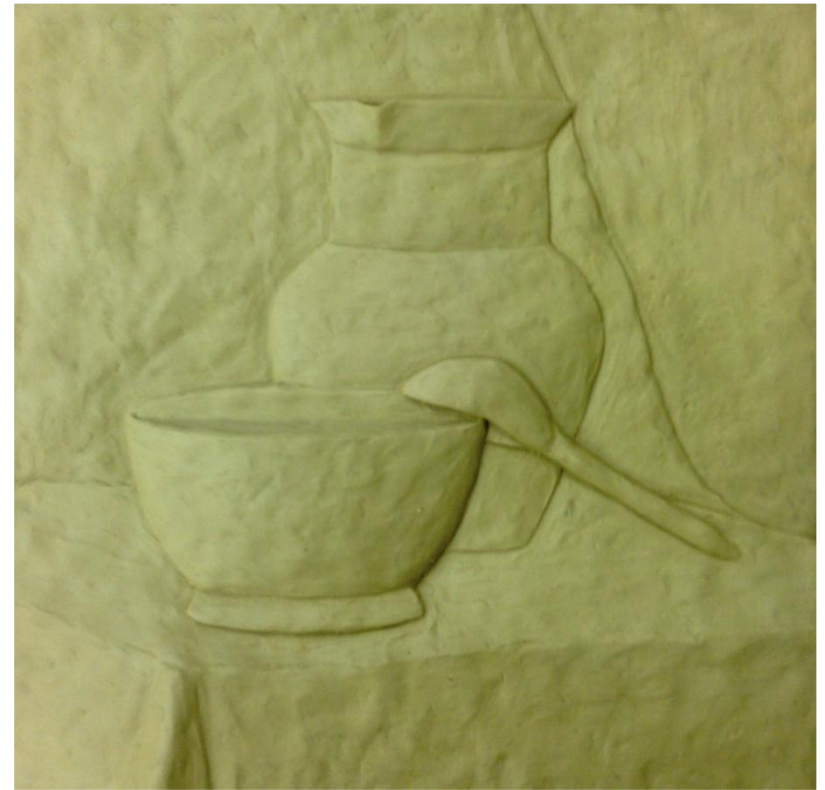
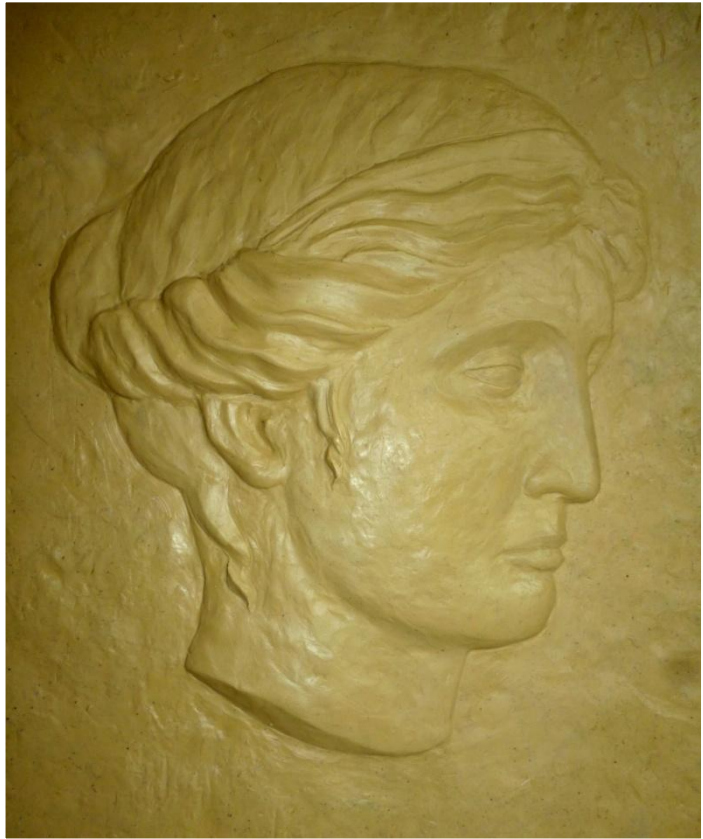

МДК. 03.04. Основы выполнения декоративно-прикладных работ и художественной обработки материала. Художественная обработка ткани.

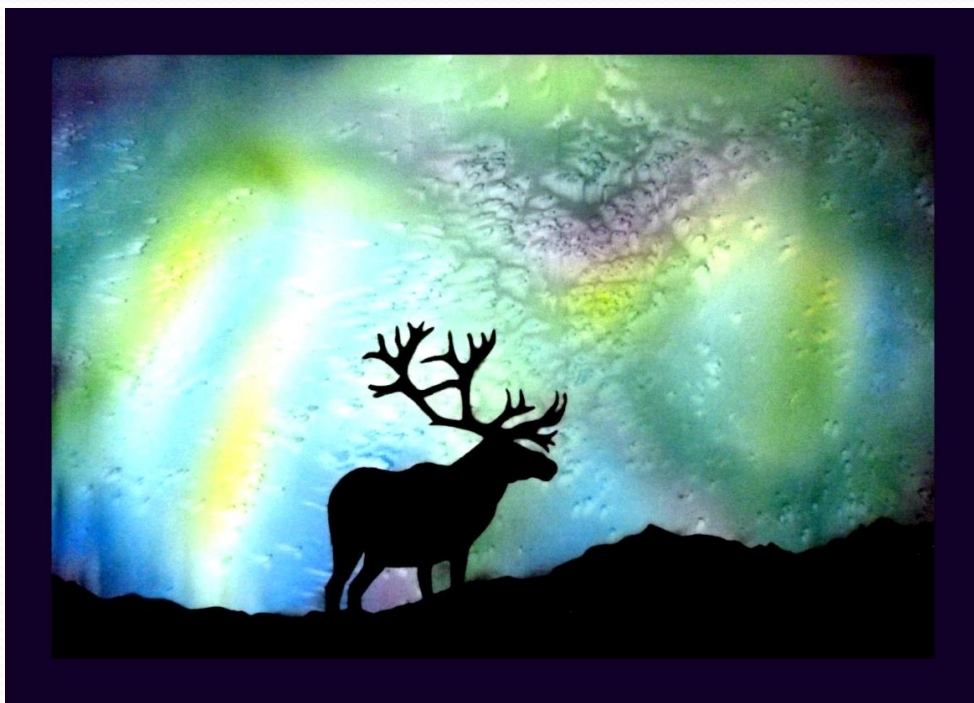



МДК. 03.04. Основы выполнения декоративно-прикладных работ и художественной обработки материала. Художественная роспись по дереву.



МДК. 03.04. Основы выполнения декоративно-прикладных работ и художественной обработки материала. Художественная обработка дерева.



МДК. 03.04. Основы выполнения декоративно-прикладных работ и художественной обработки материала. Художественная обработка бересты.



МДК. 03.04. Основы выполнения декоративно-прикладных работ и художественной обработки материала. Гобелен.

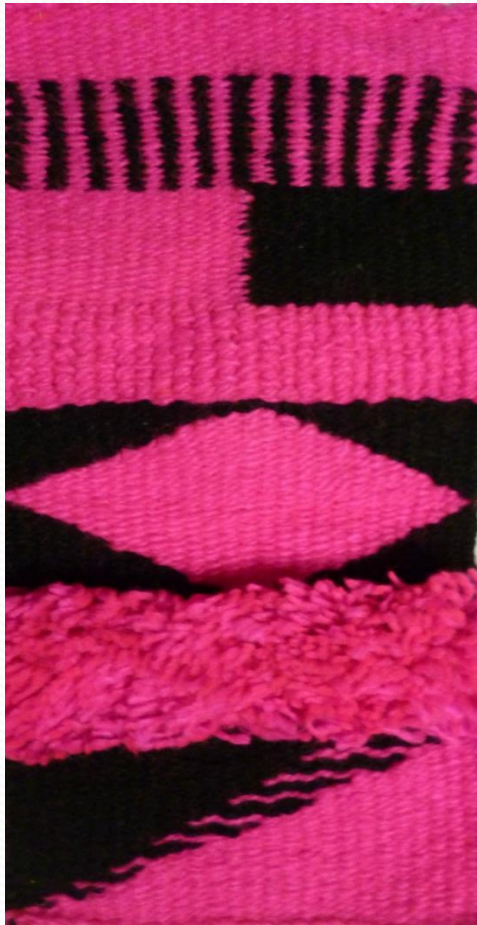

МДК. 03.04. Основы выполнения декоративно-прикладных работ и художественной обработки материала. Керамика.



# Оформительское искусство

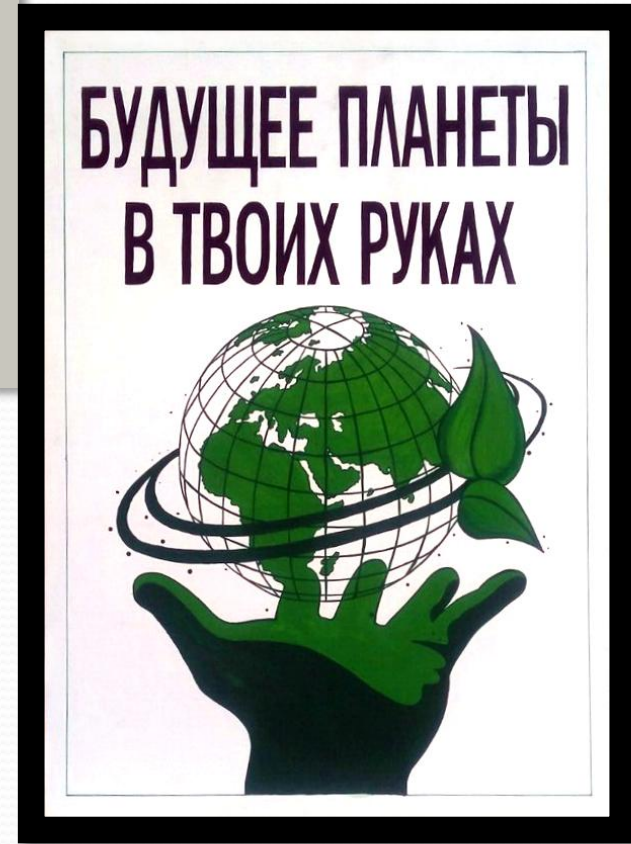

МДК 01.01 Теоретические и методические основы преподавания  
изобразительного искусства в образовательном учреждении.  
Разработки план-конспектов по изобразительному искусству.

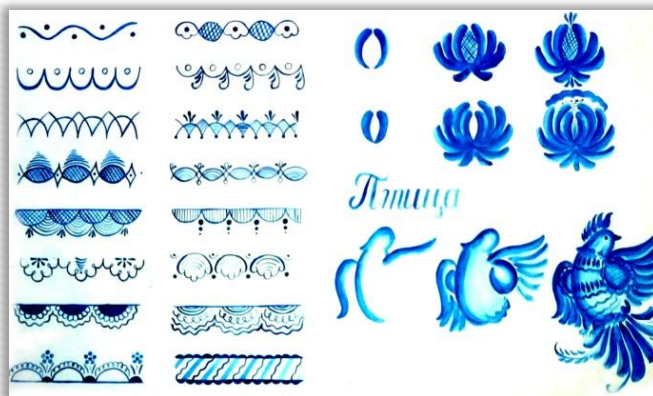
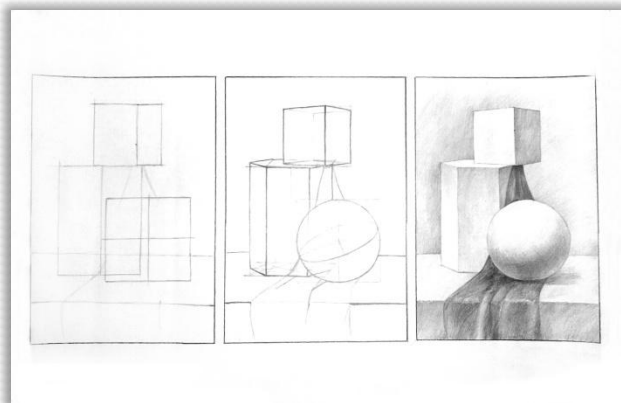

# МДК 02.01 Теоретические и методические основы преподавания черчения в образовательном учреждении.

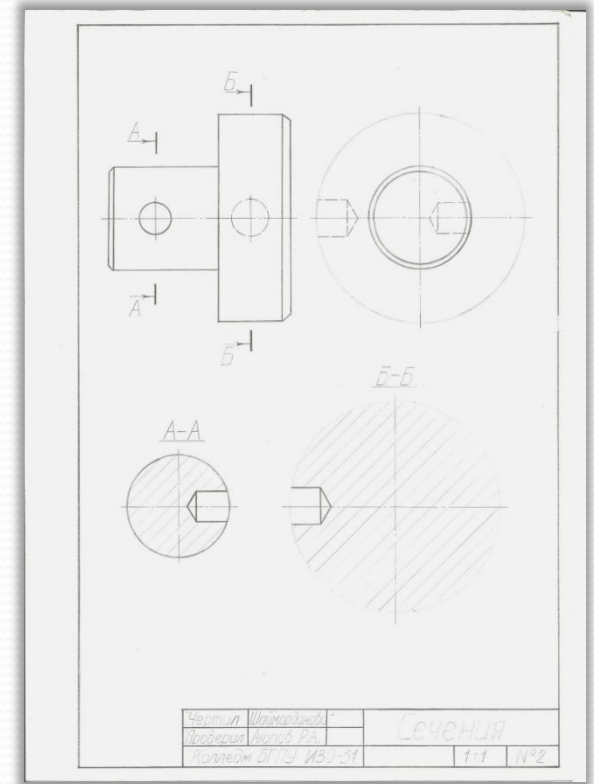
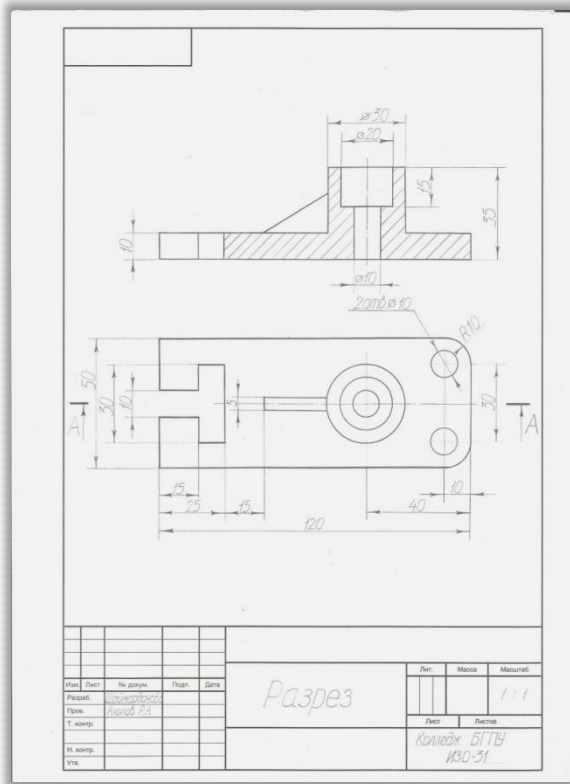



# Курсовая работа

Тема: «Работа по наблюдению и по памяти на уроках ИЗО»



# Учебная практика

## Пленэр



# Музейная практика





# Оформление зала в МБОУ Аксаковская гимназия №11





# Производственная практика ДОЦ «Энергетик»

## ХАРАКТЕРИСТИКА

студента Колледжа ФГ БОУ ВО «Башкирский государственный педагогический университет им. М. Акмуллы»

*Майоровский Дарин Маратович*  
(Ф.И.О.)

За время прохождения учебной практики в

*ДОЦ «Энергетик»*

С «18» июля по «7» августа 2016 г.

За время практики проделана работа:

*проведение мероприятий на высшем уровне (Фестиваль «Молодежь» и «Фудбал пара») в г. Дюртюли. Также участвовал в конкурсе «Молодежь» в г. Дюртюли. Участвовал в конкурсе «Молодежь» в г. Дюртюли. Участвовал в конкурсе «Молодежь» в г. Дюртюли. Участвовал в конкурсе «Молодежь» в г. Дюртюли.*

За время практики *Майоровский Д.М.* показал (а) себя

*ответственным, исполнительным, трудолюбивым, самостоятельным, творческим, коммуникабельным, целеустремленным и дружелюбным человеком.*

За период практики проработал(а) *22* дней, прогутил(а) *0* дней,

из них по уважительным причинам *0* дней.

Заслуживает оценки *5 (отлично)* за практику.

(подпись)

Директор

*Майорова Ирина Николаевна*

«7» августа 2016 г.



# Производственная практика МАОУ школа № 38

## ХАРАКТЕРИСТИКА

студента Колледжа ФГБОУ ВО «Башкирский государственный педагогический университет им. М. Акмуллы»

**Шаймардановой Карины Маратовны**  
(Ф.И.О.)

За время прохождения производственной практики в  
**МАОУ школа № 38**

С «8» декабря по «22» декабря 2016г.

Был прикреплен к Сидантьевой Надежде Геннадьевне

За время практики проделана работа:

*Шаймардановой К.И. была проведена работа по учебно-методическому обеспечению, организации и проведению уроков, проведена работа по организации своей деятельности на уроке, подготовлены материалы на тему, дополнили подготовленные темы с учетом индивидуальных особенностей.*

За время практики *Шаймарданова К.И.* показала (а) себя

*добросовестным, трудолюбивым, всеми выполняемыми и творчески подобранными в своем классе, проявила себя как грамотным организатором, умелым руководителем и коллегой.*

За период практики проработала(а) \_\_\_ дней, пропустила(а) \_\_\_ дней, из них по уважительным причинам \_\_\_ дней.

Заслуживает оценки отлично за практику.  
(подпись)

Руководитель *Сидантьева Н.Г.* М.П.

« 22 » декабря 2016г.





# Конкурс картин посвященных Дню Победы

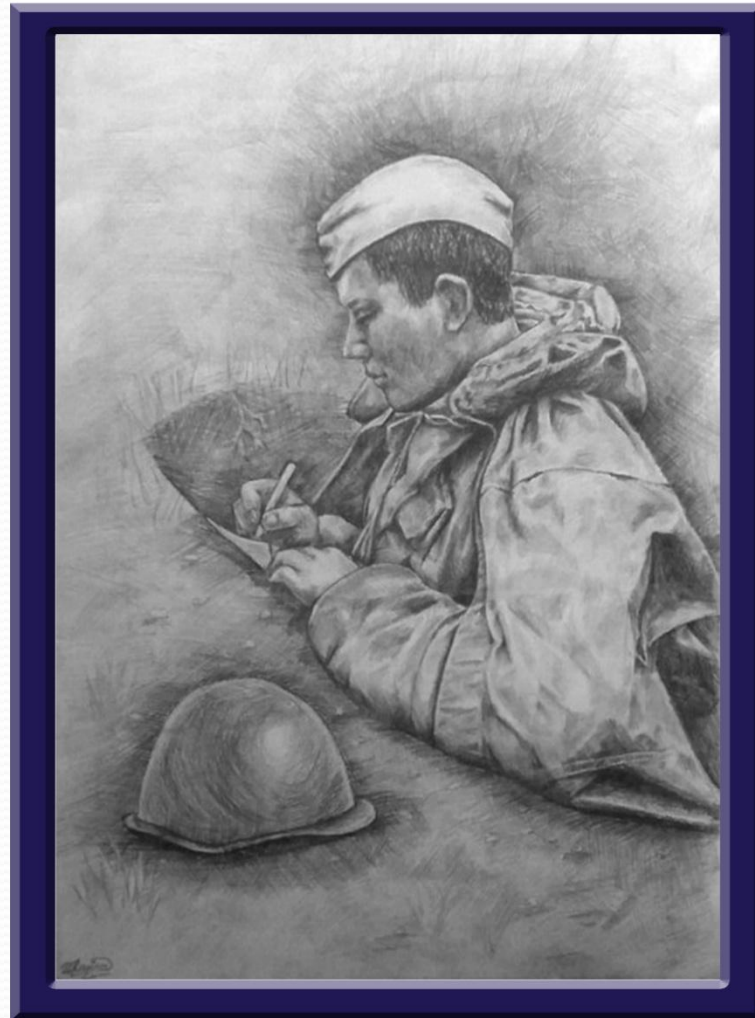

# Конкурс «Декоративный натюрморт»

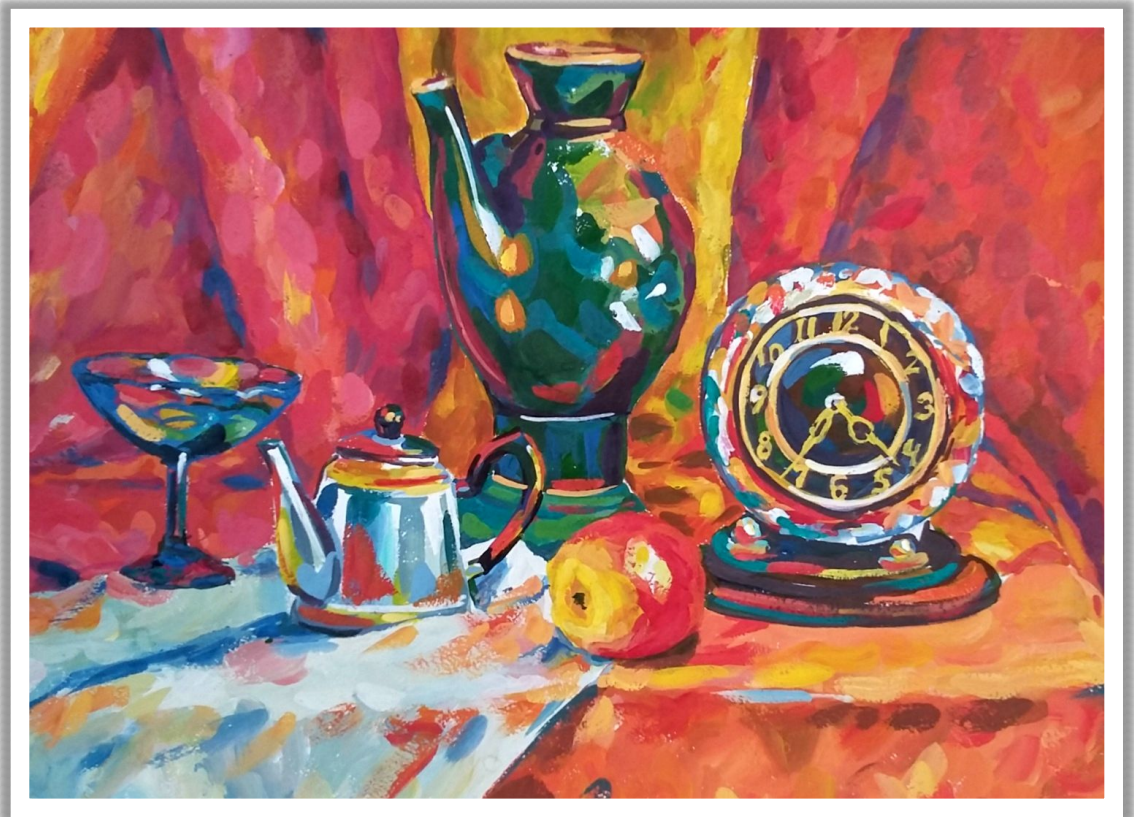

# Международный телевизионный конкурс «Изобразительное и декоративно-прикладное творчество»



Министерство образования и науки Российской Федерации



Международный телевизионный конкурс  
International television competition  
Национальное достояние - National Treasure

## ДИПЛОМ - DIPLOMA

Дипломант I степени  
**Шаймарданова Карина**

Руководитель – Цигвинцева Евгения Олеговна  
ФГБОУ ВПО "БГПУ им. М. Акмуллы"  
Колледж БГПУ им. М. Акмуллы Россия, Башкортостан, г.Уфа

в номинации  
«Изобразительное и декоративно-прикладное творчество»

Евгения Александровна Владимирович – композитор, член Союза композиторов России, Президент Международных конкурсов «Музыка», «Созвездие», «Национальные достояние», автор популярных песен для детей. (Москва)  
Забихин Виктор Иванович – заслуженный эстрадно-джазовый солист ансамбля Государственного Университета имени Шолохова, член Итальянской Академии Музыка Т. Миланезе, почетный профессор Восточной Государственной консерватории, доцент, консультант музыкальных вечеров в Сан-Ремо, Люцерне, Хельсинки, Рива-дель-Гарда, профессор образовательного центра Центра Стаса Новака. (Москва)  
Мусина Михаил Юрьевич – Певец, Народный артист Республики Марья Эл.  
Лавров Валерий Игоревич – певец и композитор, старший преподаватель Московской Государственной консерватории, автор музыки к кинофильмам, основатель и лидер группы «Вавилон». (Москва)  
Антонов Юрий Александрович – композитор, джазовый пианист, член Союза композиторов России, лауреат международных конкурсов и фестивалей. (Москва)  
Делетинская Галина Александровна – Заслуженный работник культуры Московской области, преподаватель в Государственном музыкальном учебном заведении имени Глинки и Российской консерватории театрального искусства (ГИТИС), хореограф-балетмейстер, телеведущая и театральная артистка. (Москва)  
Бартрайт Елена Викторовна – Капельер Елена Друбыч, Заслуженный учитель Российской Федерации, Почетный профессор Ульяновского Государственного университета, художественный руководитель и балетмейстер эстрадного балета «Экспромт» (Сургут).  
Султанова Мария Николаевна – Заслуженный работник культуры Российской Федерации, Профессор Российской Академии Театрального Искусства, хореограф, постановщик более шестидесяти спектаклей в музыкально-драматических театрах Москвы и России. (Москва)  
Попова Лидия Александровна – Народная артистка Чувашии, народный артист Чувашской Республики, лауреат народного творчества, преподаватель Чувашского журналистского училища им. Ф. П. Лаврова. (Чебоксары)  
Николаев Владислав Владимирович – Заслуженный художник России, Народный художник Чувашской Республики, кавалер, медалист, организатор создания легендарной выставки Чувашской Республики, член Союза художников России, Гражданского комитета Чувашской Республики. (Чебоксары)  
Михайлов Юлиан Степанович – Член Международной ассоциации изобразительных искусств (ЮНЕСКО) и Союза художников России, Заслуженный художник Чувашской Республики. (Чебоксары)  
Константинова Мария Ринатовна – Заслуженный клуб "Черешки" Центра творческой занятости молодежи "Чебоксары", мастер народных художественных промыслов Чувашской Республики. (Чебоксары)  
Елена Викторовна Михайлова (Елена Ельцова) – автор книг для детей и школьников, член Союза художников России, член и организатор культурно-образовательных программ, преподаватель, наставник общественных дисциплин. (Чебоксары)  
Абулханова Гузель Шакировна – директор профессионального учебного заведения (Чебоксары), член Ассоциации культурно-образовательных учреждений среднего и высшего образования, замещающая состав Национального комитета по культуре ассоциации президентей среднего и высшего образования, член Ассоциации культурно-образовательных учреждений. (Чебоксары)  
Елена Сергеевна (Петрова Елена Владимировна) – автор книг для детей и школьников, член Союза художников России, лауреат Международного и Российского конкурсов изобразительного искусства в номинации «Изобразительное и декоративно-прикладное творчество».

Директор конкурса  А. П. Данов  
1 - 4 мая 2015 Чебоксары Cheboksary 1-4 may 2015



# Награждение дипломом стипендиата Президента Республики Башкортостан



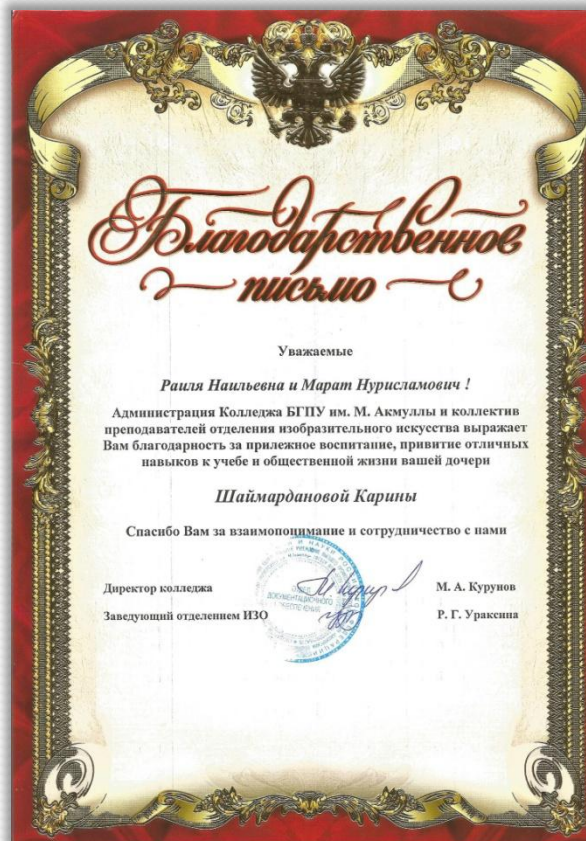

# «Кросс наций»



# Общественная жизнь



Alexander Tarasov

Никогда не  
останавливайся  
на достигнутом  
результате,  
всегда двигайся  
вперед и  
постирай новые  
вершины!







**Спасибо за внимание!**