

# Синхронизаторы

# Конструкция инерционного синхронизатора (внутренний конус)

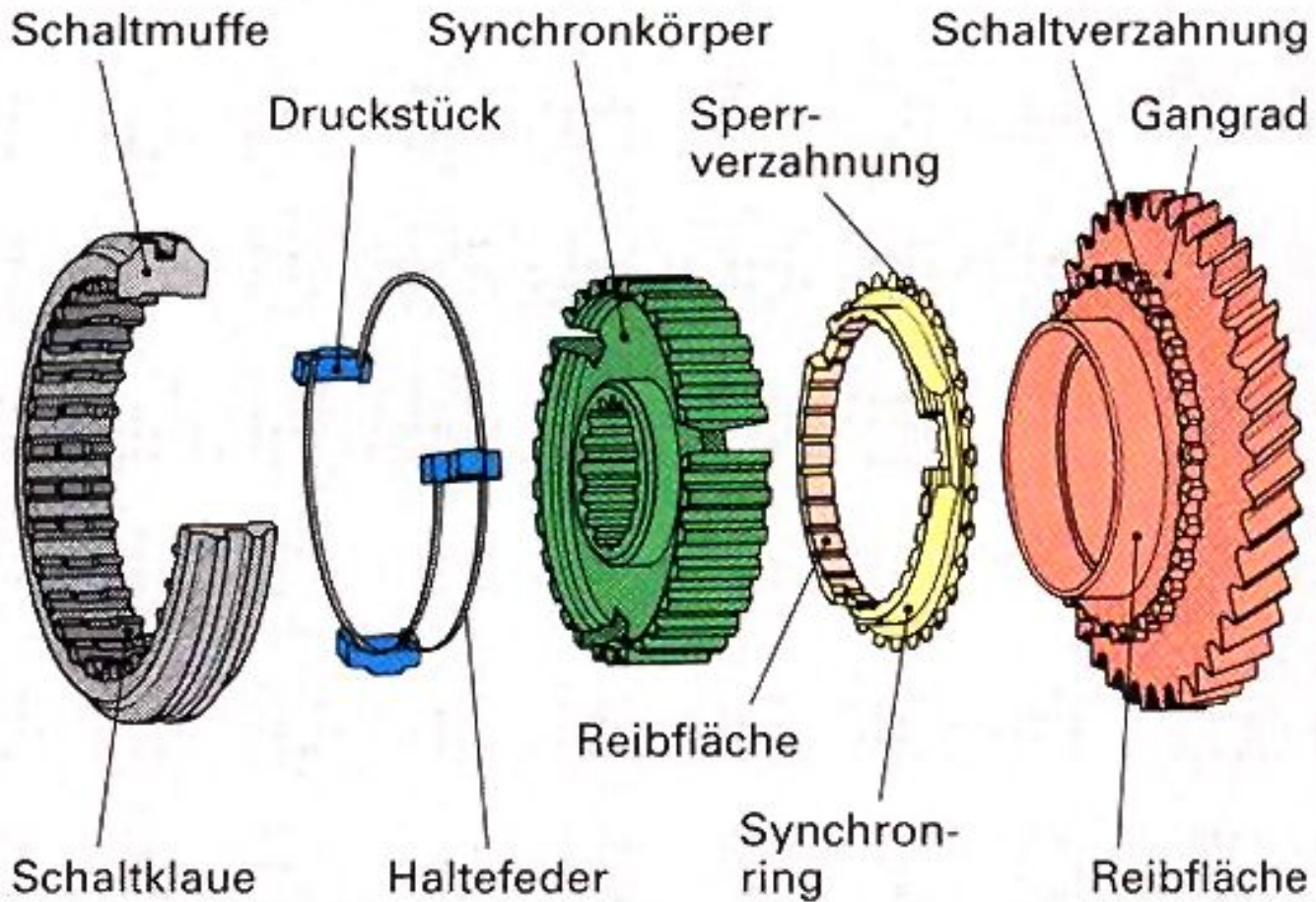

**Bild 2: Sperrsynchronisierereinrichtung mit Innensynchronisation (System Borg-Warner)**

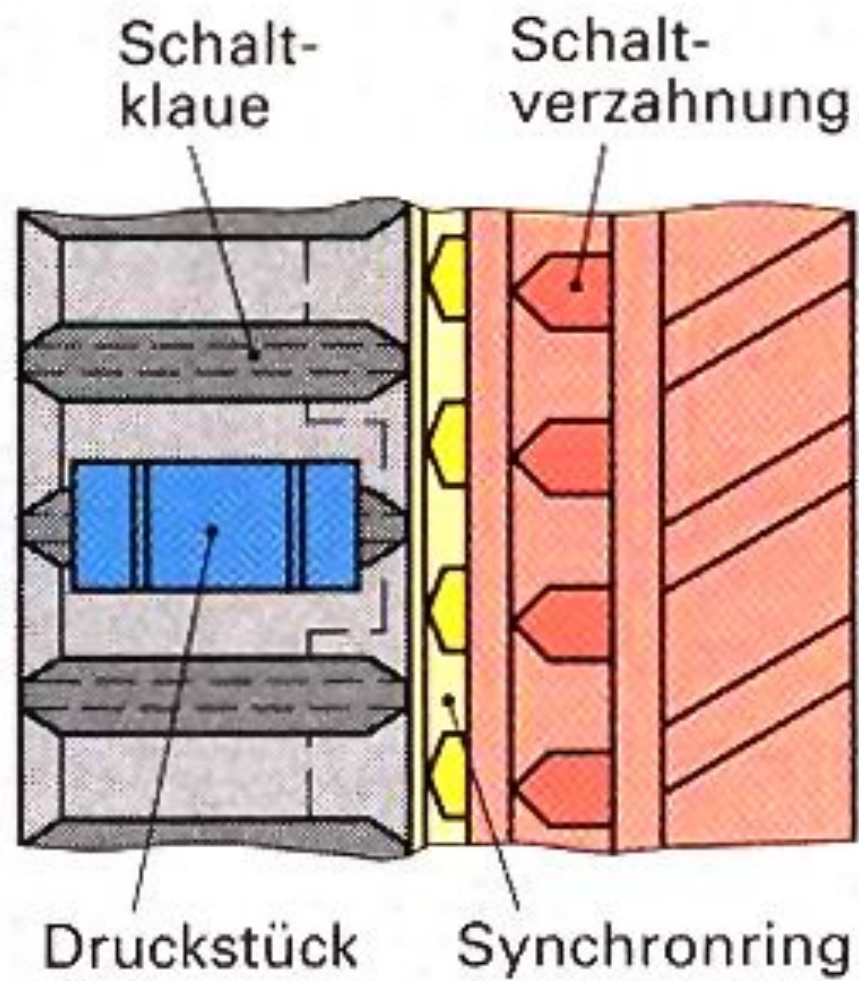
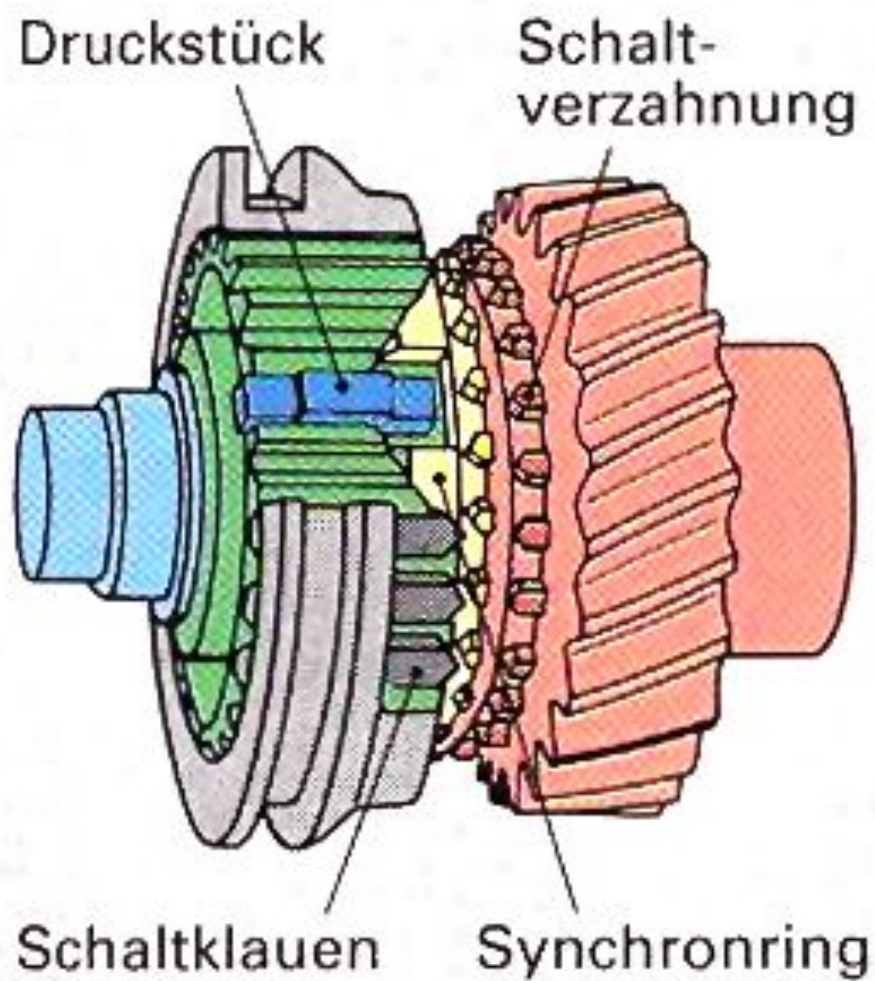

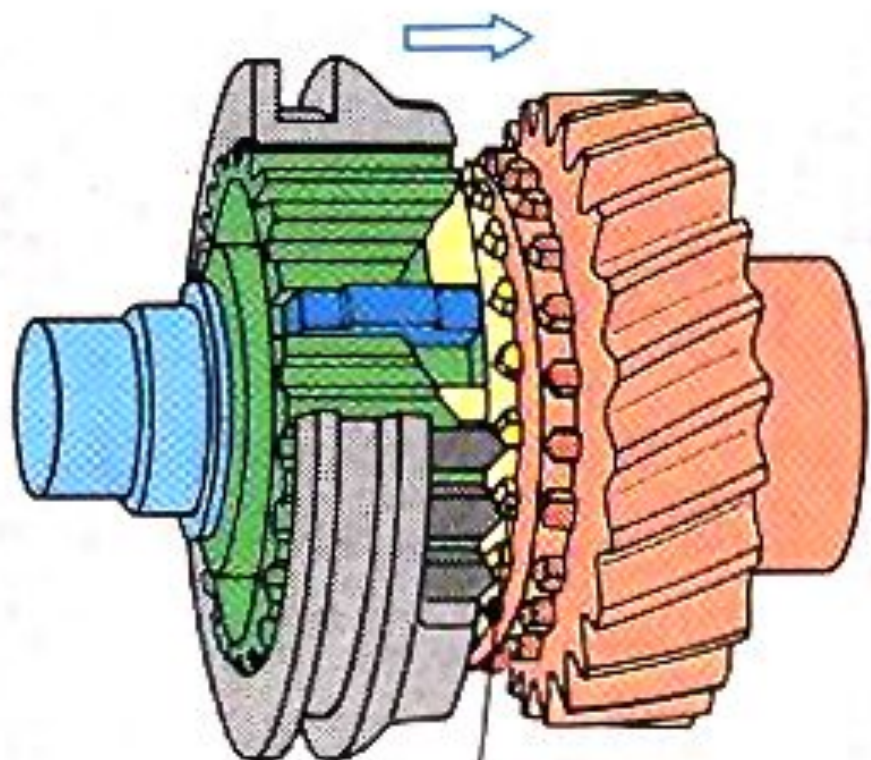

Sperrzähne auf Synchronring

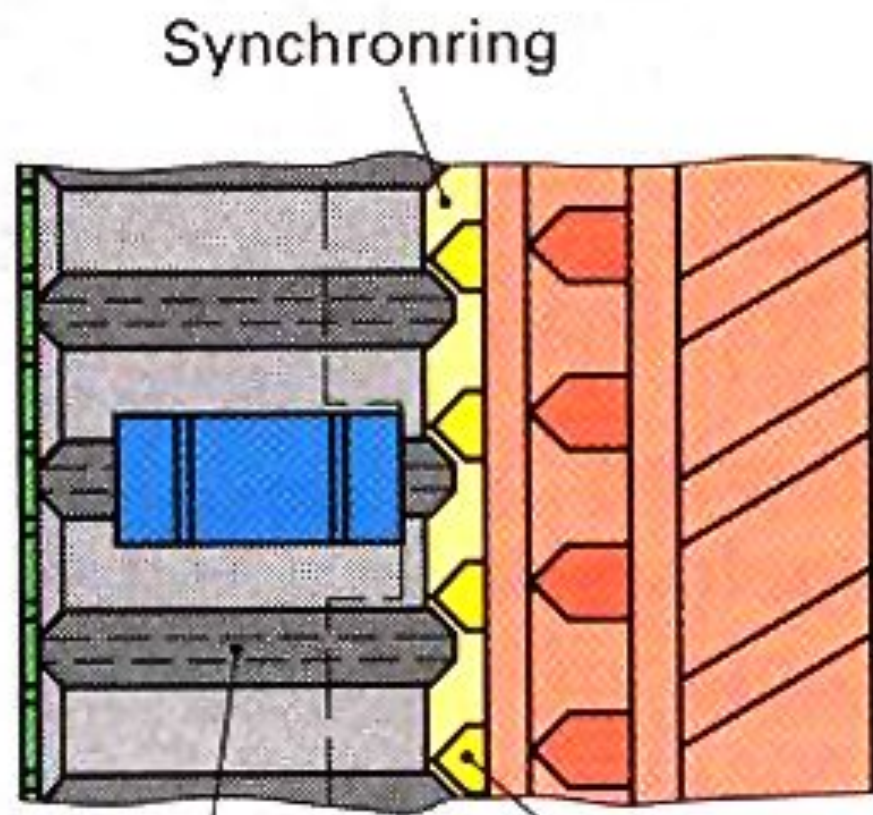

Synchronring

Schaltklaue

Sperrzahn

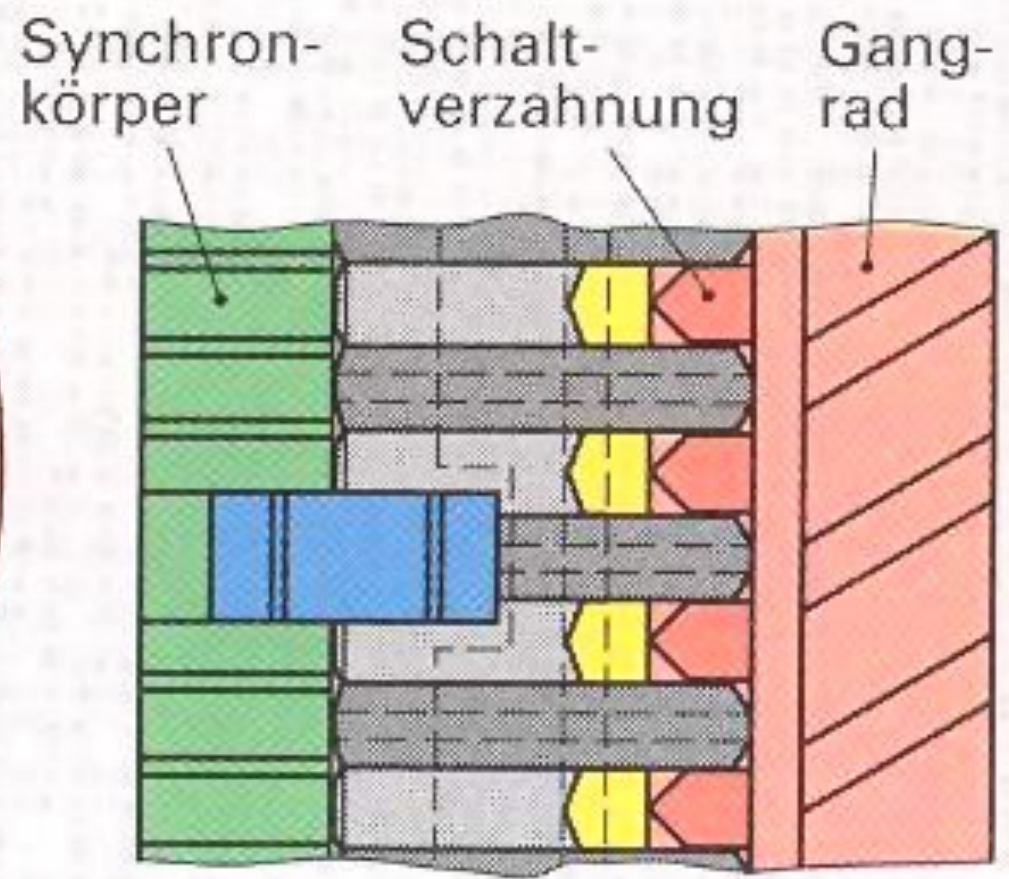
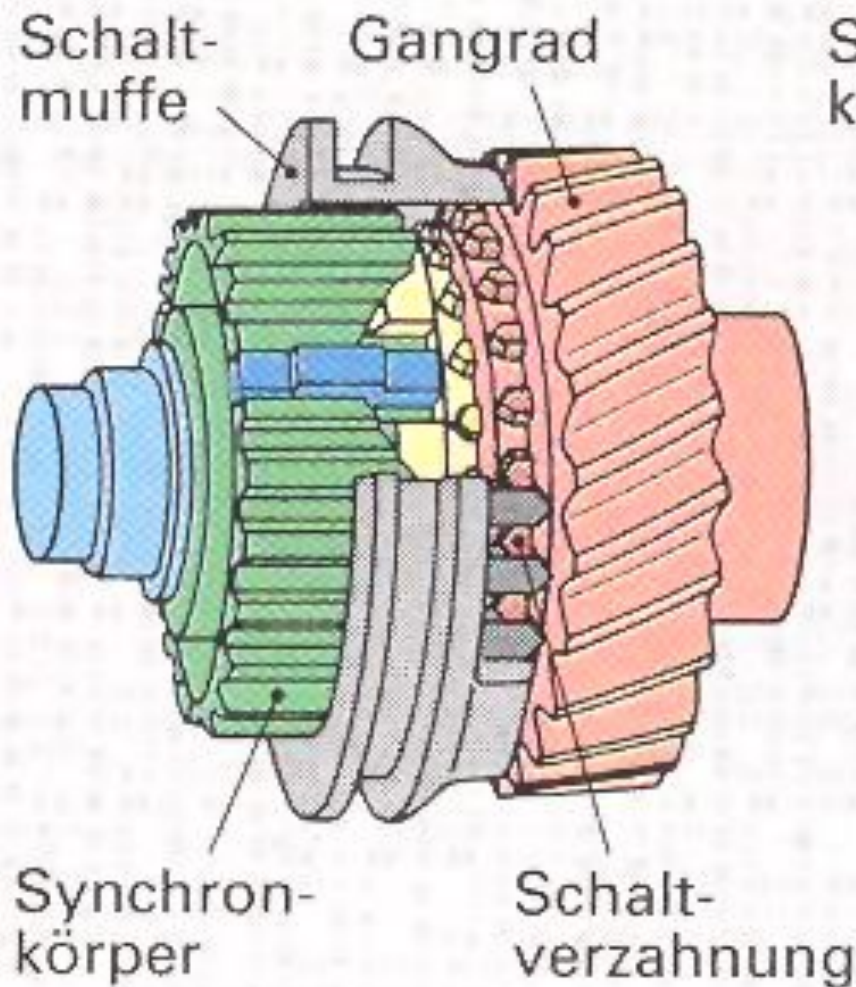

# Конструкция инерционного синхронизатора (внешний конус)

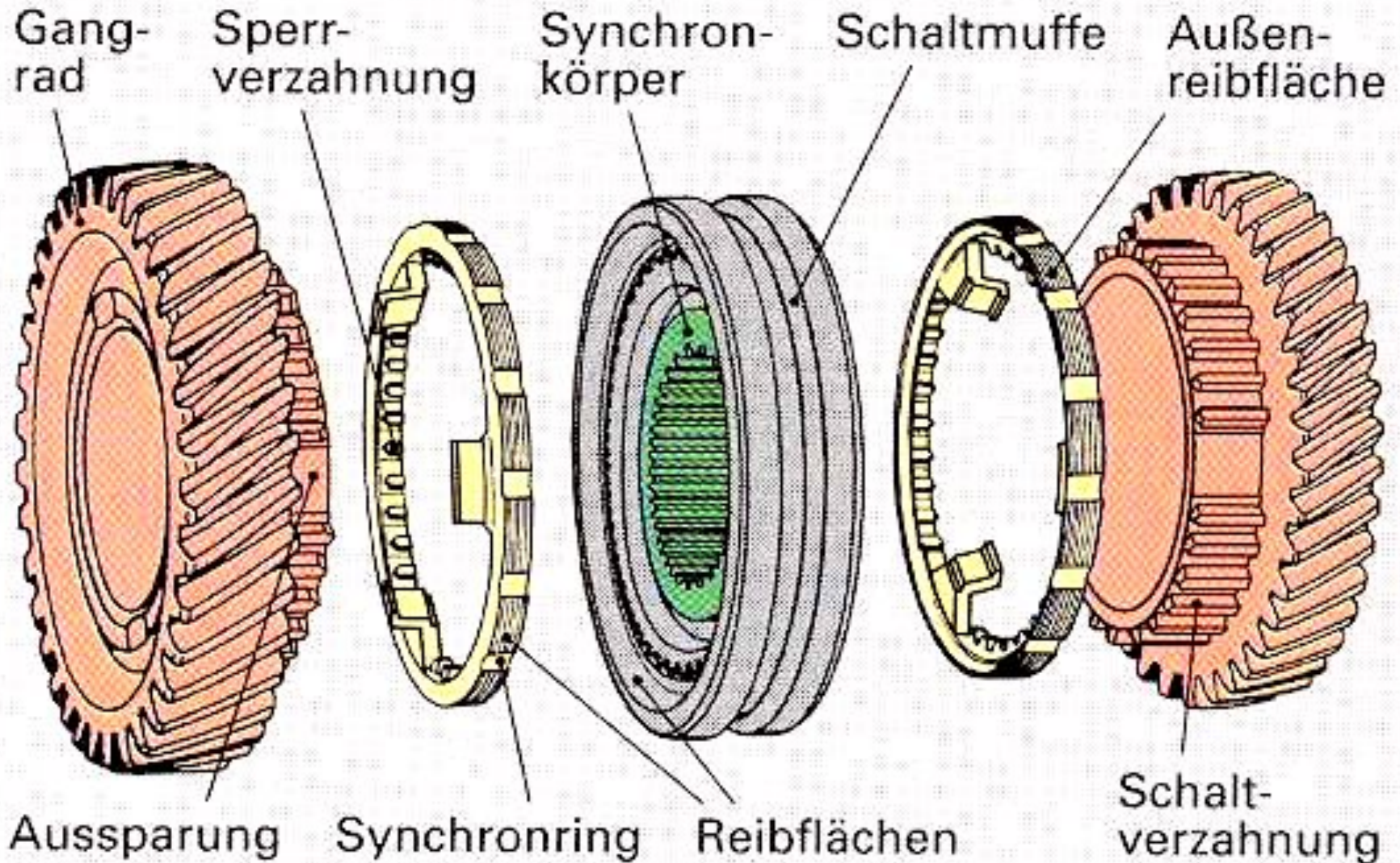

# Конструкция инерционного синхронизатора (двойной конус)

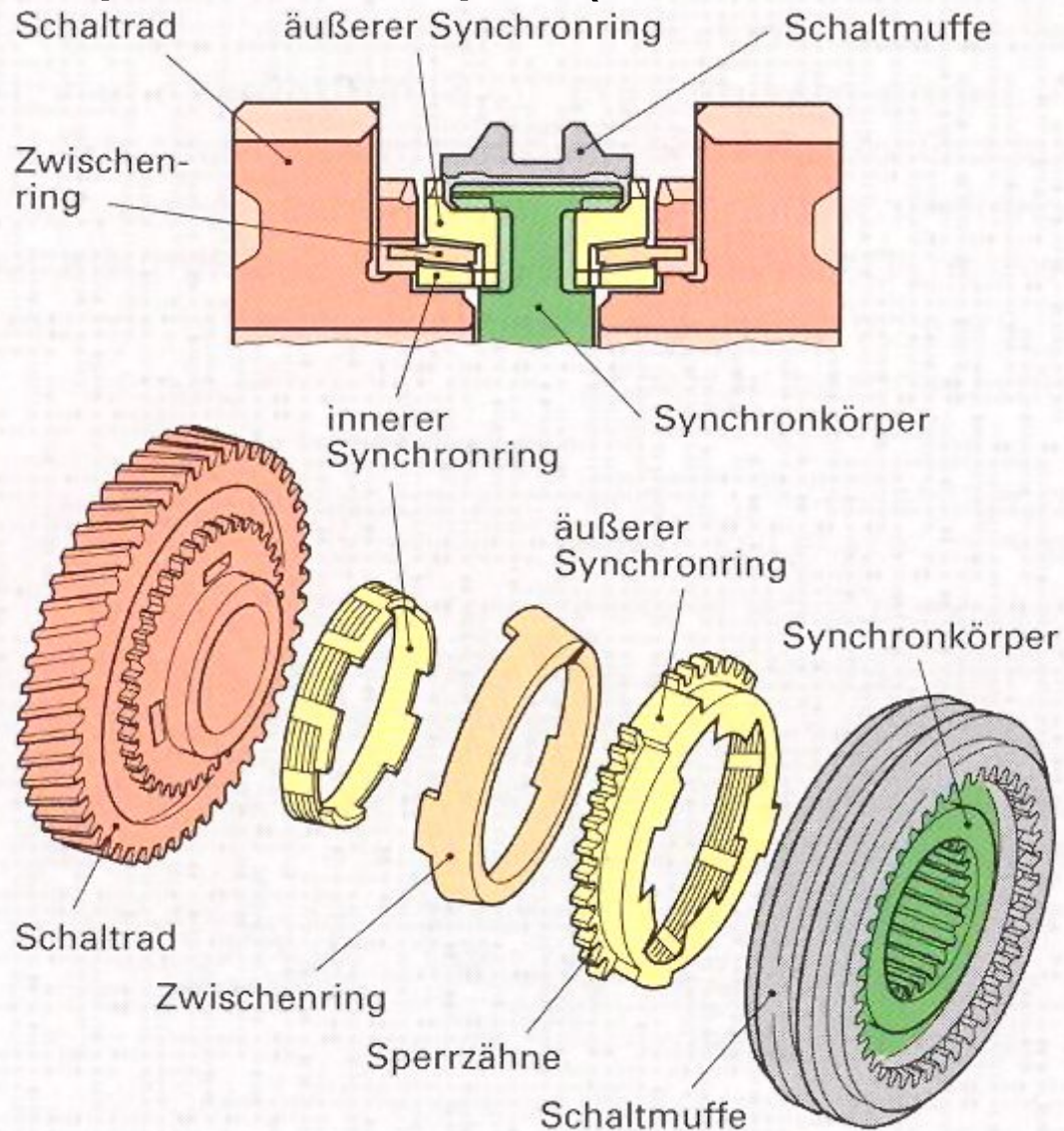

# Синхронизатор Porsche

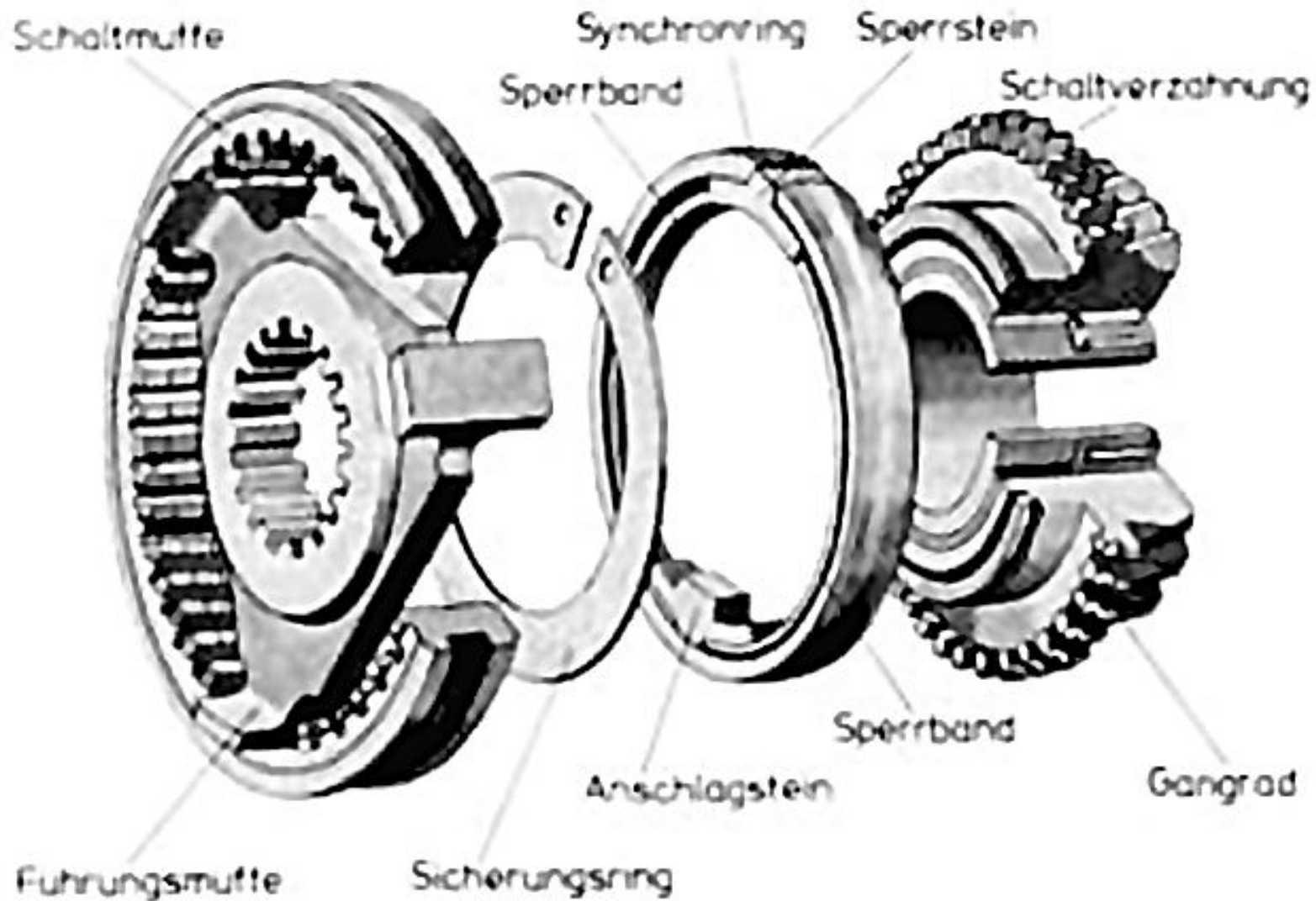



# Синхронизатор Porsche (работа)

