

23.ПРАВИЛА ПЕРЕВОЗКИ ГРУЗОВ

23.1. Масса перевозимого груза и распределение нагрузки по осям не должны превышать величин, установленных предприятием-изготовителем для данного транспортного средства.

23.2. Перед началом и во время движения водитель обязан контролировать размещение, крепление и состояние груза во избежание его падения, создания помех для движения.

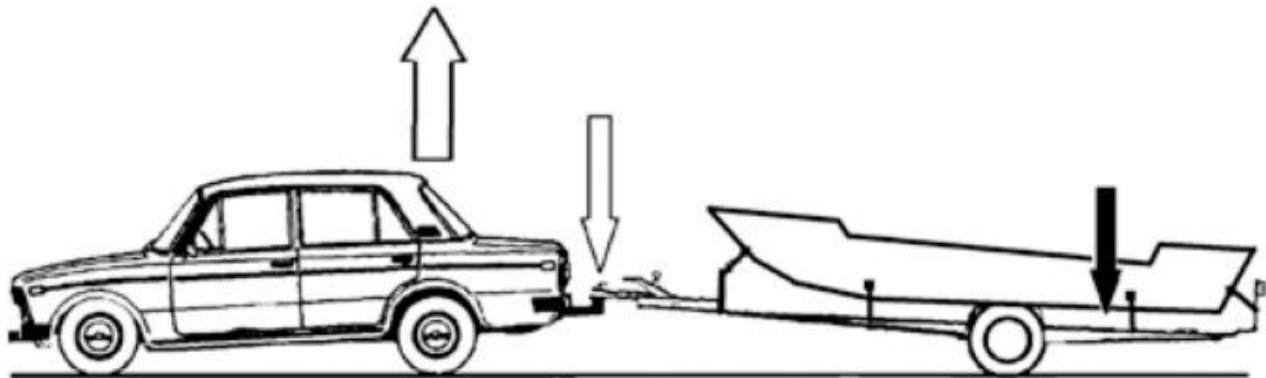

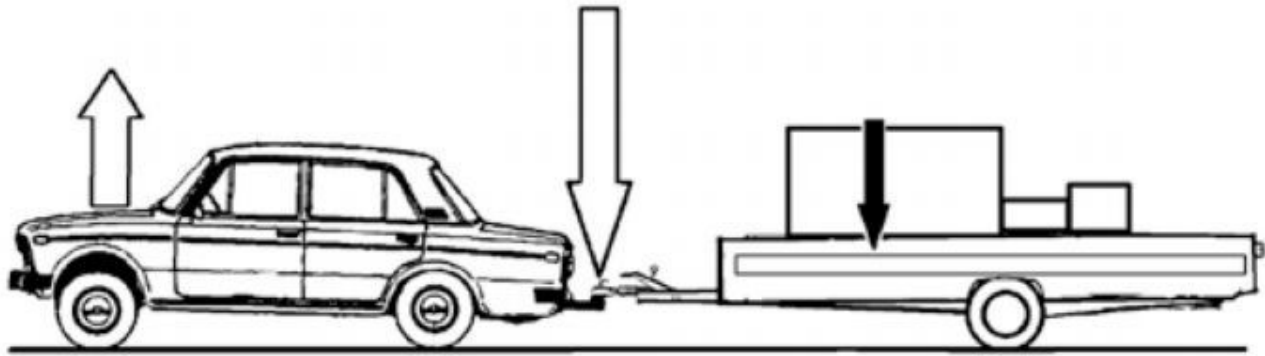
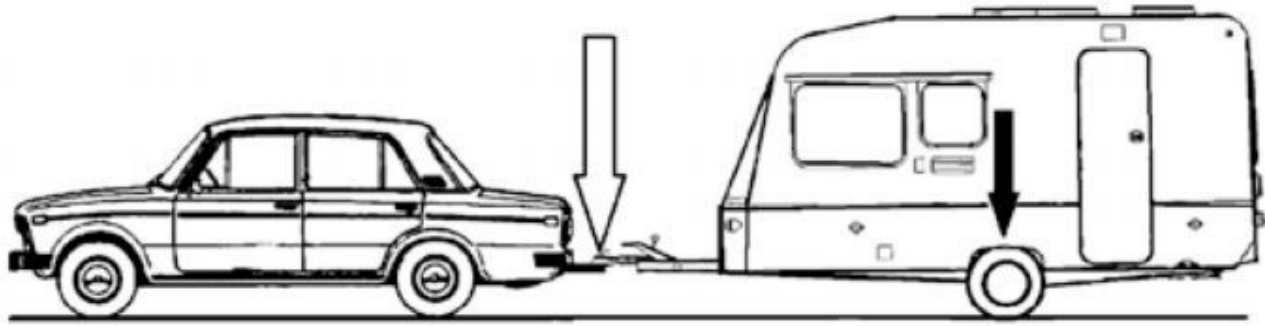

Багажник для автомобилей с "гладкой крышей"



Багажник для автомобилей с заводскими продольными дугами (рейлингами)



Багажник для автомобилей со штатными местами на крыше



Багажник для автомобилей с интегрированными продольными направляющими на крыше



- **23.3.** Перевозка груза допускается при условии, что он:
- не ограничивает водителю обзор;
- не затрудняет управление и не нарушает устойчивость транспортного средства;
- не закрывает внешние световые приборы и световозвращатели, регистрационные и опознавательные знаки, а также не препятствует восприятию сигналов, подаваемых рукой;
- не создает шум, не пылит, не загрязняет дорогу и окружающую среду.

Если состояние и размещение груза не удовлетворяют указанным требованиям, водитель обязан принять меры к устранению нарушений перечисленных правил перевозки либо прекратить дальнейшее движение.





23.4. Груз, выступающий за габариты транспортного средства спереди и сзади более чем на 1 м или сбоку более чем на 0,4 м от внешнего края габаритного огня, должен быть обозначен опознавательными знаками "Крупногабаритный груз", а в темное время суток и в условиях недостаточной видимости, кроме того, спереди - фонарем или световозвращателем белого цвета, сзади - фонарем или световозвращателем красного цвета.

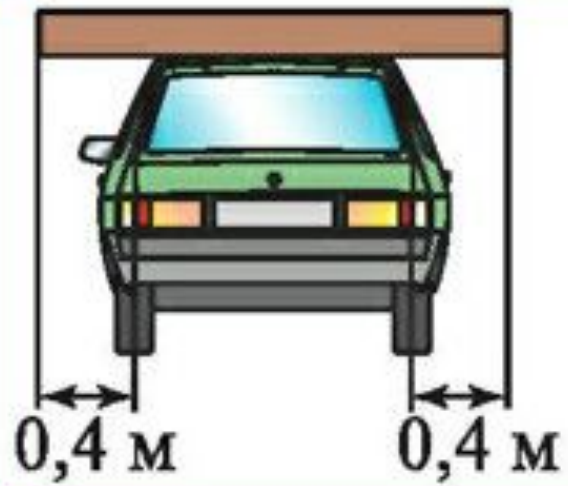

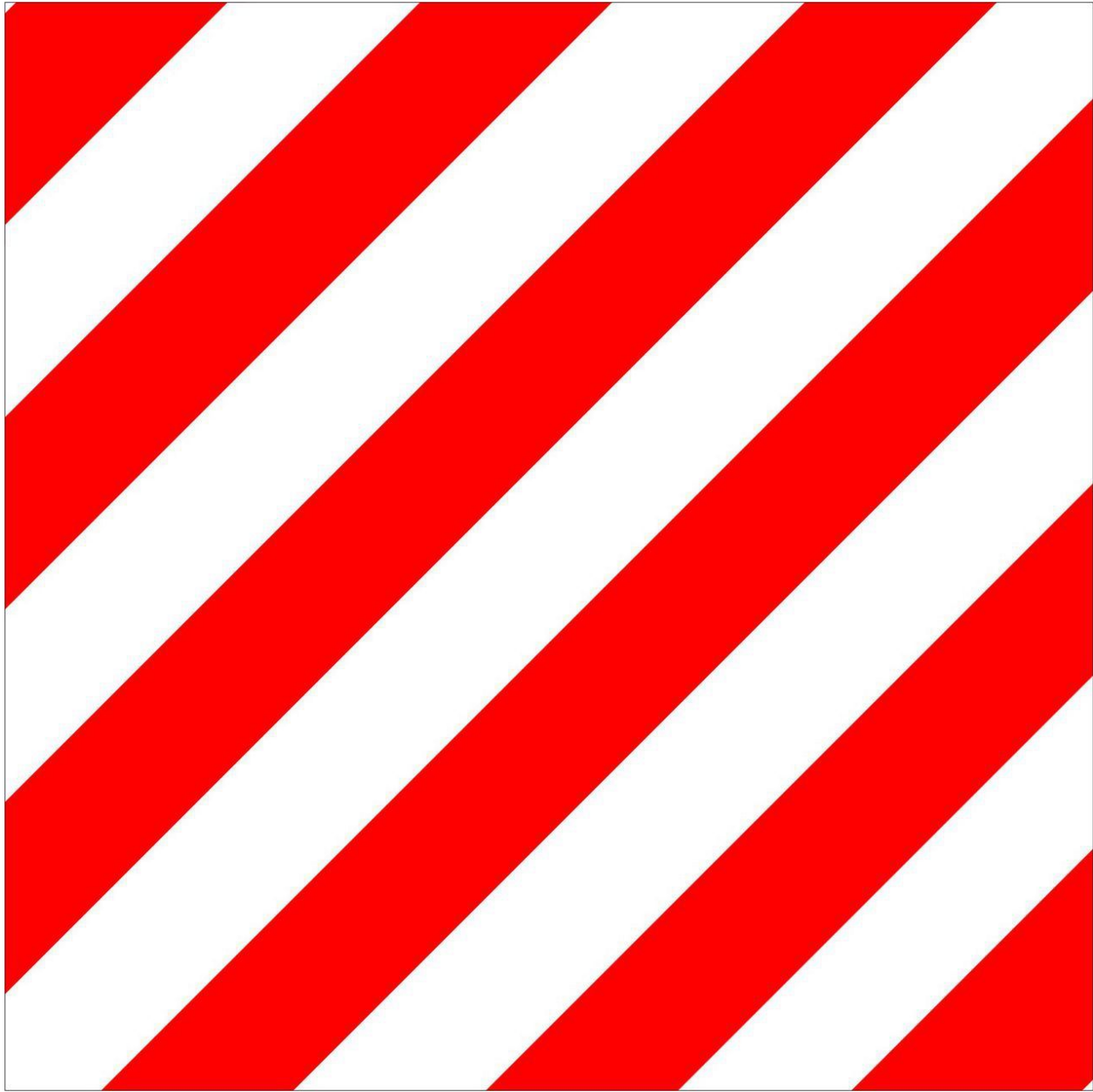



A

0,6 м



Б

1,2 м

23.5. Перевозка тяжеловесных и опасных грузов, движение транспортного средства, габаритные параметры которого с грузом или без него превышают по ширине 2,55 м (2,6 м - для рефрижераторов и изотермических кузовов), по высоте 4 м от поверхности проезжей части, по длине (включая один прицеп) 20 м, либо движение транспортного средства с грузом, выступающим за заднюю точку габарита транспортного средства более чем на 2 м, а также движение автопоездов с двумя и более прицепами осуществляются в соответствии со специальными правилами. Международные автомобильные перевозки осуществляются в соответствии с требованиями к транспортным средствам и правилами перевозки, установленными международными договорами Российской Федерации.