



Бизнес-план

КОМПАНИЯ «КОМПТЕК» | ИНСТРУМЕНТАРИЙ НОВОГО СОТРУДНИКА





Châteaudlmusique

магазин cd-дисков и виниловых пластинок

Выбор типа торгового
объекта, разработка
планировки, дизайна,
подбор торгового

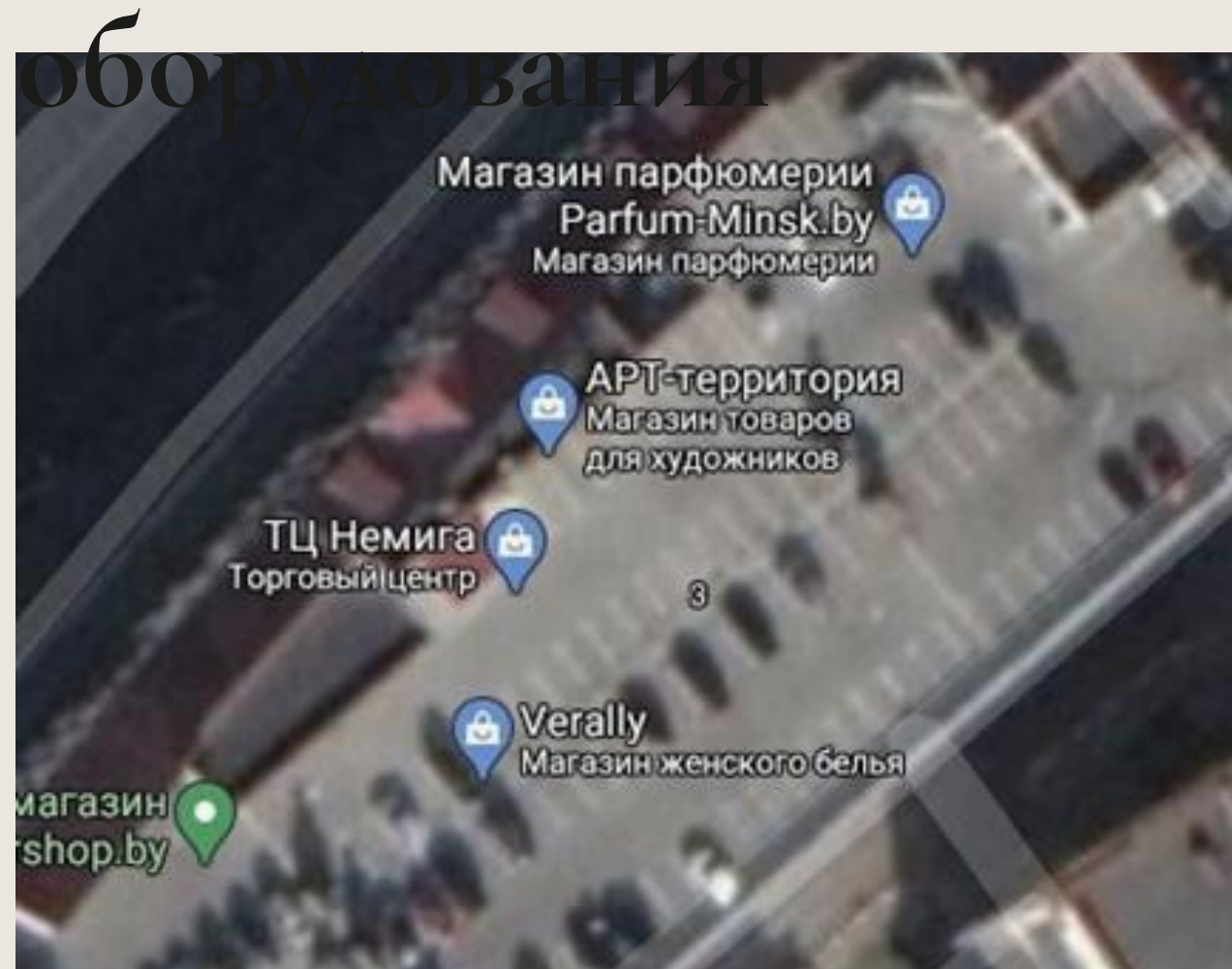

Конкуренция в данной
области отсутствует,
поскольку похожих
магазинов по
ассортиментному перечню
по близости нет.

Тип торгового объекта
— в составе торгового
центра .

Специализация —
непродовольственные
товары.



Маскот
нашего
магазина



Логотип
нашего
магазина



Схема Управления



Оборудование

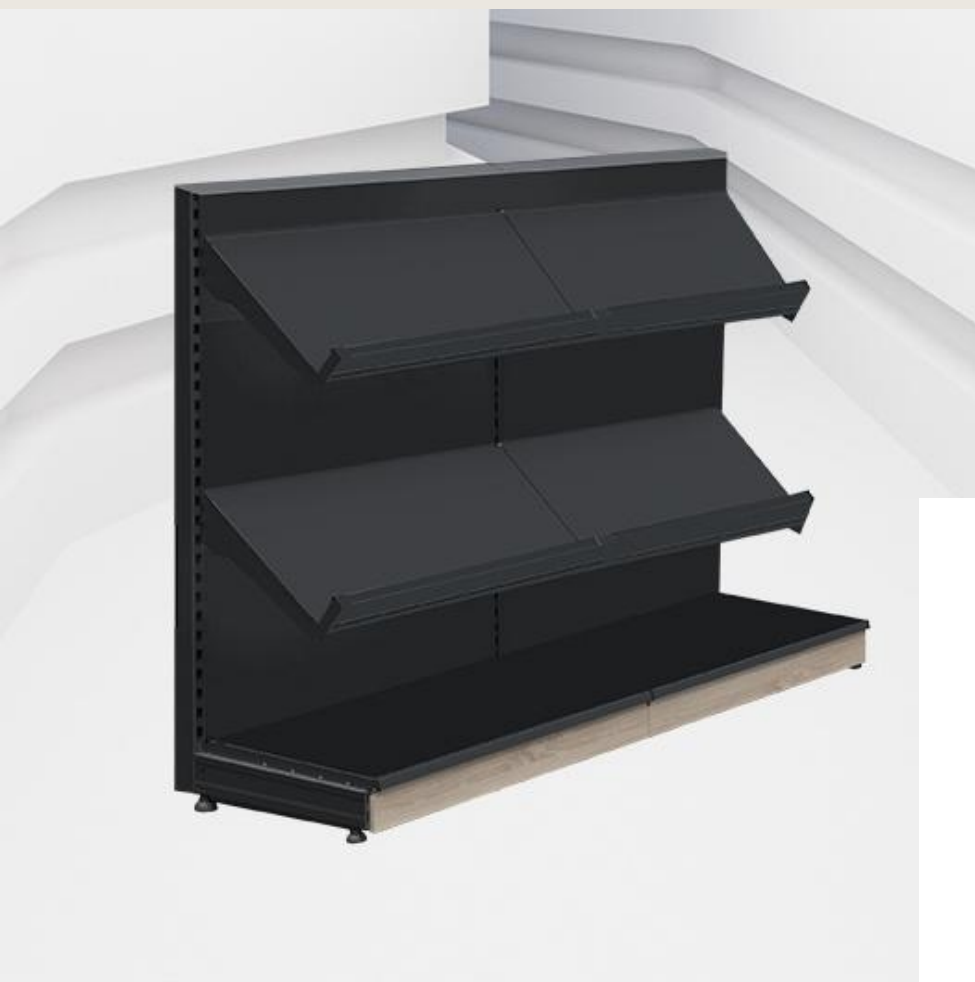

Планировка магазина

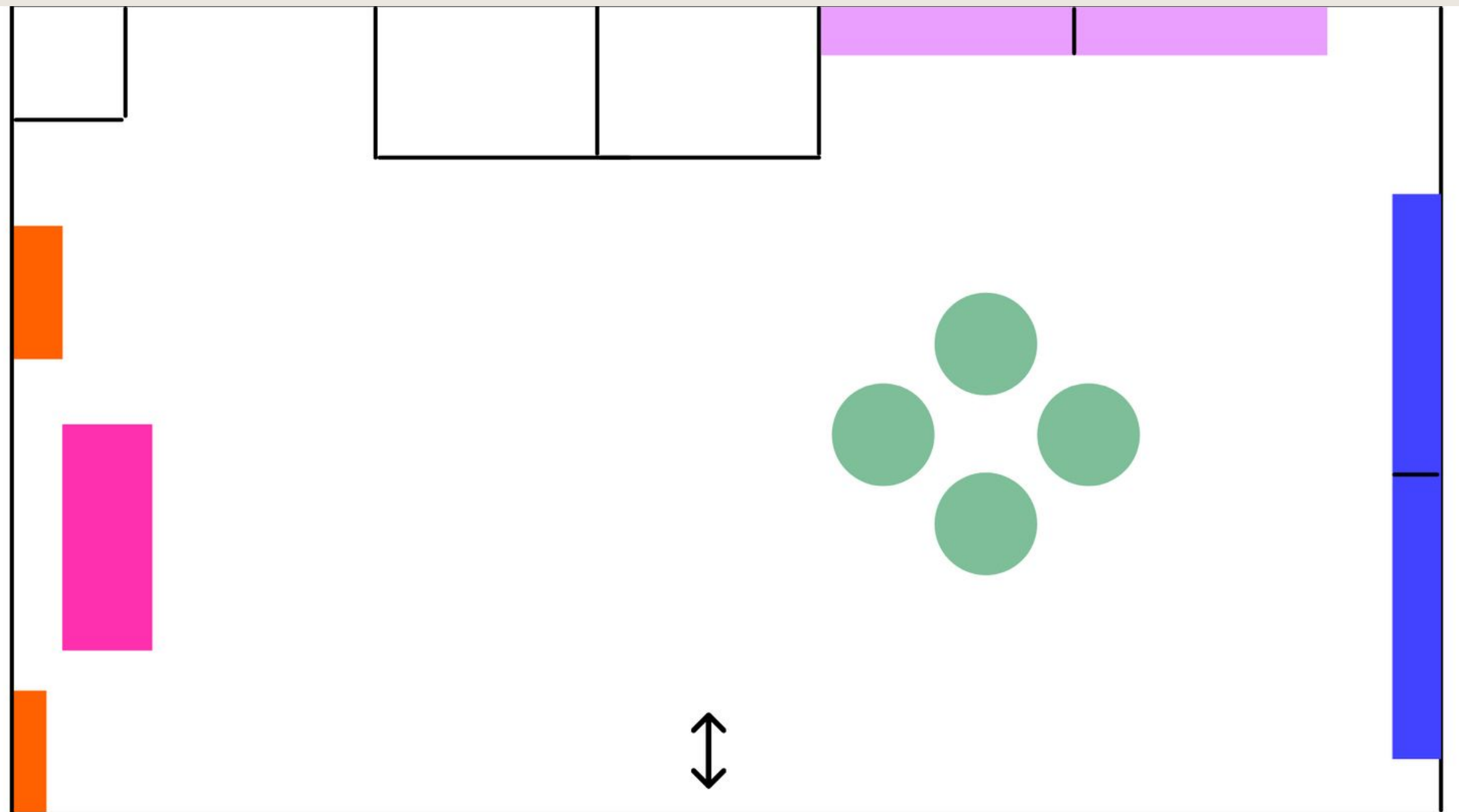

Дизайн магазина

Дизайн будет выполнен в стиле лофт, на стенах и потолке используется вагонка, пол бетонный. Цветовая гамма магазина выполнена в пастельных тонах. Оборудование сделано из натуральных материалов, что добавляет атмосферу уюта и эстетику



Реклама и услуги, стимулирование сбыта



Карта лояльности

