

# Последовательность изготовления юбки

1 часть

Обработка среднего  
и боковых швов юбки

# Обработка боковых швов (шов стачной взаутюжку)

---

- Стачать боковые швы юбки (ширина шва 10 мм);
- Удалить нити наметывания;
- Обметать оба среза вместе петельным швом;
- Заутюжить припуски боковых швов в сторону задней части.

## Шва

### (шов стачной вразутюжку)

---

- Стачать средний шов юбки (ширина шва 15 мм), оставляя сверху 18 см для молнии;
- Удалить нити наметывания;
- Обметать каждый срез отдельно петельным швом;
- Разутюжить припуски среднего шва в разные стороны.

# Обработка среднего и боковых швов юбки

## Стачные швы

Стачной шов вразутюжку

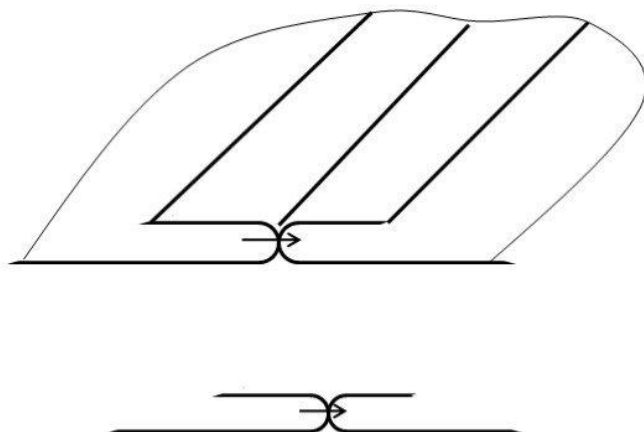

Стачной шов взаутюжку

