

С.Сейфуллин атындағы Қазақ агротехникалық университеті “Стандарттау, метрология және сертификаттау”



Орындаған: 14-15 топ студенті
Усипбек Меруерт Дастановна
Жетекшісі: аға оқытушы, магистр
А.Н.Рүстембаева

Дипломдық жобаның тақырыбы:

Астана қаласындағы
«Столичный хлеб» ЖШС-
де өндірілетін таба нанның
нормативтік құжаттармен
сәйкестігін бағалау

Мақсаты:

Астана қаласындағы

«Столичный хлеб»

ЖШС-де өндірілетін таба

нанның нормативтік

құжаттарға сәйкестігін

бағалау болып табылады

Міндеттері:

ұлттық таба нан өніміне ақпараттық шолу жасау;

таба нанның сапа көрсеткіштерін анықтау;

ҚР СТ 34 – 2012 бойынша сапаға қатысты мәліметтер тізімін жинап, оны нақты мәліметтермен салыстыру;

экономикалық тиімділігін анықтау.

“Столичный хлеб” ЖШС-ы және оның өнімдері

“Столичный хлеб” жауапкершілігі шектеулі серіктестігі нарықта 10 жылдан артық (2002 жылдан бастап ЖК ретінде, 2007 жылдан бастап ЖШС ретінде).

Кәсіпорынның қызметі нан және нан-тоқаш өнімдерін өндіру болып табылады. Өндіріс қуаты жылына 5880 тонна астыққа дейін шығарады. Серіктестік орта кәсіпкерлік субъектісі болып табылады, қызметкерлердің орташа жылдық саны елуден астам.



Орналасқан жері: Астана қаласы, Дулатов көшесі, 191. БСН: 071040013839.
ЖШС "Столичный хлеб" басқарушылары Ахаев Марат Турыстаевич және Бердыев Андрей Александрович.

24/22



Сәйкестік

EAC КЕДЕН ОДАҒЫ
СӘЙКЕСТІК ТУРАЛЫ ДЕКЛАРАЦИЯ

Заказчик: "СТОЛИЧНЫЙ ХЛЕБ" жауапкершілігі шектеулі серіктестігі
Резидент: РК Тіреку күйіні 2007ж. 12.10N28872-1901-ЖШС. Зиялы көшесі-жаңа, Қазақстан Республикасы, Астана қаласы, Дулатов көшесі, 191 үй телефон 8 717 249 27 62. stolichny.hleb@gmail.com

басшысы Ахмед Марат Турмұстаевтың қолы мен қолжазбасы

Қосымша ақпараттар
Сәйкестік туралы декларация тіркелген күнінен бастап және қара бапай ұнарының қоспаларының дайындалған "Батон дәстресшесінің" (300грамм) , MEMCT 28807-90, сериялық нөмірісі

ҚО СӘЖ ТН КОДЫ 1903
Дайындалушы "СТОЛИЧНЫЙ ХЛЕБ" жауапкершілігі шектеулі серіктестігі
Қазақстан Республикасы, Астана қаласы, Дулатов көшесі, 1/1

2011ж.09.12.№ 880 Кеден Одағының Шешімімен белгіленген "Азық түлік" өнімдерінің қауіпсіздігінің 021/2011 Техникалық регламентінің, 2011ж.09.12.№881 Кеден Одағының Шешімімен белгіленген "Азық түлік" өнімдерінің қауіпсіздігінің 022/2011 Техникалық регламентінің

Сәйкестік туралы декларация "Ұлттық Сапартау және Сертификаттау орталығы" АҚ
Астана филиалының аккредиттелген сынақ зертханасының 2015ж.19.10.№2549 сынақ хаттамасы, аккредиттелген №КЗ.71.01.0210.2018ж.14.06. дейін

Қосымша ақпараттар
Сәйкестік туралы декларация тіркелген күнінен бастап және қара бапай ұнарының қоспаларының дайындалған "Батон дәстресшесінің" (300грамм) , MEMCT 28807-90, сериялық нөмірісі

Ахмед М.Т.
Инициалдары, фамилиясы және қолжазбасы (уәкілетті адамның қолы мен қолжазбасы)

Сәйкестік туралы декларациясының тіркеу туралы мәліметтер
ҚО сәйкестік туралы декларациясының тіркеу нөмірі № КЗ.7100317.24.01.00559
Сәйкестік туралы декларациясының тіркеу күні 28.10.2015 ж.

EAC КЕДЕН ОДАҒЫ
СӘЙКЕСТІК ТУРАЛЫ ДЕКЛАРАЦИЯ

Заказчик: "СТОЛИЧНЫЙ ХЛЕБ" жауапкершілігі шектеулі серіктестігі
Резидент: РК Тіреку күйіні 2007ж. 12.10N28872-1901-ЖШС. Зиялы көшесі-жаңа, Қазақстан Республикасы, Астана қаласы, Дулатов көшесі, 191 үй телефон 8 717 249 27 62. stolichny.hleb@gmail.com

басшысы Ахмед Марат Турмұстаевтың қолы мен қолжазбасы

Қосымша ақпараттар
Сәйкестік туралы декларация тіркелген күнінен бастап және қара бапай ұнарының қоспаларының дайындалған "Батон дәстресшесінің" (300грамм) , MEMCT 28807-90, сериялық нөмірісі

ҚО СӘЖ ТН КОДЫ 1903
Дайындалушы "СТОЛИЧНЫЙ ХЛЕБ" жауапкершілігі шектеулі серіктестігі
Қазақстан Республикасы, Астана қаласы, Дулатов көшесі, 1/1

2011ж.09.12.№ 880 Кеден Одағының Шешімімен белгіленген "Азық түлік" өнімдерінің қауіпсіздігінің 021/2011 Техникалық регламентінің, 2011ж.09.12.№881 Кеден Одағының Шешімімен белгіленген "Азық түлік" өнімдерінің қауіпсіздігінің 022/2011 Техникалық регламентінің

Сәйкестік туралы декларация "Ұлттық Сапартау және Сертификаттау орталығы" АҚ
Астана филиалының аккредиттелген сынақ зертханасының 2015ж.16.07.№1710,1711 сынақ хаттамалары, аккредиттелген №КЗ.71.01.0210.2018ж.14.06. дейін

Қосымша ақпараттар
Сәйкестік туралы декларация тіркелген күнінен бастап және қара бапай ұнарының қоспаларының дайындалған "Батон дәстресшесінің" (300грамм) , MEMCT 28807-90, сериялық нөмірісі

Ахмед М.Т.
Инициалдары, фамилиясы және қолжазбасы (уәкілетті адамның қолы мен қолжазбасы)

Сәйкестік туралы декларациясының тіркеу туралы мәліметтер
ҚО сәйкестік туралы декларациясының тіркеу нөмірі № КЗ.7100317.24.01.00518
Сәйкестік туралы декларациясының тіркеу күні 22.07.2017 ж.

EAC ТАМОЖЕННЫЙ СОЮЗ
ДЕКЛАРАЦИЯ О СООТВЕТСТВИИ

Заказчик: Товарищество с ограниченной ответственностью "СТОЛИЧНЫЙ ХЛЕБ"
Резидент: РК Сығандықтас қаласының №28872-1901-ТОО от 12.10.2007г. Юридикалық адрес: Республика Казахстан, город Астана, улица Дулатова, дом 191 телефон 8 717 249 27 62 stolichny.hleb@gmail.com

в лице директора Ахмед Марата Турмустановича

заявляет, что Батончик из пшеничной муки первого сорта (300грамм) в упаковке и без упаковки
ГОСТ 14121-09, серийный выпуск

Кодекстін нөмірісі 1903
Изоготовитель Товарищество с ограниченной ответственностью "СТОЛИЧНЫЙ ХЛЕБ"
Республика Казахстан, город Астана, улица Дулатова, дом 191 телефон 8 717 249 27 62 stolichny.hleb@gmail.com

Сәйкестік туралы декларациясының тіркеу туралы мәліметтер
ҚО сәйкестік туралы декларациясының тіркеу нөмірі № КЗ.7100317.24.01.00559
Сәйкестік туралы декларациясының тіркеу күні 28.10.2015 ж.

Дополнительная информация Упаковано по ГОСТ 31752-2012

Декларация о соответствии действительна с даты регистрации по 28.10.2015 включительно

Ахмед М.Т.
Инициалдары, фамилиясы және қолжазбасы (уәкілетті адамның қолы мен қолжазбасы)

Сведения о регистрации декларации о соответствии:
Регистрационный номер декларации о соответствии ТС № КЗ.7100317.24.01.00558
Дата регистрации декларации о соответствии 28.10.2015 г.

декларациялар

Eurasian Conformity Declaration Form 1

**ТАМОЖЕННЫЙ СОЮЗ
ДЕКЛАРАЦИЯ О СООТВЕТСТВИИ**

Заявитель: Товарищество с ограниченной ответственностью "СТОЛИЧНЫЙ ХЛЕБ"
 Резидент: РК Свидетельство регистрации №28872-1901-ТОО от 12.10.2007г. Юридический адрес: Республика Казахстан, город Астана, улица Дулатова, дом 191 телефон 8 717 249 27 62 stolichny.khleb@gmail.com

в лице: директора Ахаева Марата Турмуштаевича

завяляет, что: хлебобулочные изделия в упаковке и без упаковки согласно приложения в количестве одного листа

Гост: 31805-2012, серийный выпуск

Код ТН ВЭД ТС: 1905

Иготовитель: Товарищество с ограниченной ответственностью "СТОЛИЧНЫЙ ХЛЕБ"
 Республика Казахстан, город Астана, улица Дулатова, 1/1

соответствует требованиям: Технического Регламента Таможенного союза 021/2011 "О безопасности пищевой продукции", утвержденного Решением Комиссии Таможенного союза от 09.12.2011г. №880. Технического Регламента Таможенного союза 022/2011 "Пищевая продукция в части ее маркировки", утвержденного Решением Таможенного союза от 09.12.2011г. №881.

Декларация о соответствии принята на основании протоколов испытаний №2544-25 аккредитованной испытательной лаборатории Астанинского филиала АО "Национальный центр экспертизы" аттестат аккредитации КЗ.И.01.0210 до 14.06.2018 года

Дополнительная информация: Упаковано по ГОСТ 31752-2012

Декларация о соответствии действительна с даты регистрации по 28.10.2018 г.

Ахаев М.Т.
 инициалы, фамилия, имя (уполномоченного им лица) или индивидуального предпринимателя

Сведения о регистрации декларации о соответствии:
 Регистрационный номер декларации о соответствии ТС № KZ.7100317.34.01.005
 Дата регистрации декларации о соответствии 28.10.2015 г.

Eurasian Conformity Declaration Form 2

**ТАМОЖЕННЫЙ СОЮЗ
ДЕКЛАРАЦИЯ О СООТВЕТСТВИИ**

Заявитель: Товарищество с ограниченной ответственностью "СТОЛИЧНЫЙ ХЛЕБ"
 Резидент: РК Свидетельство регистрации №28872-1901-ТОО от 12.10.2007г. Юридический адрес: Республика Казахстан, город Астана, улица Дулатова, дом 191 телефон 8 717 249 27 62 stolichny.khleb@gmail.com

в лице: директора Ахаева Марата Турмуштаевича

завяляет, что: хлебобулочные изделия в упаковке и без упаковки согласно приложения в количестве одного листа

Гост: 26987-86, серийный выпуск

Код ТН ВЭД ТС: 1905

Иготовитель: Товарищество с ограниченной ответственностью "СТОЛИЧНЫЙ ХЛЕБ"
 Республика Казахстан, город Астана, улица Дулатова, 1/1

соответствует требованиям: Технического Регламента Таможенного союза 021/2011 "О безопасности пищевой продукции", утвержденного Решением Комиссии Таможенного союза от 09.12.2011г. №880. Технического Регламента Таможенного союза 022/2011 "Пищевая продукция в части ее маркировки", утвержденного Решением Таможенного союза от 09.12.2011г. №881.

Декларация о соответствии принята на основании протоколов испытаний №2536,2537 от 19.10.2015г. аккредитованной испытательной лаборатории Астанинского филиала АО "Национальный центр экспертизы" аттестат аккредитации КЗ.И.01.0210 до 14.06.2018 года

Дополнительная информация: Упаковано по ГОСТ 31752-2012

Декларация о соответствии действительна с даты регистрации по 28.10.2018 г.

Ахаев М.Т.
 инициалы, фамилия, имя (уполномоченного им лица) или индивидуального предпринимателя

Сведения о регистрации декларации о соответствии:
 Регистрационный номер декларации о соответствии ТС № KZ.7100317.24.01.00553
 Дата регистрации декларации о соответствии 28.10.2015 г.

Eurasian Conformity Declaration Form 3

**ТАМОЖЕННЫЙ СОЮЗ
ДЕКЛАРАЦИЯ О СООТВЕТСТВИИ**

Заявитель: Товарищество с ограниченной ответственностью "СТОЛИЧНЫЙ ХЛЕБ"
 Резидент: РК Свидетельство регистрации №28872-1901-ТОО от 12.10.2007г. Юридический адрес: Республика Казахстан, город Астана, улица Дулатова, дом 191 телефон 8 717 249 27 62 stolichny.khleb@gmail.com

в лице: директора Ахаева Марата Турмуштаевича

завяляет, что: хлебобулочные изделия в упаковке и без упаковки согласно приложения в количестве одного листа

Гост: 31807-2012, серийный выпуск

Код ТН ВЭД ТС: 1905

Иготовитель: Товарищество с ограниченной ответственностью "СТОЛИЧНЫЙ ХЛЕБ"
 Республика Казахстан, город Астана, улица Дулатова, 1/1

соответствует требованиям: Технического Регламента Таможенного союза 021/2011 "О безопасности пищевой продукции", утвержденного Решением Комиссии Таможенного союза от 09.12.2011г. №880. Технического Регламента Таможенного союза 022/2011 "Пищевая продукция в части ее маркировки", утвержденного Решением Таможенного союза от 09.12.2011г. №881.

Декларация о соответствии принята на основании протоколов испытаний №2541-2543 от 19.10.2015 года аккредитованной испытательной лаборатории Астанинского филиала АО "Национальный центр экспертизы" аттестат аккредитации КЗ.И.01.0210 до 14.06.2018 года

Дополнительная информация: Упаковано по ГОСТ 31752-2012

Декларация о соответствии действительна с даты регистрации по 28.10.2018 г.

Ахаев М.Т.
 инициалы, фамилия, имя (уполномоченного им лица) или индивидуального предпринимателя

Сведения о регистрации декларации о соответствии:
 Регистрационный номер декларации о соответствии ТС № KZ.7100317.24.01.00556
 Дата регистрации декларации о соответствии 28.10.2015 г.



КЕДЕН ОДАҒЫ СӘЙКЕСТІК ТУРАЛЫ ДЕКЛАРАЦИЯ

Заявитель "СТОЛИЧНЫЙ ХЛЕБ" жауапкершілігі шектеулі серіктестігі
Резидент РК Тіркеу куәлігі 2007ж.12.10N28872-1901-ЖШС Занды мекен-жай: Қазақстан Республикасы, Астана қаласы, Дулатов көшесі, 191 үй - телефон 8 717 249 27 62, stolichniy.hleb@gmail.com

басшысы Ахаев Марат Турыстыевич тұтасында
оралушы және оралушыты жоғарғы сұрыпты бидай ұлынған дайындалған "Ромашка" наны , MEMCST 27842-88,
сериялық нөмірі екендігін хабарлайды

КО СӘҚТН КОДЫ 1905
Дайындалушы "СТОЛИЧНЫЙ ХЛЕБ" жауапкершілігі шектеулі серіктестігі
Қазақстан Республикасы, Астана қаласы, Дулатов көшесі, 1/1

2011ж.09.12 № 880 Кеден Одағының Шешімімен бекітілген "Азық-түлік өнімдерінің қауіпсіздігін" Кеден Одағының
021/2011 Техникалық регламентінің, 2011ж.09.12 №881 Кеден Одағының Шешімімен бекітілген "Азық-түлік
өнімдерінің тағабалу жөніндегі" Кеден Одағының 022/2011 Техникалық регламентінің талаптарына сәйкес

Сәйкестік туралы декларация "Ұлттық Сараптау және Сертификаттау орталығы" АҚ
Астана филиалының аккредиттелген сынақ зертханасының, 2015ж.19.10 №2538 сынау хаттамасы, аккредиттеу
аттестаты №КЗ.И.01.0210.2018ж.14.06. дейін негізінде қабылданған

Қосымша ақпараттар MEMCST 31752-2012 оргалған
Сәйкестік туралы декларация тіркелген күнінен 28.10.2018 ж. дейін жарамды



Ахаев М.Т.
аты-жөні, сімем басшысының (оган уәкілетті ұлға)
іемесе жеке кәсіпкердің фамилиясы

Сәйкестік туралы декларациясын тіркеу туралы мәліметтер
КО сәйкестік туралы декларациясының тіркеу нөмірі № KZ.7100317.24.01.00554
Сәйкестік туралы декларациясын тіркеу күні 28.10.2015 ж.



ТАМОЖЕННЫЙ СОЮЗ ДЕКЛАРАЦИЯ О СООТВЕТСТВИИ

Заявитель Товарищество с ограниченной ответственностью "Столичный хлеб",
бизнес-идентификационный номер налогоплательщика 071040013839
Место нахождения: 010000, Казахстан, город Астана, улица Дулатова дом 191
Фактический адрес: 010000, Казахстан, город Астана, улица Дулатова дом 1/1
Телефон: +7172492762 - Факс: +7172499687 Адрес электронной почты: Stolichniy.hleb@gmail.com
в лице Директора Бердиева Андрея Александровича
заявляет, что Изделия хлебобулочные мучные с маркировкой "Столичный хлеб": батон "Бокато" из
пшеничной муки первого сорта массой нетто 350 грамм, батон "Многозлаковый" из пшеничной муки
первого сорта массой нетто 350 грамм, батон со сгущенной молочной сывороткой массой нетто 350
грамм, 400 грамм, Батон "Шығас нан" массой нетто 350 грамм, хлеб "Зебра" из пшеничной муки
первого сорта, формовой массой нетто 500 грамм, хлеб "Спортивный", формовой массой нетто 200
грамм, хлеб "Чיתהс", формовой массой нетто 200 грамм, хлеб белый из пшеничной муки первого
сорта, формовой массой нетто 350 грамм, хлеб на сыворотке массой нетто 450 грамм, 500 грамм, хлеб
на сыворотке особой массой нетто 450 грамм, 500 грамм, батон "Домашняя" массой нетто 350 грамм,
пшеничной муки второго сорта, формовой массой нетто 350 грамм, булочка "Домашняя" массой нетто
50 грамм, булочка "Свердловская" массой нетто 100 грамм, рогалики с кукурузой массой нетто 70
грамм, 90 грамм, 100 грамм, рогалики "Столичные" массой нетто 70 грамм, 90 грамм, 100 грамм,
рогалики "Овсяные" массой нетто 70 грамм, 90 грамм, 100 грамм, рулет с маком массой нетто 350
грамм, 400 грамм, упакованные в пищевую пленку из полимерных материалов.
Произведена изготовлена в соответствии с ГОСТ 31805-2012 "Изделия хлебобулочные из пшеничной
муки. Общие технические условия".

Изготовитель Товарищество с ограниченной ответственностью "Столичный хлеб",
бизнес-идентификационный номер налогоплательщика 071040013839
Место нахождения: 010000, Казахстан, город Астана, улица Дулатова дом 191
Фактический адрес: 010000, Казахстан, город Астана, улица Дулатова дом 1/1
Код (коды) ТН ВЭД ЕАЭС: 1905
Серийный выпуск
соответствует требованиям
ТР ТС 021/2011 "О безопасности пищевой продукции"
ТР ТС 022/2011 "Пищевая продукция в части ее маркировки"
ТР ТС 029/2012 "Требования безопасности пищевых добавок, ароматизаторов и технологических
вспомогательных средств"

Декларация о соответствии принята на основании
протокола испытаний № 264-229 от 05.07.2016 года Испытательного центра Некоммерческого
Партнерства "МИНКС-ТЕСТ", аттестат аккредитации RA.RU.21ПС30, срок действия с 20.03.2015 года.
Дополнительная информация
Дата изготовления, срок годности, условия хранения указаны в прилагаемой к продукции
товаросопроводительной документации и/или на упаковке и/или каждой единице продукции.
Декларация о соответствии действительна с даты регистрации по 01.08.2021 включительно

А.А. Бердиев
Инициалы, фамилия руководителя предприятия/лицо или
Фамилия, имя, отчество индивидуального предпринимателя

Согласен о регистрации декларации о соответствии:
Регистрационный номер декларации о соответствии TC № RU Д-КЗ.ТP05.В.05454
Дата регистрации декларации о соответствии 02.08.2016



Нан өндіру технологиясы

1. ПАШНЯ

Подготовка почвы для посева — вспахивание, рыхление

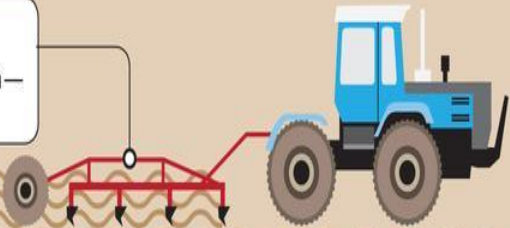

2. ПОСЕВ

Проверка зерна на всхожесть, посев яровых культур весной, озимых — в августе-сентябре



3. УБОРКА УРОЖАЯ

Комбайнирование. Измельчение злаковых культур, формирование колос



4. ТРАНСПОРТИРОВКА И ХРАНЕНИЕ ЗЕРНА



5. МУКОМОЛЬНЫЙ ЗАВОД

Переработка зерна в муку

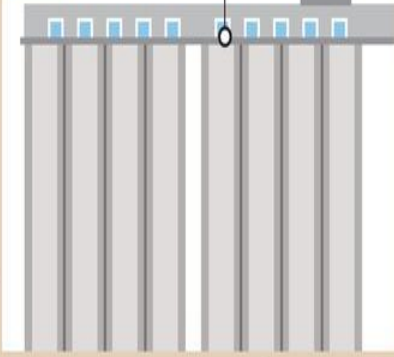

6. ПЕКАРНЯ

Просеивание муки, замес теста в специальных емкостях, приготовление жидкого теста (опары). Замес густого теста. Разделение теста на части. Выпекание буханок хлеба.

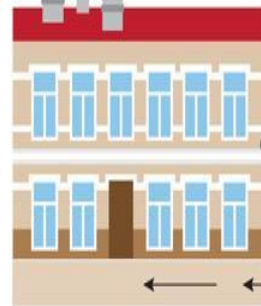

Үнды қапсыз сақтау

Үнды елеу және мөлшерлеу

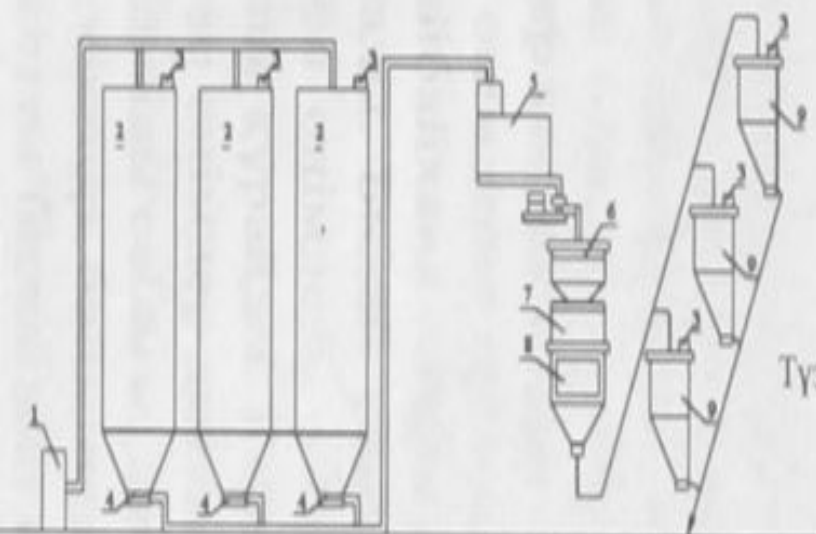

Шикізаттарды өндіріске дайындау

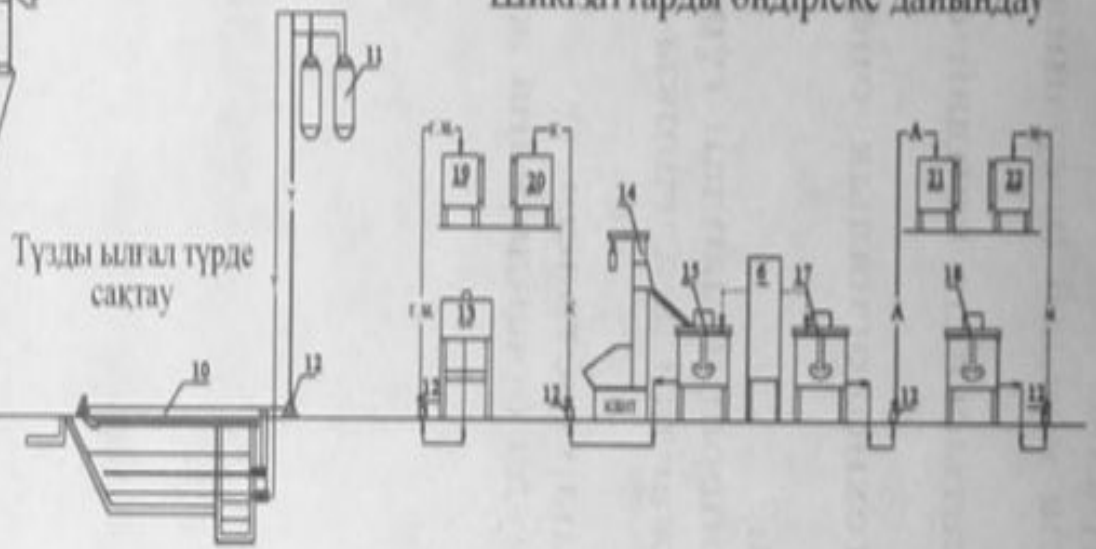

Тұзды ылғал түрде сақтау

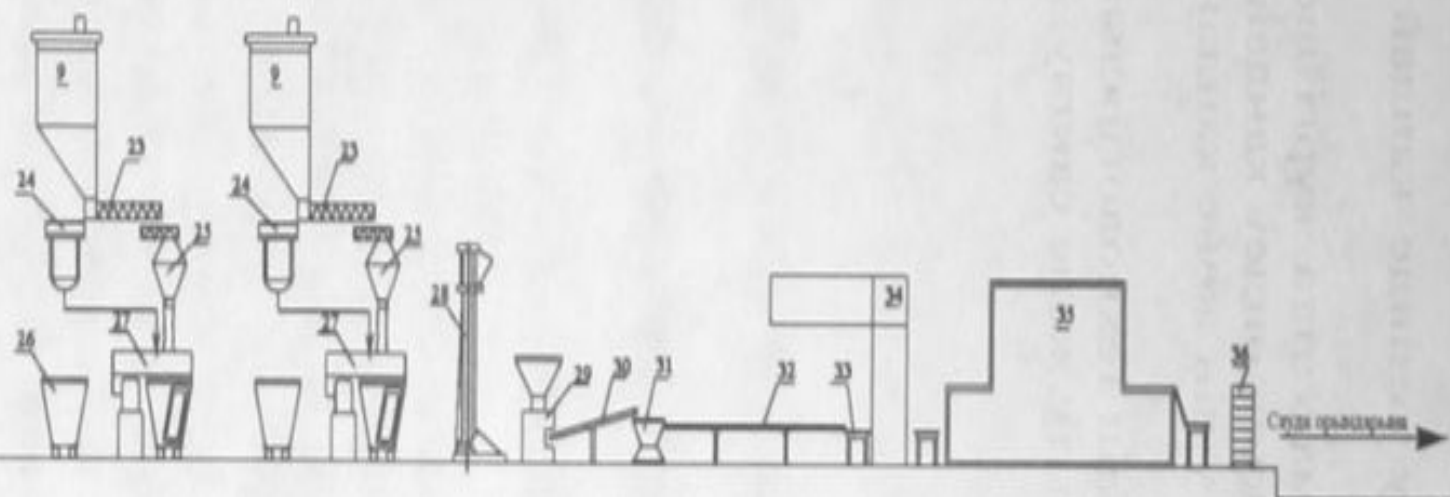

Ұлттық таба нанның органолептикалық көрсеткіштері

Көрсеткіш атауы	Сипаттамасы
Сыртқы түрі: пішіні	Мыжылмаған, жан –жағы қысылмаған өнімнің сәйкес келетін түрі. «Брувера-Салихова» және «Данько» жүйесінің пештерінде пісірілетін өнімдердің бір шетінің үлкейіп кетуіне жол беріледі
беті	Тесігі, кесіктері бар, беті себілген немесе онсыз, рецептураларға және технологиялық нұсқаулықтарға сәйкес. Ірі жарықтарсыз және сынықтарсыз. Нанның сәл қарайған жерінің көтеріліп, аздап жарылуына жол беріледі.
түсі	Ашық қоңыр түстен қою қоңыр түске дейін, күймеген. Нан астының кейбір жерінің біраз қаралау.
Нан жұмсағының жайы: пісірілуі	Пісірілген, ұстап көргенде ылғал емес, иілмелі немесе аз ғана қаттылау
иленуі	Жентексіз және иленбеу іздерінсіз
Дәмі	Өнімнің осы түріне тән, бөтен дәмсіз
Иісі	Өнімнің осы түріне тән, бөтен иіссіз

Таба нанның физико-химиялық көрсеткіштері

Көрсеткіш атауы	Бидай ұнынан пісірілген таба нанның нормасы			
	Жоғарғы сортты	бірінші сортты	екінші сортты	«Қазақстандық»
Нан ішінің ылғалдылығы, %, артық емес	43,0	43,5	44,0	44,0
Нан ішінің қышқылдылығы, град, артық емес	3,5	3,5	4,0	4,0
Құрғақ затқа есептегенде қанттың салмақтық үлесі, %, артық емес	5,0	5,0	3,0	3,0
Құрғақ затқа есептегенде майдың салмақтық үлесі, %, артық емес	13,0	8,0	5,0	5,0

Метрологиялық қамтамасыз ету



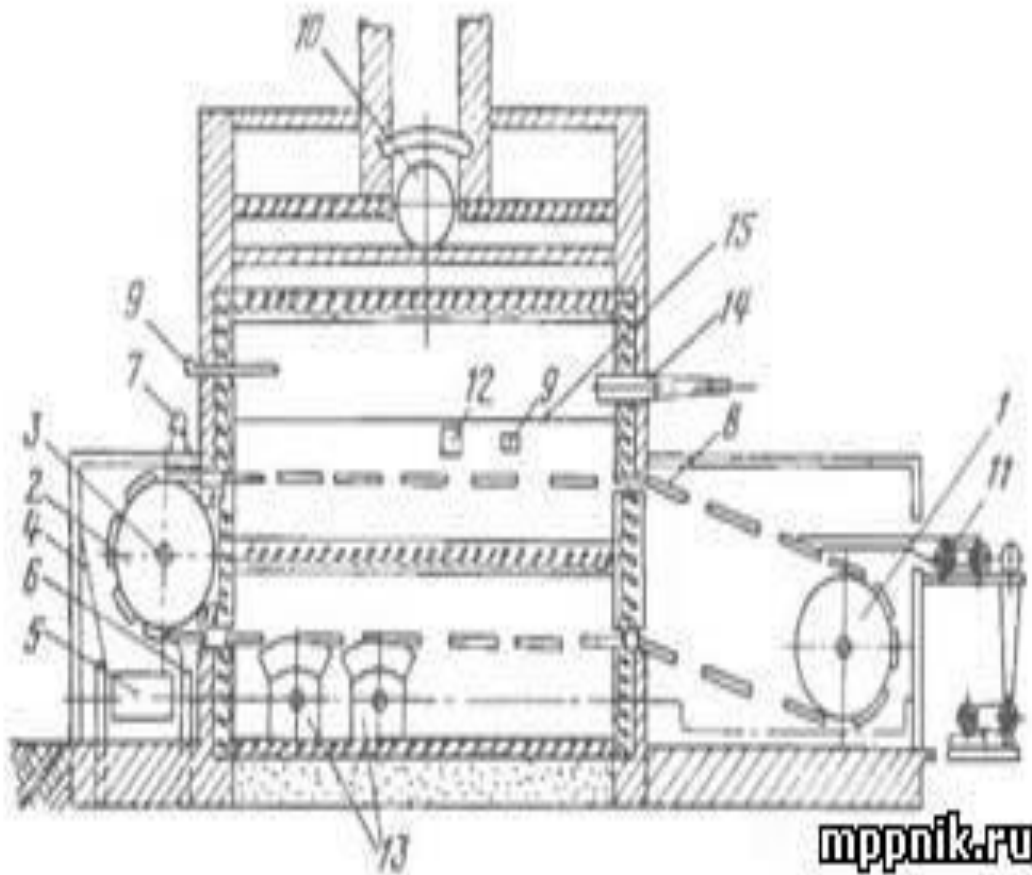

Брувер-Салихов пешінің жүйесі – арнайы Орта Азия және Қазақстанның ұлттық өнімдерін шығару үшін Өзбек СССР-мен шығарылған. Оларға: құйма-нан, тоқаш таба нандары, тука-нан, цамны-нан, гиджа таба нандары, пулаттар, суглинон, пәтір, оби-нон, чурек, иатыр, қашғарлық нан түрлері жатады.

Бұл пеш 1966 жылы құрылған болатын.

2012 және 2014 жылдарғы “Столичный хлеб” ЖШС өндірісінің экономикалық тиімділігі

Көрсеткіш атауы	2012	2014	Абсолютті	Өсу қарқыны, %
Өнімді өткізуден алынған түсім, мың тг.	77990,6	117270,0	39279,4	66,5
Жұмысшылардың тізім бойынша орташа саны	60	102	37	58,8
Бір жұмысшыға жылдық орташа өнім, мың тг.	1440000	2140000	700000	67,3
Еңбекақы төлеу қоры, мың тг.	980200	1393569	413369	70,3
Сатылымнан түскен пайда, мың тг.	13590	71745	58155	18,9
Өнім тиімділігі, өндірістік сатылым %	0,15	2,65	1,1	17,2

Сонымен, дипломдық жобада Астанада қаласындағы «Столичный хлеб» кәсіпорнында өндірілетін ұлттық таба нанның қауіпсіздігіне және сапасына бағалау жүргізуді қарастырдық. «Столичный хлеб» кәсіпорнында ұлттық таба нанның жоғары сапалы деңгейде өндіріледі.

Дипломдық жобаның басты өзекті мәселесі – ұлттық таба нанның ҚР СТ, Мемст талаптарына сәйкес сапа көрсеткіштерін бағалау. Бұл мақсатқа жету үшін ең алдымен біз кіріспе бөлімде атап өткендей бірнеше мәселелерді шешу керек деп талап еткен болатынбыз. Аталған мәселелер келесідей шешімін тапты деп ойлаймыз:

- таба нанның жалпы техникалық талаптары ҚР СТ, МЕМСТ талаптарына сәйкес анықталды;
- таба нанның өнімнің сапа көрсеткіштерінің мәндері анықталды;
- таба нанның өнімдерінің қауіпсіздік көрсеткіштеріне қойылатын гигиеналық талаптар қарастырылды.;
- өндіріс ортасын метрологиялық қамтамасыз етуде кәсіпорын әртүрлі жабдықтармен қамтамасыз етілген;
- өнімді тасымалдау, қабылдау, бақылау, сақтау кезінде өнім қауіпсіздігі алдын-ала қамтамасыз етілген;
- таба нанның сапасына сәйкес, тұтынушыларға қол жетімді бағамен өнімді ұсыну жолдары қарастырылды.

ҰСЫНЫСТАР

«Столичный хлеб» кәсіпорны тұтынушылардың талабы мен сұранымына сәйкес сапалы нан өндіріп, Астана қаласының сауда орталықтарын өз өнімдерімен қамтамасыз етуде. Осыған байланысты дипломдық жобамды қорыта келе, мен өзімнің жалпы тұжырымдамам бойынша төмендегідей ұсыныстарды ұсынар едім:

- басқа да шетел мемлекеттерінің ұлттық таба нандарының ассортиментін қолданысқа енгізу;**
- көбейтілген ассортиментке байланысты метрологиялық құрылғыларды көбейту;**
- таба нанды өткізетін сауда орындарының санын көбейту.**

НАЗАРЛАРЫҢЫЗҒА РАХМЕТ!

