

**СЕТЕВОЙ ПРОЕКТ от  
хобби-гипермаркета ЛЕОНАРДО – 2019г.**





# ЦЕЛИ И ЗАДАЧИ КОНКУРСА

## Цели

**Выявление, вовлечение, поддержка и поощрение молодых дарований в области художественно творчества.**

## Задачи

**Стимулирование детей и подростков к раскрытию индивидуальности, инициативности и творческих способностей.**

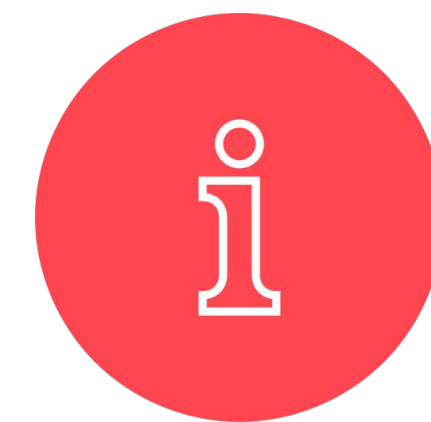

**Конкурс организован в первую очередь для тех, КТО УЧИТСЯ РИСОВАТЬ и тех, КТО ИХ УЧИТ.**

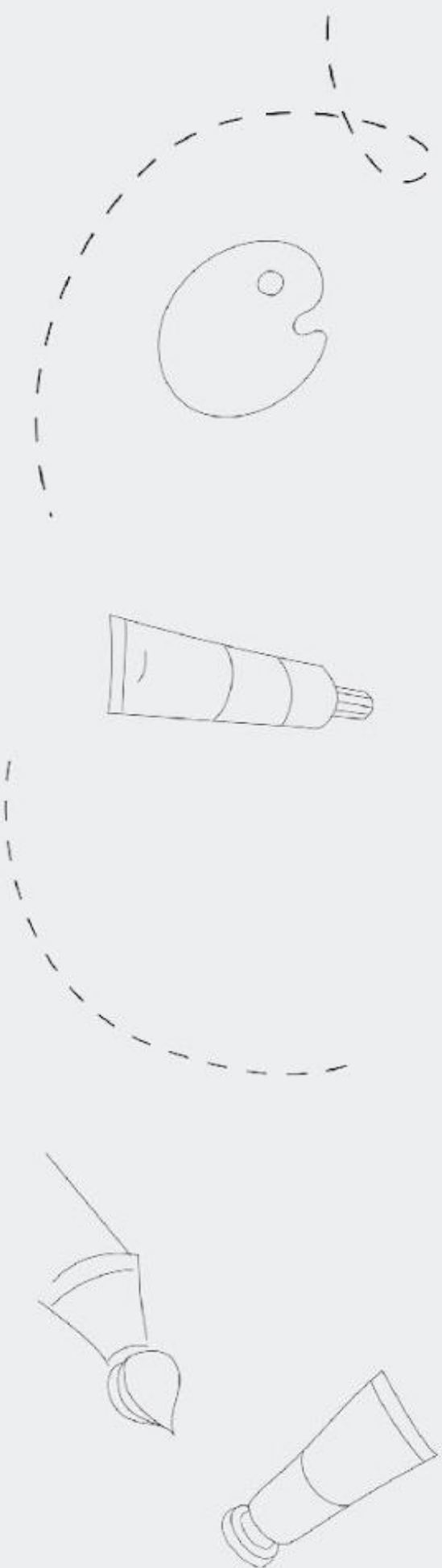





# ТРИ ВОЗРАСТНЫЕ ГРУППЫ УЧАСТНИКОВ ДЕТИ 7 - 18 ЛЕТ



**МЛАДШАЯ  
ГРУППА**

**1**

**7 - 10 лет**



**СРЕДНЯЯ  
ГРУППА**

**2**

**11 - 14 лет**



**СТАРШАЯ  
ГРУППА**

**3**

**15 - 18 лет**



**ВОЗРАСТ**

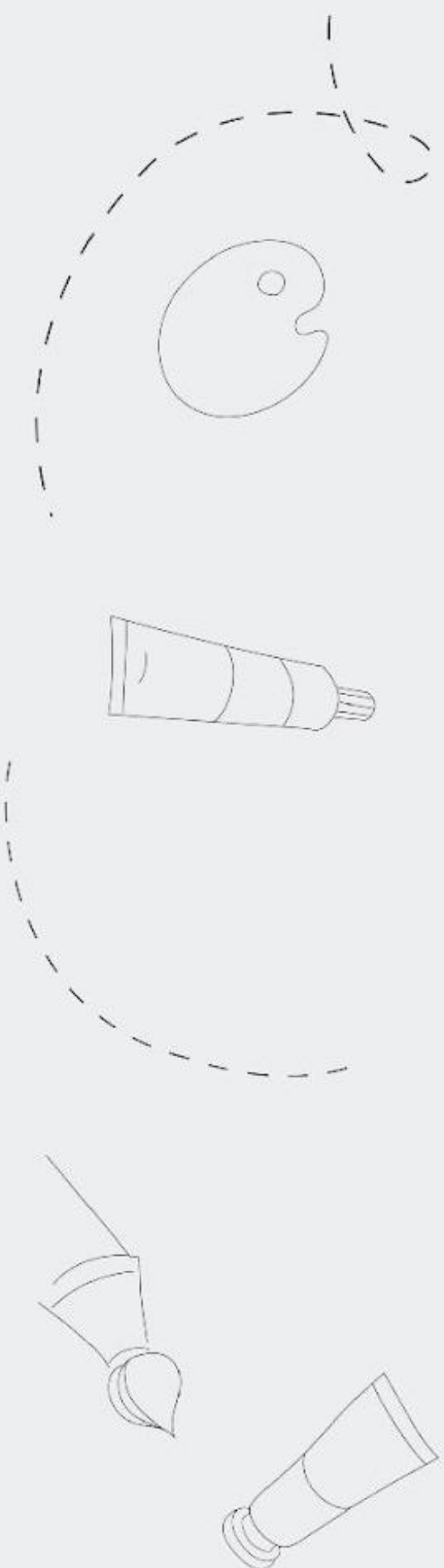





# ТЕМА ДЕТСКОГО КОНКУРСА 2019 года «ВОКРУГ СВЕТА С «ЛЕОНАРДО»»

- ✓ Тема универсальная
  - подходит для выполнения любого рисунка.
- ✓ Тема интересна для всех
  - путешествия любят все



✓ Тема хорошо соотносится  
с главным призом сертификатом на путешествие

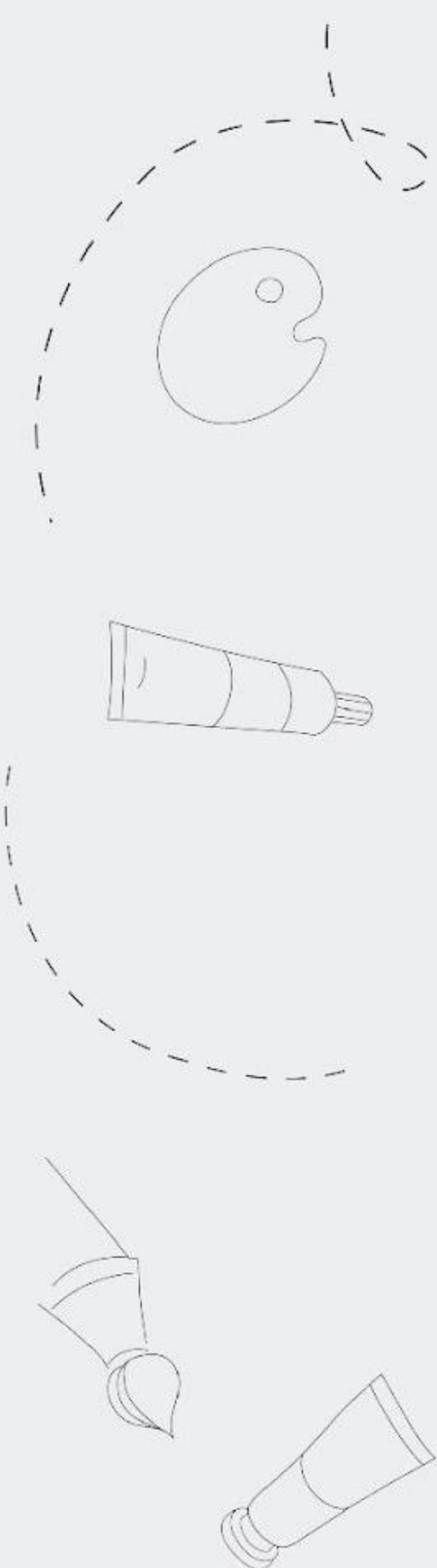





# ПРИЗЫ и ПОДАРКИ

## ГЛАВНЫЙ ПРИЗ:

Сертификат на путешествие



## ДОПОЛНИТЕЛЬНЫЕ ПРИЗЫ:

Сертификаты «Леонардо» Наборы художественных материалов от «Vista Artista»

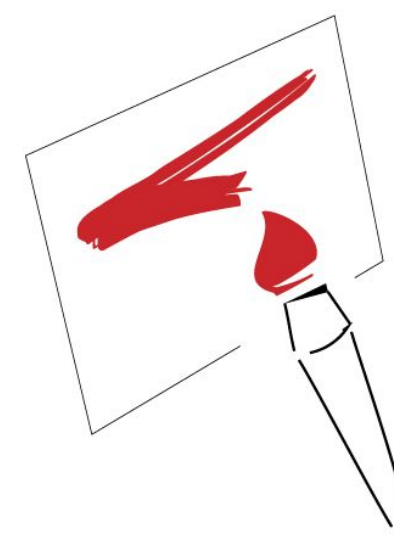





# График и схема проведения конкурса

**Конкурс будет проходить в два этапа:**

**I этап**  
**РЕГИОНАЛЬНЫЙ**  
сентябрь - ноябрь 2019

Объявление результатов регионального этапа конкурса **1 ноября** на сайте.

**II этап**  
**ФЕДЕРАЛЬНЫЙ =**  
**ФИНАЛЬНЫЙ**

ноябрь - декабрь 2019  
Объявление результатов финального этапа конкурса **8 декабря** на фестивале в Москве в профессиональный День художника.

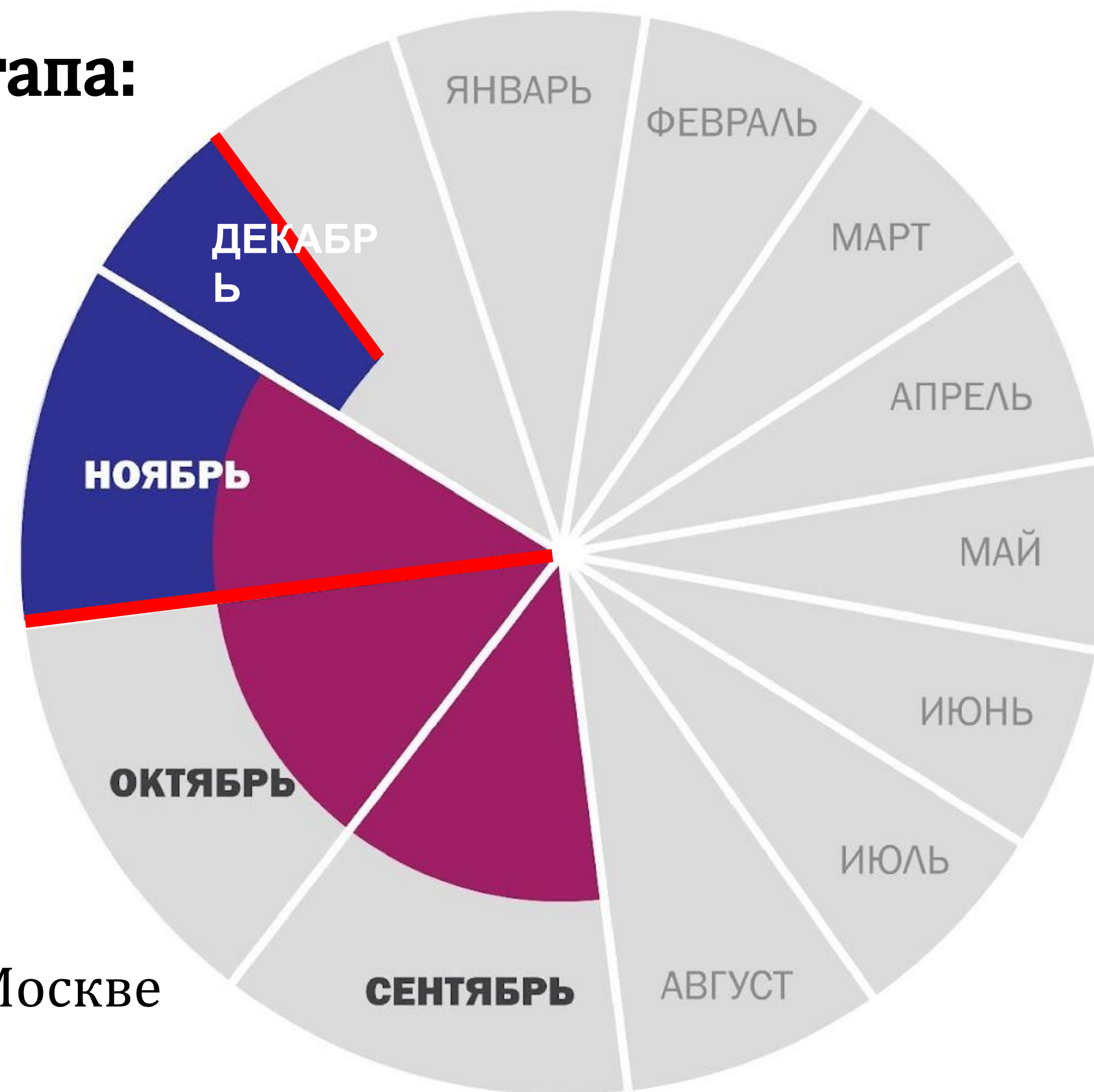





# География конкурса: все города присутствия магазина «Леонардо»

В каждом городе свой конкурс.

В городах с населением более млн. чел (Москва, Санкт-Петербург) на **региональном этапе** будет не один победитель в каждой возрастной категории, а несколько.

В Москве – 8 человек.

В Санкт-Петербурге – 4 человека.

Это делается для уравнивания шансов участников на победу.





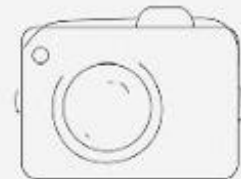

# РЕГИОНАЛЬНЫЙ

## Сбор работ / Регистрация участников

### Этап

[www.konkurs.leonardo.ru](http://www.konkurs.leonardo.ru)

- **Сбор работ, регистрация участников.**

01.09.19 – 10.10.19 (40 дней)

- **Подведение итогов (работа жюри).**

11.10.19 – 31.10.19 (20 дней)

- **Объявление результатов конкурса на сайте.**

01.11.19

- **Награждение победителей в регионах:**

период с 02.11.19 по 30.11.19

- **Выставки рисунков в ТЦ в по инд. Договоренностям с ТЦ.**

период с 02.11.19 по 30.11.19



СЕТЬ ХОББИ-ГИПЕРМАРКЕТОВ «ЛЕОНАРДО» ОБЪЯВЛЯЕТ КОНКУРС  
РИСУНКОВ ЮНЫХ ДАРОВАНИЙ 7-18 ЛЕТ

К УЧАСТИЮ ПРИГЛАШАЮТСЯ  
ДЕТИ И ПОДРОСТКИ В ТРЕХ  
ВОЗРАСТНЫХ ГРУППАХ:

- ✓ 7 - 10 лет
- ✓ 11 - 14 лет
- ✓ 15 - 18 лет

Мы считаем, что каждый талант должен получать поддержку и признание, чтобы следовать за своей мечтой. Лишь так искорка дарования сможет разжечься в настоящий огонь творчества. Поэтому в нашем конкурсе предусмотрено много призов с подарочными сертификатами «Леонардо» и наборами художественных материалов для великих свершений.

А еще юный художник обязательно должен путешествовать, чтобы видеть разные краски мира и расширять границы своего творчества.

**ПОЭТОМУ НАШ ГЛАВНЫЙ ПРИЗ — СЕРТИФИКАТ НА ПУТЕШЕСТВИЕ!**

На конкурс предоставляются рисунки, выполненные на бумаге в любой технике, с использованием любых средств для рисования (карандаши, гуашь, фломастеры, тушь, акварель, мелки, пастель, цветные ручки и т.п.).

СБОР РАБОТ И РЕГИСТРАЦИЯ УЧАСТНИКОВ НАЧНЕТСЯ 1 СЕНТЯБРЯ 2019 ГОДА

ПУСТЬ ЭТОТ КОНКУРС СТАНЕТ ПЕРВОЙ СТУПЕНЬЮ К УСПЕХУ ДЛЯ МНОЖЕСТВА ЮНЫХ ТАЛАНТОВ РОССИИ.  
СЛЕДУЙ ЗА МЕЧТОЙ. РИСУЙ С «ЛЕОНАРДО»!



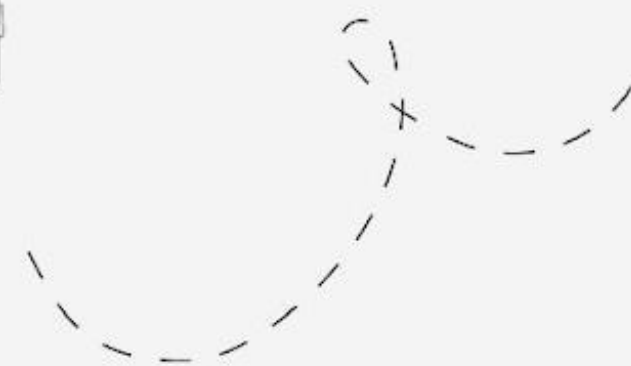

# РЕГИОНАЛЬНЫЙ

## Работа жюри

### этап

- Сбор работ, регистрация участников.  
01.09.19 – 10.10.19 (40 дней)

- **Подведение итогов (работа жюри).**  
11.10.19 – 31.10.19 (20 дней)

- Объявление результатов конкурса на сайте.  
01.11.19

- Награждение победителей в регионах:  
период с 02.11.19 по 30.11.19

- Выставки рисунков в ТЦ в по инд. Договоренностям с ТЦ.  
период с 02.11.19 по 30.11.19

В каждом городе будет работать свое жюри.

- 2-3 приглашенных члена жюри
- Представитель Оргкомитета.

**Приглашенные члены жюри** – публичные люди и «лидеры мнения», связанные с худ. творчеством; педагоги-художники; Возможно чиновники от культуры и образования представители СМИ.

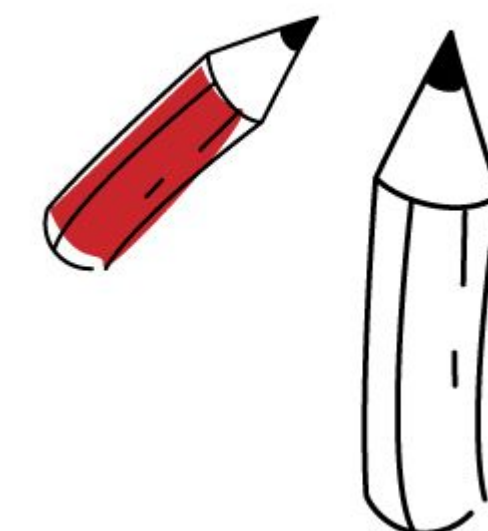





# РЕГИОНАЛЬНЫЙ

## Критерии оценок жюри Этап

- Сбор работ, регистрация участников.

01.09.19 – 10.10.19 (40 дней)

- Подведение итогов (работа жюри).**

11.10.19 – 31.10.19 (20 дней)

- Объявление результатов конкурса на сайте.

01.11.19

- Награждение победителей в регионах:

период с 02.11.19 по 30.11.19

- Выставки рисунков в ТЦ в по инд. Договоренностям с ТЦ.

период с 02.11.19 по 30.11.19

- оригинальность творческого замысла, воображение;
- исполнительское мастерство (чувство гармонии, пропорций и цветового колорита);
- внимание к деталя
- соответствие теме;







# РЕГИОНАЛЬНЫЙ Победители и призеры Этап

- Сбор работ, регистрация участников.

01.09.19 – 10.10.19 (40 дней)

- Подведение итогов (работа жюри).

11.10.19 – 31.10.19 (20 дней)

- Объявление результатов конкурса на сайте.**

01.11.19

- Награждение победителей в регионах:

период с 02.11.19 по 30.11.19

- Выставки рисунков в ТЦ в по инд. Договоренностям с ТЦ.

период с 02.11.19 по 30.11.19

Определяются в каждом городе  
в каждой возрастной группе

## 1 место

сертификат «Леонардо» (2000руб.

+ подарок от СТМ

+ работа выходит в финал



## 2 место

сертификат «Леонардо» (1500 руб.

+ подарок от СТМ



## 3 место

сертификат «Леонардо» (1000 руб.

+ подарок от СТМ







# График и схема проведения конкурса

 **I этап  
РЕГИОНАЛЬНЫЙ  
сентябрь - ноябрь 2019**

Объявление результатов  
регионального этапа конкурса  
**1 ноября** на сайте.

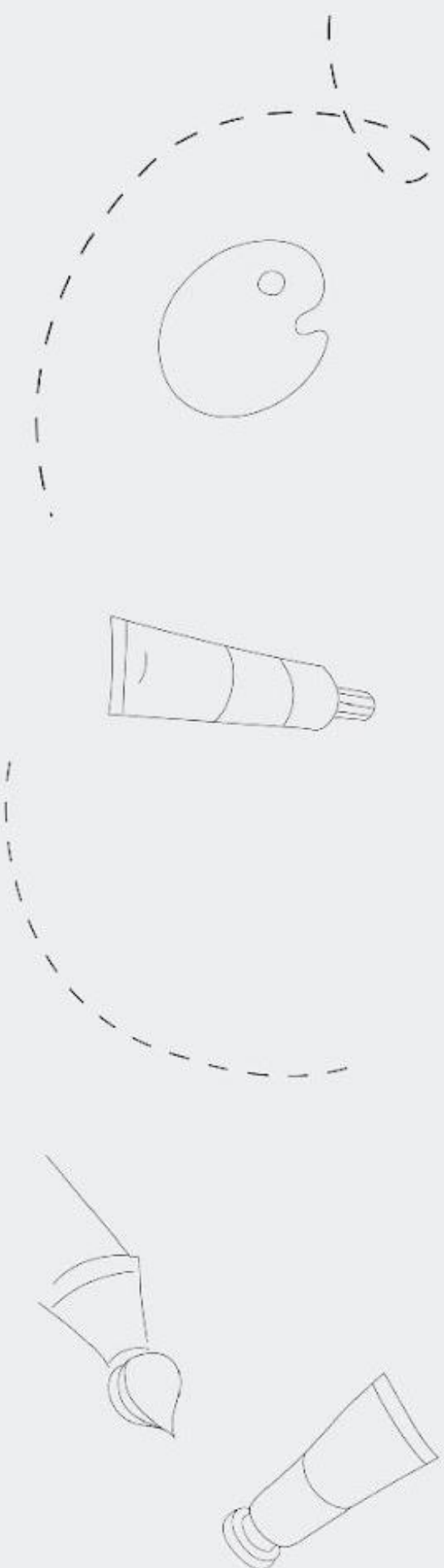
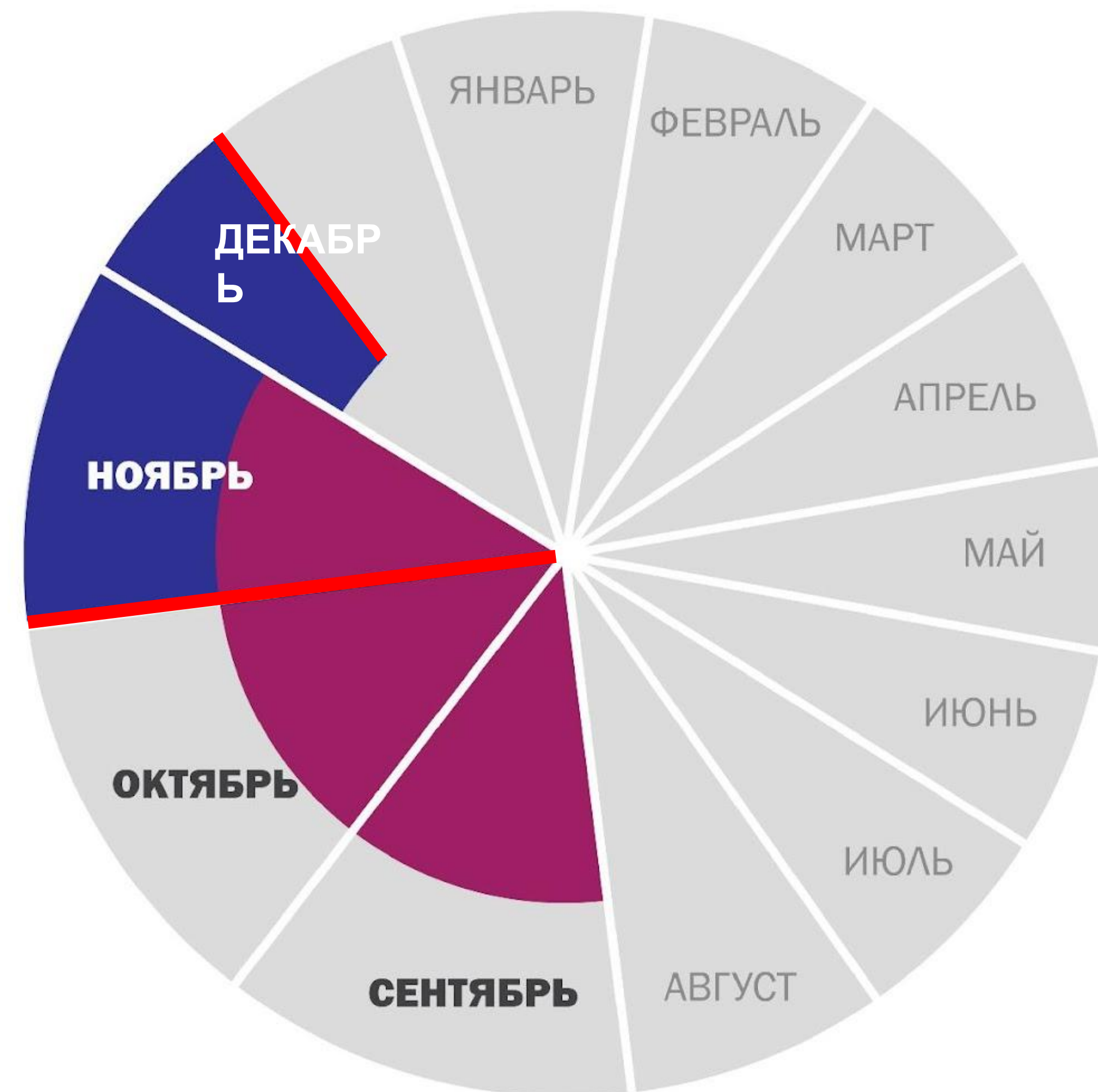



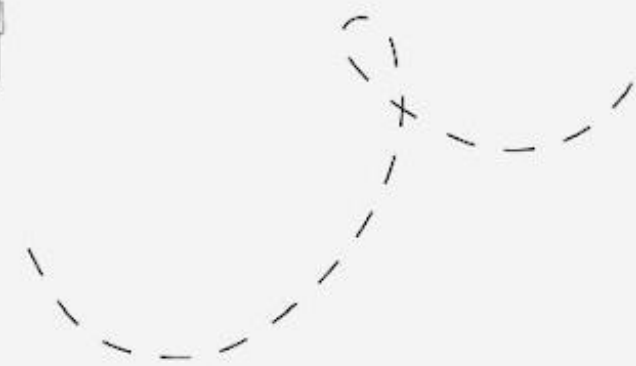
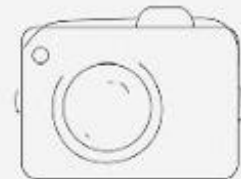

# РЕГИОНАЛЬНЫЙ

## Награждение победителей и выставки рисунков в ТЦ этап

- Сбор работ, регистрация участников.  
01.09.19 – 10.10.19 (40 дней)
- Подведение итогов (работа жюри).  
11.10.19 – 31.10.19 (20 дней)
- Объявление результатов конкурса на сайте.  
01.11.19
- **Награждение победителей в регионах:**  
период с 02.11.19 по 30.11.19
- **Выставки рисунков в ТЦ в по инд. Договоренностям с ТЦ.**  
период с 02.11.19 по 30.11.19

Призы и подарки победителям регионального этапа вручаются через магазины «Леонардо» в течение ноября 2019



Время, место и формат награждения индивидуальны в каждом городе и будут зависеть от договоренностей с ТЦ.



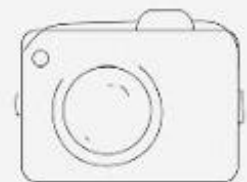

- Сбор работ, регистрация участников.  
01.09.19 – 10.10.19 (40 дней)

- Подведение итогов (работа жюри).  
11.10.19 – 31.10.19 (20 дней)

- Объявление результатов конкурса на сайте.  
01.11.19

- **Награждение победителей в регионах:**  
период с 02.11.19 по 30.11.19

- **Выставки рисунков в ТЦ в по инд. Договоренностям с ТЦ.**  
период с 02.11.19 по 30.11.19



# РЕГИОНАЛЬНЫЙ

## Награждение победителей и выставки рисунков в ТЦ

### Этап

### Возможные форматы награждения

— награждение в торжественной обстановке на фоне **выставки.**

— награждение **внутри магазина или у магазина (групповое).**

— награждение **внутри магазина (индивидуальное).**



При любом формате **ВАЖНО!**

Сделать интересные фоторепортажи награждения.





# II этап – ФЕДЕРАЛЬНЫЙ = ФИНАЛЬНЫЙ

**НОЯБРЬ - ДЕКАБРЬ 2019**

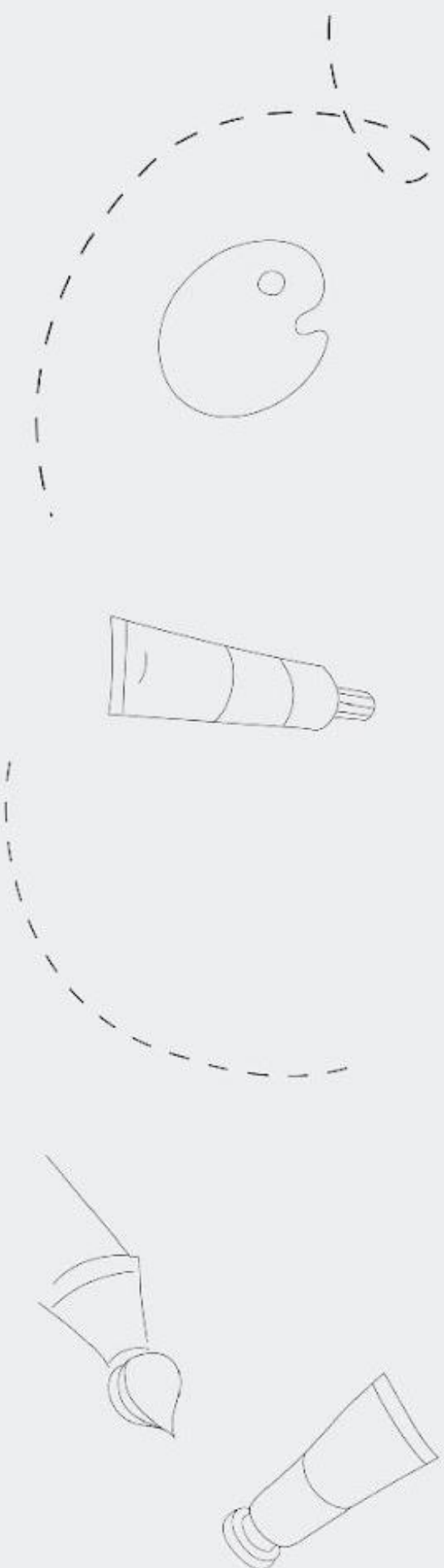
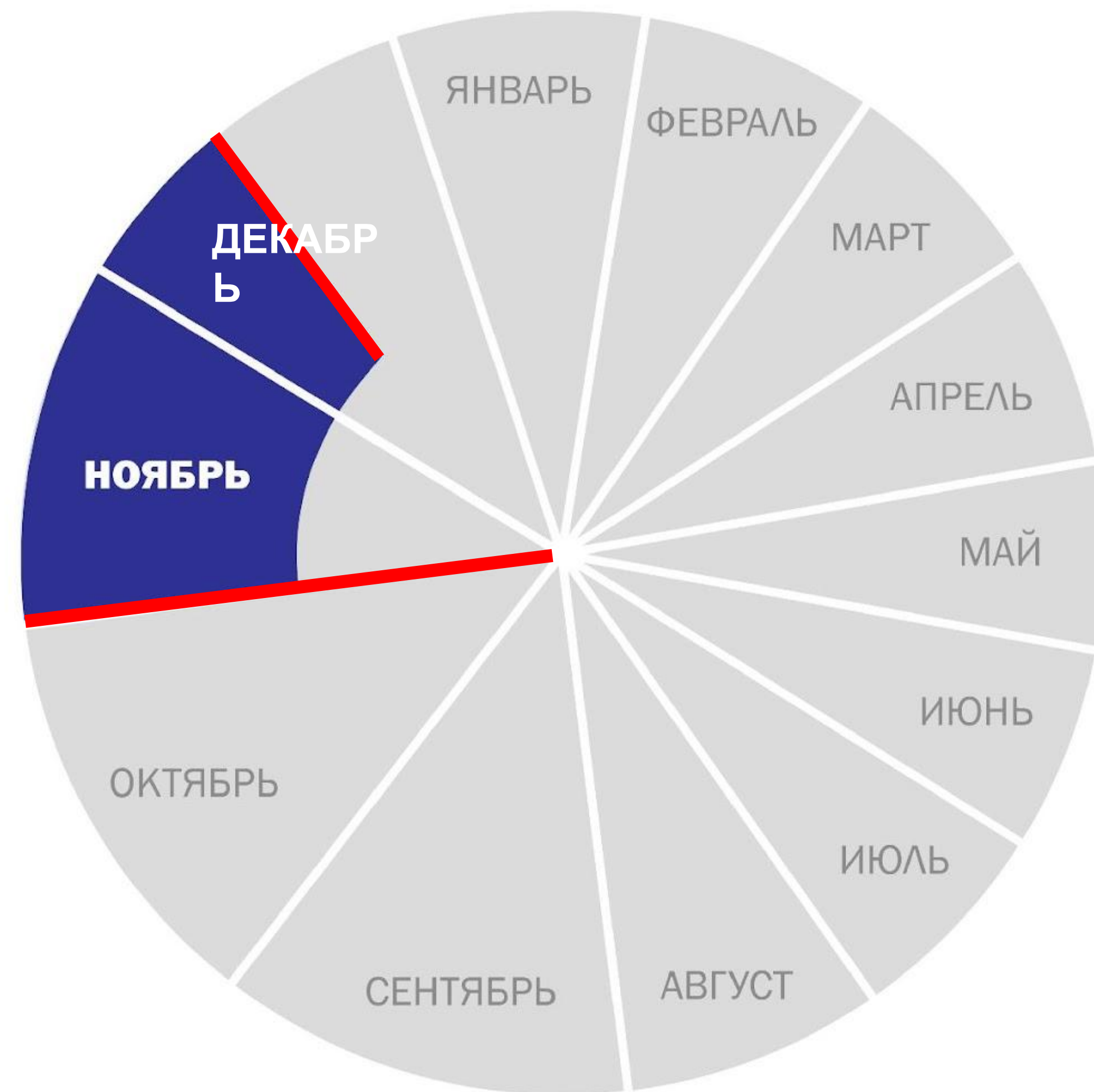
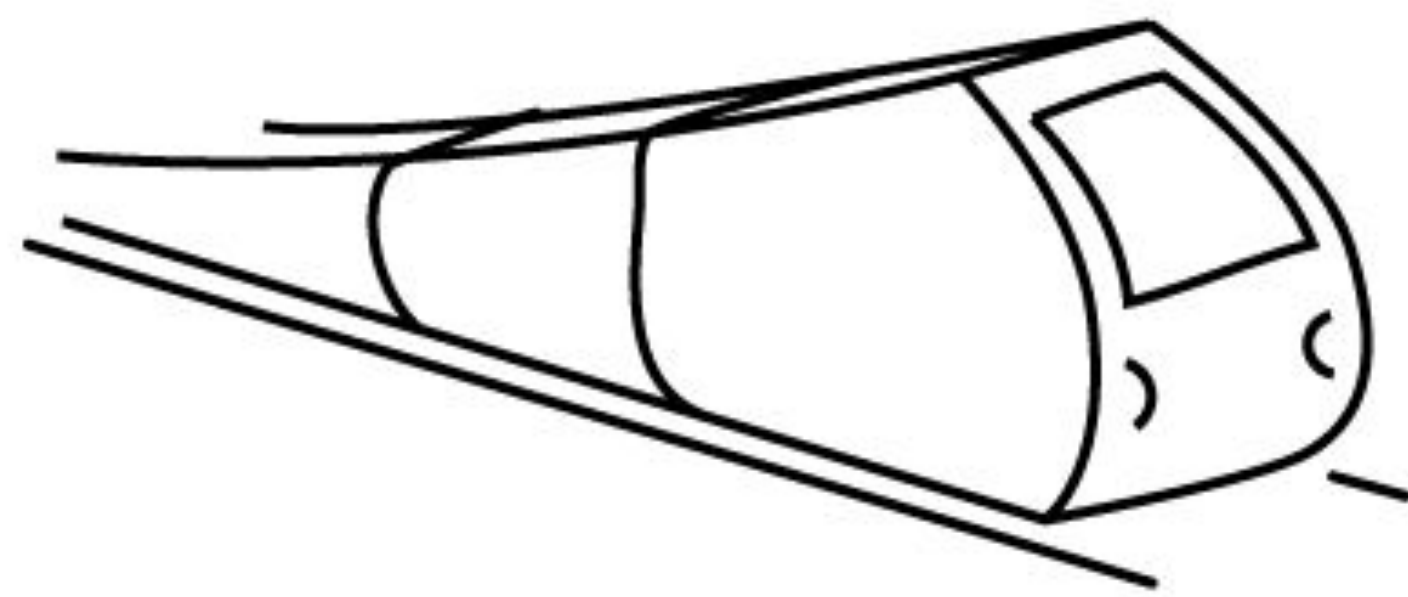



# ФЕДЕРАЛЬНЫЙ = ФИНАЛЬНЫЙ этап

## Работа жюри

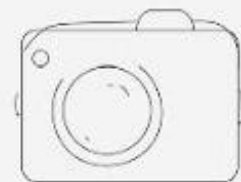

- **Работа жюри.**  
**01.1.19 – 07.12.19 (20 дней)**

- Выставки рисунков на площадке Фестиваля «Леонардо» в Москве 01.12.19 – 08.12.19
- Объявление результатов конкурса на площадке Фестиваля в «День Художника» 08.12.19
- Награждение победителей

Всего три бригады жюри, т.к. в каждой возрастной группе

Публичные люди и «лидеры мнения», связанные с худ. творчеством; педагоги-художники; чиновники представители СМИ от культуры и образования

Критерии оценки такие же, как в региональном этапе.

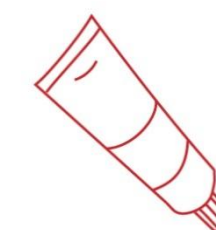
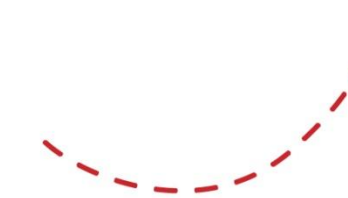
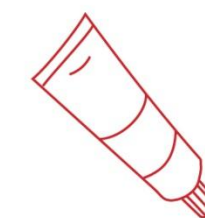
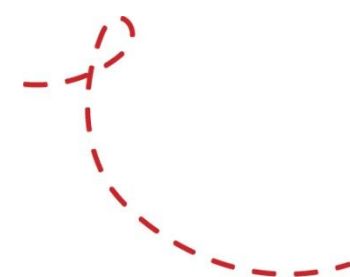



# ФЕДЕРАЛЬНЫЙ = ФИНАЛЬНЫЙ этап

## Выставка рисунков

На площадке фестиваля 1 - 8 декабря (8 дней).



На выставке будут представлены не оригиналы рисунков, напечатанные постеры (А3).

*Оригиналы сложно за короткое время транспортировать в Москву, есть вероятность порчи. Оригиналы останутся в регионах для организации там выставок.*

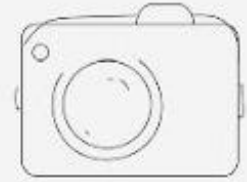

- Работа жюри.  
01.1.19 – 07.12.19 (20 дней)

- **Выставки рисунков на площадке Фестиваля «Леонардо» в Москве 01.12.19 – 08.12.19**

- Объявление результатов конкурса на площадке Фестиваля в «День Художника» 08.12.19

- Награждение победителей

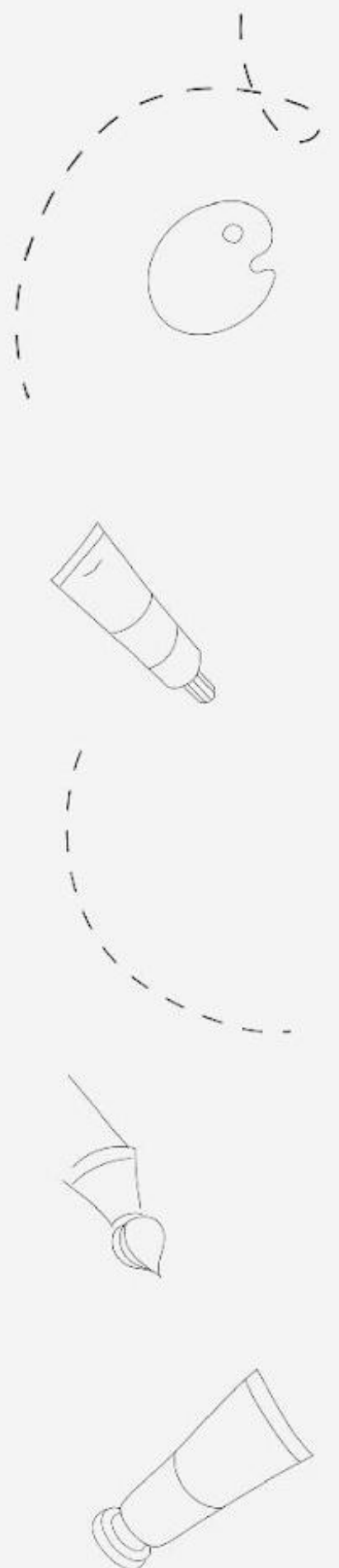



# ФЕДЕРАЛЬНЫЙ = ФИНАЛЬНЫЙ этап

## Объявление результатов конкурса

**Объявление результатов конкурса 8 декабря**  
в День художника на фестивале в Москве.

В рамках праздничной программы ко Дню художника состоится торжественное объявление результатов с последующим размещением видео на конкурсной странице.

### **Почему объявление результатов и награждение не вместе.**

*Победителей финального этапа пригласить на очное награждение будет проблематично (далеко живут, поездка «не по карману», не смогут приехать именно в этот день), следовательно, красивого торжественного награждения в «День Художника» скорее всего не получится.*

*Поэтому 8 декабря торжественно объявим результаты, а призы будем вручать на местах, индивидуально связавшись с победителями.*



- Работа жюри.  
01.1.19 – 07.12.19 (20 дней)

- Выставки рисунков на площадке Фестиваля «Леонардо» в Москве  
01.12.19 – 08.12.19

- **Объявление результатов конкурса на площадке Фестиваля в «День Художника»**  
**08.12.19**

- Награждение победителей

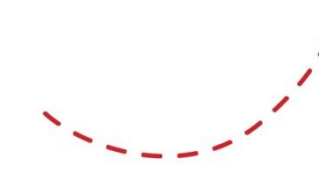
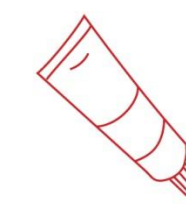
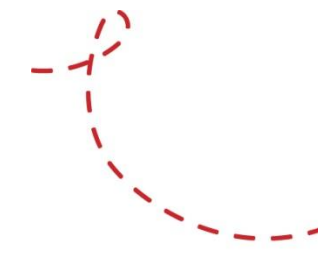



# ФЕДЕРАЛЬНЫЙ = ФИНАЛЬНЫЙ этап

## Призы и подарки победителям и призерам

Победители и призеры определяются в каждой возрастной группе

### 1 место

сертификат на путешествие  
(примерно 120 000руб.)



### 2 место

сертификат «Леонардо» (10 000руб.)



### 3 место

сертификат «Леонардо» (5 000руб.)



- Работа жюри.  
01.1.19 – 07.12.19 (20 дней)

- Выставки рисунков на площадке Фестиваля «Леонардо» в Москве  
01.12.19 – 08.12.19

- Объявление результатов конкурса на площадке Фестиваля в «День Художника»  
08.12.19

- **Награждение победителей** →

*Все остальные участники и их педагоги, не занявшие места в региональном и федеральном этапе, получают электронные грамоты федерального значения.*

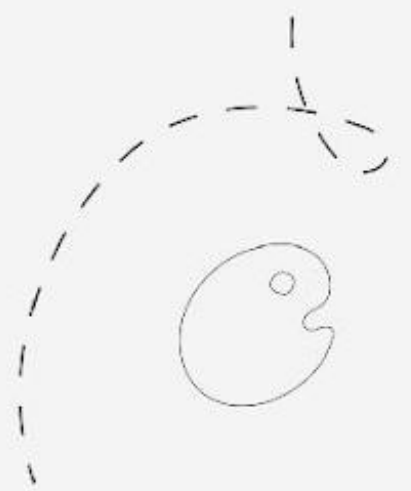
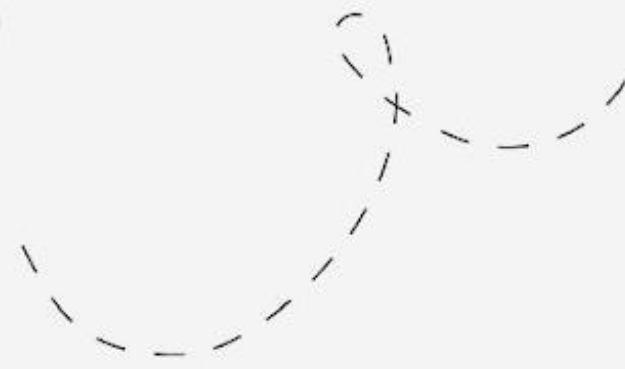
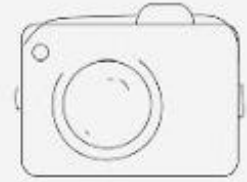





# ФЕДЕРАЛЬНЫЙ = ФИНАЛЬНЫЙ этап

## Призы и подарки победителям и призерам

### ВАЖНО!

Призы и подарки победителям вручаются через магазины «Леонардо».

- Работа жюри.  
01.1.19 – 07.12.19 (20 дней)
- Выставки рисунков на площадке Фестиваля «Леонардо» в Москве  
01.12.19 – 08.12.19
- Объявление результатов конкурса на площадке Фестиваля в «День Художника»  
08.12.19
- **Награждение победителей**







# ТЕМАТИЧЕСКИЕ НОМИНАЦИИ ОТ ПАРТНЕРОВ КОНКУРСА ТОРГОВОЙ МАРКИ ХУДОЖЕСТВЕННЫХ ТОВАРОВ VISTA ARTISTA

## Темы:

1. Лучшая работа красками (акварель, гуашь, масло, акрил).
2. Лучшая графическая работа (карандаши, пастель, маркеры).
3. Лучшая работа в смешанной технике/ Mixed media.

Победителей определяют партнеры конкурса.

## **Призы и подарки в тематических номинациях**

сертификат «Леонардо» (2 000 руб.)

+ подарок от СТМ.

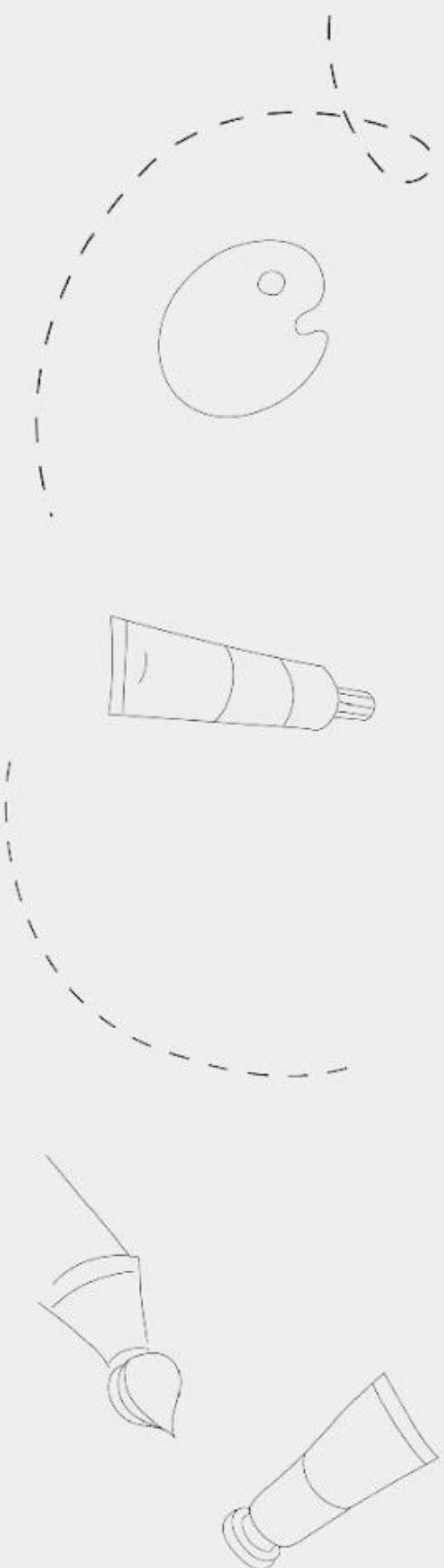



# ДОПОЛНИТЕЛЬНЫЙ КОНКУРС «СЧАСТЛИВЫЙ ШАНС»



Конкурс объявляется на сайте, как дополнительный и не привязан по времени к объявлению результатов в основных этапах.

**Суть конкурса:** рисунки, которые на региональном этапе в каждом городе в каждой возрастной категории заняли по сумме баллов 4 и 5 места **имеют ещё один шанс на победу.**



Жюри финального этапа ещё раз оценит эти работы и лучшие 5 рисунков (по сумме баллов) получат Сертификаты номиналом 1000 руб. Конкурс без привязки к городу, но в каждой возрастной группе. Вручаются призы через магазин «Леонардо» в соответствующих городах.

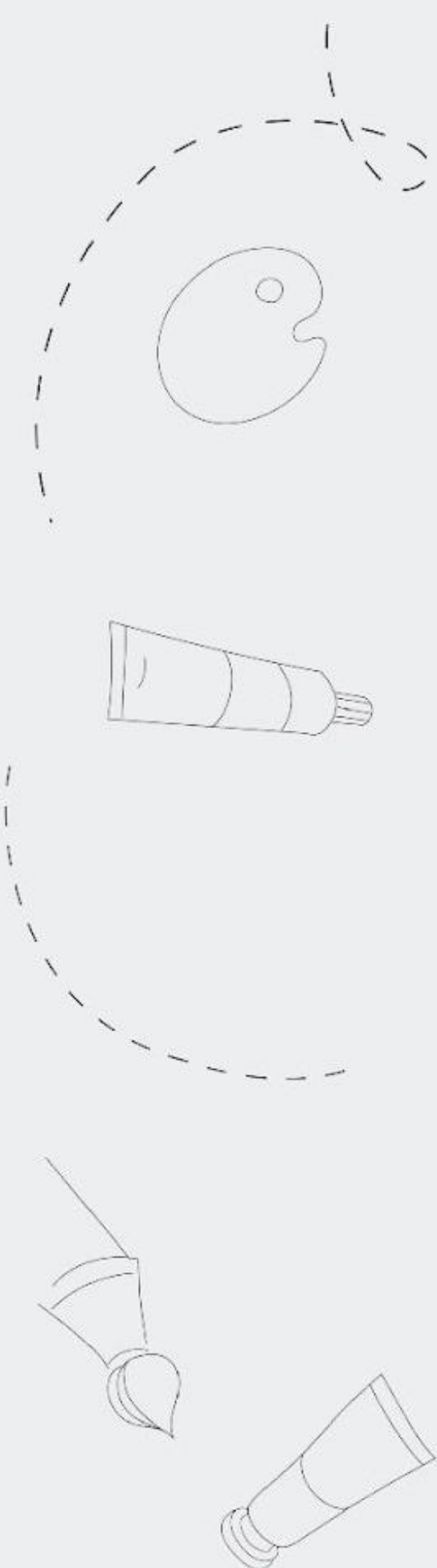





# ПАРТНЕРСТВО

## Главный партнер - Союз педагогов-художников

Конкурс будет проводиться при поддержке организации.



**Логотип партнера** будет размещен на всей печатной продукции: плакаты А3/А4, листовки А5, наградные документы. В макетах для размещения в интернете.

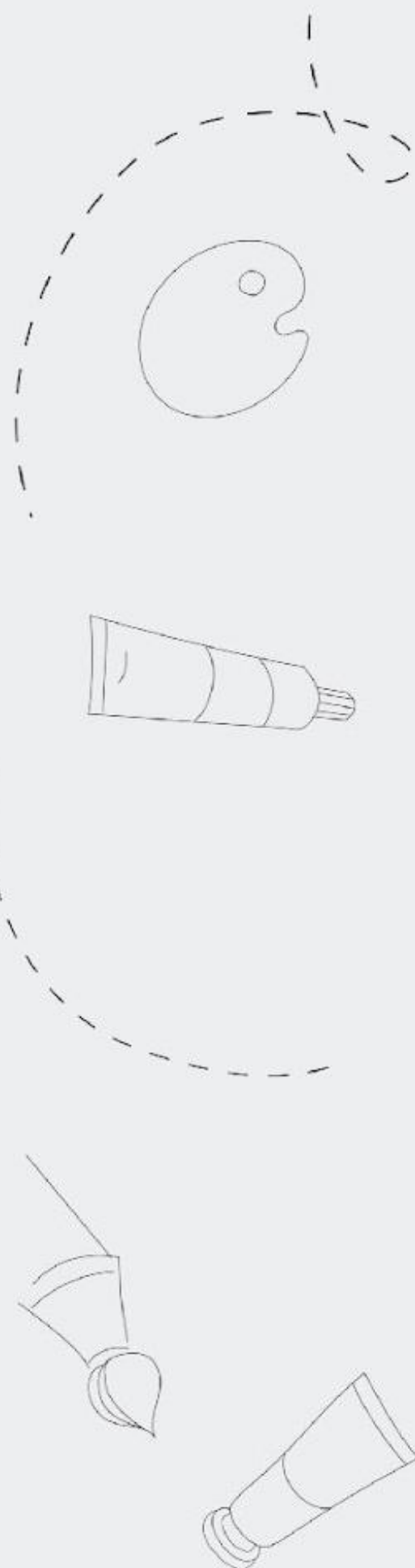





# ПАРТНЕРСТВО

**Просим вас поддержать конкурс и оказать помощь :**

**1.** В осуществлении e-mail-рассылку информации о конкурсе по базе педагогов-художников.

**Сроки: июль – сентябрь 2019.**

**2.** В поиске, отборе, инструктаже 2-3 членов жюри для регионального этапа конкурса.

**Сроки: июнь-август 2019.**

**3.** В размещении информационных плакатов/буклетов А3, А4, А5 в учебных учреждениях. **Сроки: июнь-август 2019.**

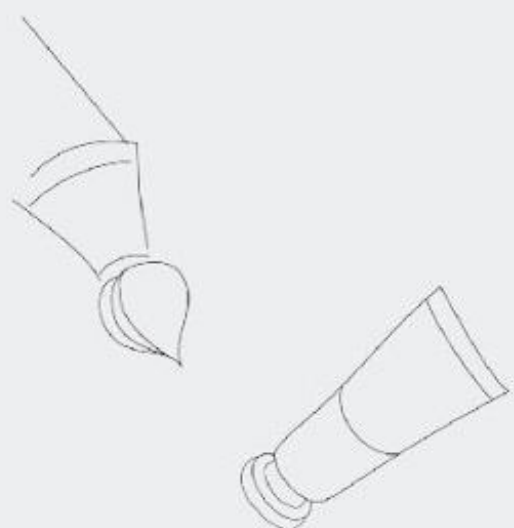
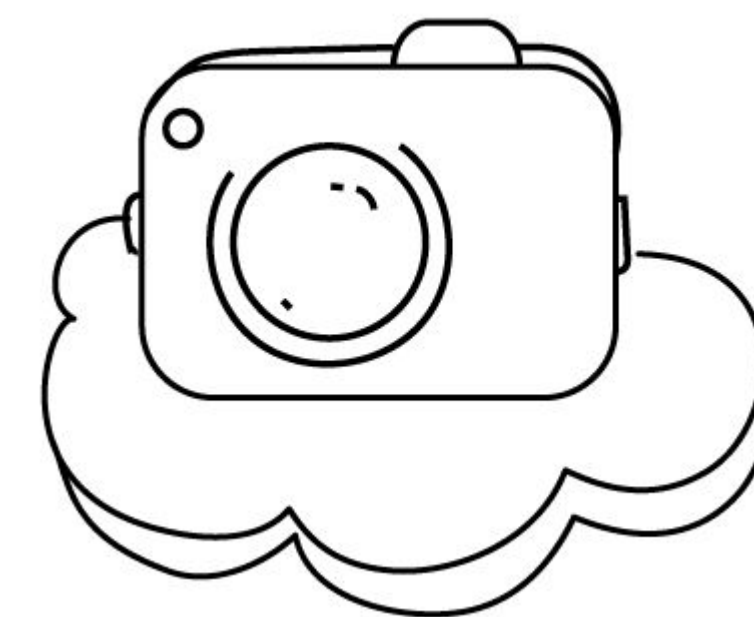





# ПАРТНЕРСТВО

**Просим вас поддержать конкурс и оказать помощь :**

**4.** В поиске, отборе, инструктаже известных/влиятельных членов жюри федерального этапа. Вести переговоры с ректорами художественных ВУЗов.

**Сроки: июнь-август 2019.**

**5.** Размещении информационных плакатов/буклетов А3, А4, А5 в учебных учреждениях. **Сроки: июнь-август 2019.**

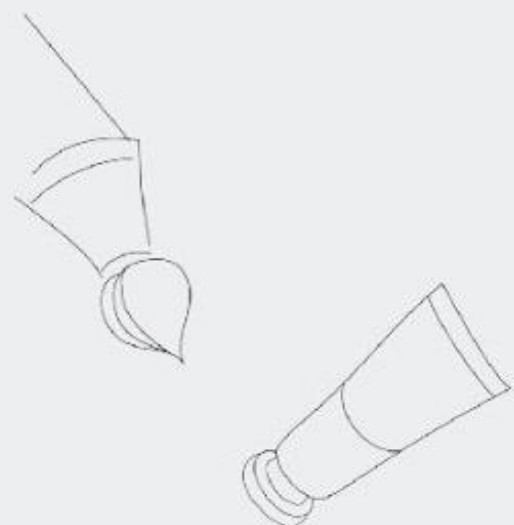
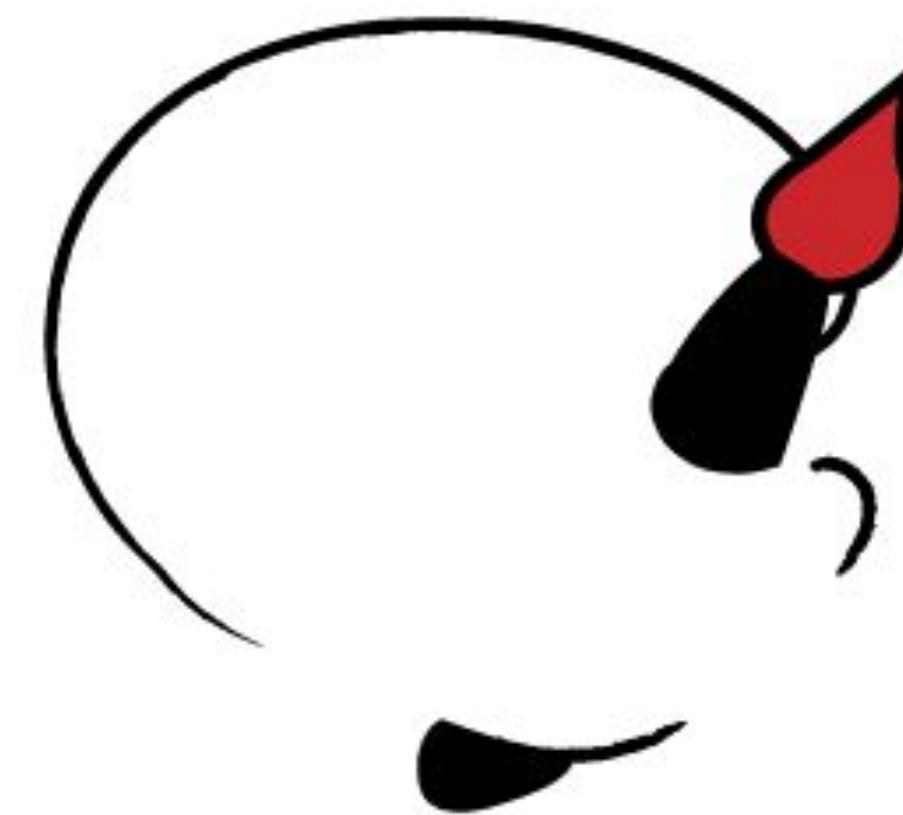





Леонардо  
**КОНКУРС**  
ДЕТСКОГО  
РИСУНКА

**СПАСИБО ЗА  
ВНИМАНИЕ**

**Вместе  
у нас все получится!**