

**Особенности организации и проведения
областной олимпиады профессионального
мастерства студентов и конкурса
профессионального мастерства мастеров
производственного обучения
(руководителей практики)
по УГС 15.00.00. Машиностроение
в марте 2021 года**

И.Н. Цуканова

| Время | Мастера | Студенты |
|------------------|--|---|
| 16 марта | | |
| 12.00- 12.50 | Торжественное открытие олимпиады и конкурса | |
| 13.00 – 13.30 | Обед | |
| 14.00 – 15.00 | Кодировка. Инструктаж по выполнению задания | Знакомство с оборудованием, инструктаж по охране труда и технике безопасности |
| | Выполнение задания I уровня «Тестирование» | |
| 15.30 – 18.00 | Защита методической разработки занятия учебной практики | 15.00 – 17.45 Кодировка. Инструктаж по выполнению задания Выполнение вариативной части практического задания II уровня |
| 18.00 – 18.30 | Ужин | |
| 18.30 – 19.00 | <u>Трансфер</u> к месту проживания, размещение иногородних участников | |

| Время | Мастера | Студенты | Время |
|-----------------|---|---|---------------|
| 17 марта | | | |
| 8.45 – 9.15 | Завтрак | | 8.45 – 9.15 |
| 9.30 – 10.00 | Инструктаж по охране труда и технике безопасности | Выполнение задания I уровня «Тестирование» | 9.30 – 10.30 |
| | Кодировка. Инструктаж по выполнению задания | Выполнение задания I уровня «Перевод профессионального текста» | 10.45 – 11.30 |
| 10.00 – 14.00 | Практическая часть комплексного задания | Инструктаж по выполнению задания Организация работы коллектива | 11.45 – 12.30 |
| 14.00-14.30 | Обед | Обед | 13.00 – 13.30 |
| 14.00 - 17.00 | Работа жюри (подведение итогов, оформление итоговых документов) | Выполнение инвариантной части практического задания II уровня «Разработка 3D модели» | 14.00 – 15.00 |
| 14.00 – 17.00 | Круглый стол «Обмен опытом работы» | Выполнение инвариантной части практического задания II уровня «Разработка ассоциативного чертежа» | 15.10 – 16.40 |
| | | Работа жюри (подведение итогов, оформление итоговых документов) | 16.40 - 18.00 |
| 18.00 – 18.30 | Ужин | | 18.00 – 18.30 |
| 18.30 | <u>Трансфер</u> к месту проживания | | 18.30 |

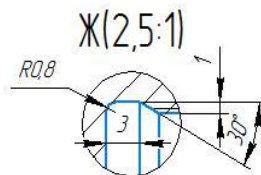
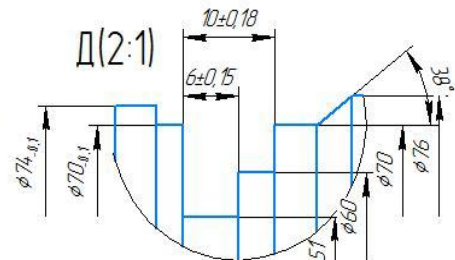
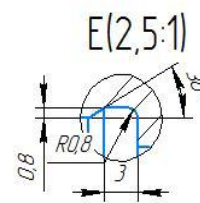
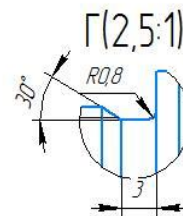
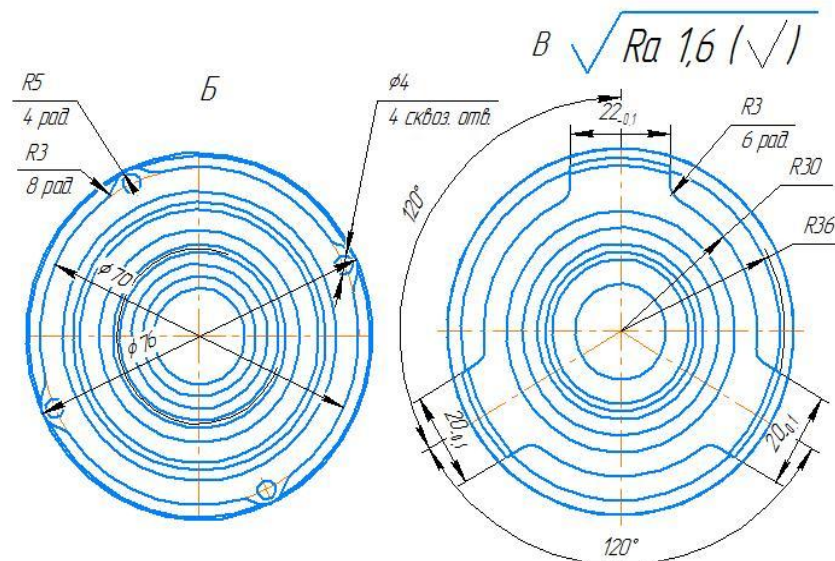
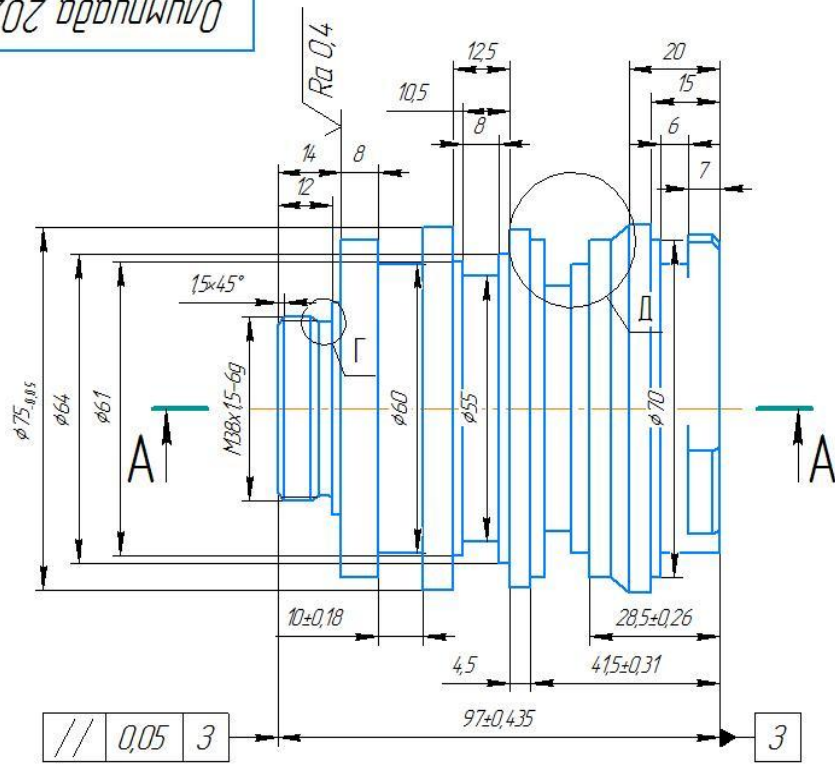

B

1 Острые кромки притупить

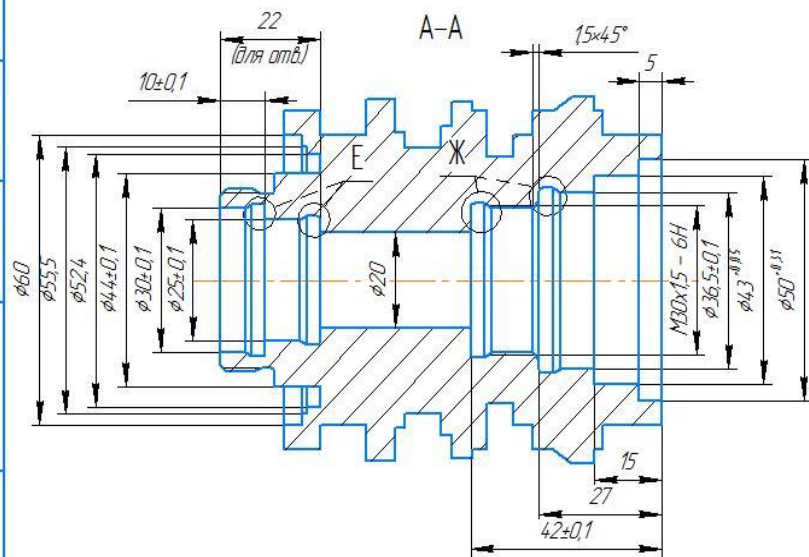

| Олимпиада 2021 | | | | Лит. | Масса | Масштаб |
|----------------------------|----------|-------|------|------|--------|---------|
| Изм. Лист | № докум. | Подп. | Дата | | 1,69 | 1:1 |
| Разраб. | xxxxxx | | | | | |
| Проб. | | | | | | |
| Т.контр. | | | | | | |
| Н.контр. | | | | | | |
| Утв. | | | | | | |
| Сталь 10 ГОСТ 1050-2013 | | | | Лист | Листов | 1 |

Перв. промен

Склад. №

Падт. у дата

Инд. № дждр.

Взам. инд. №

Падт. у дата

Инд. № подл.

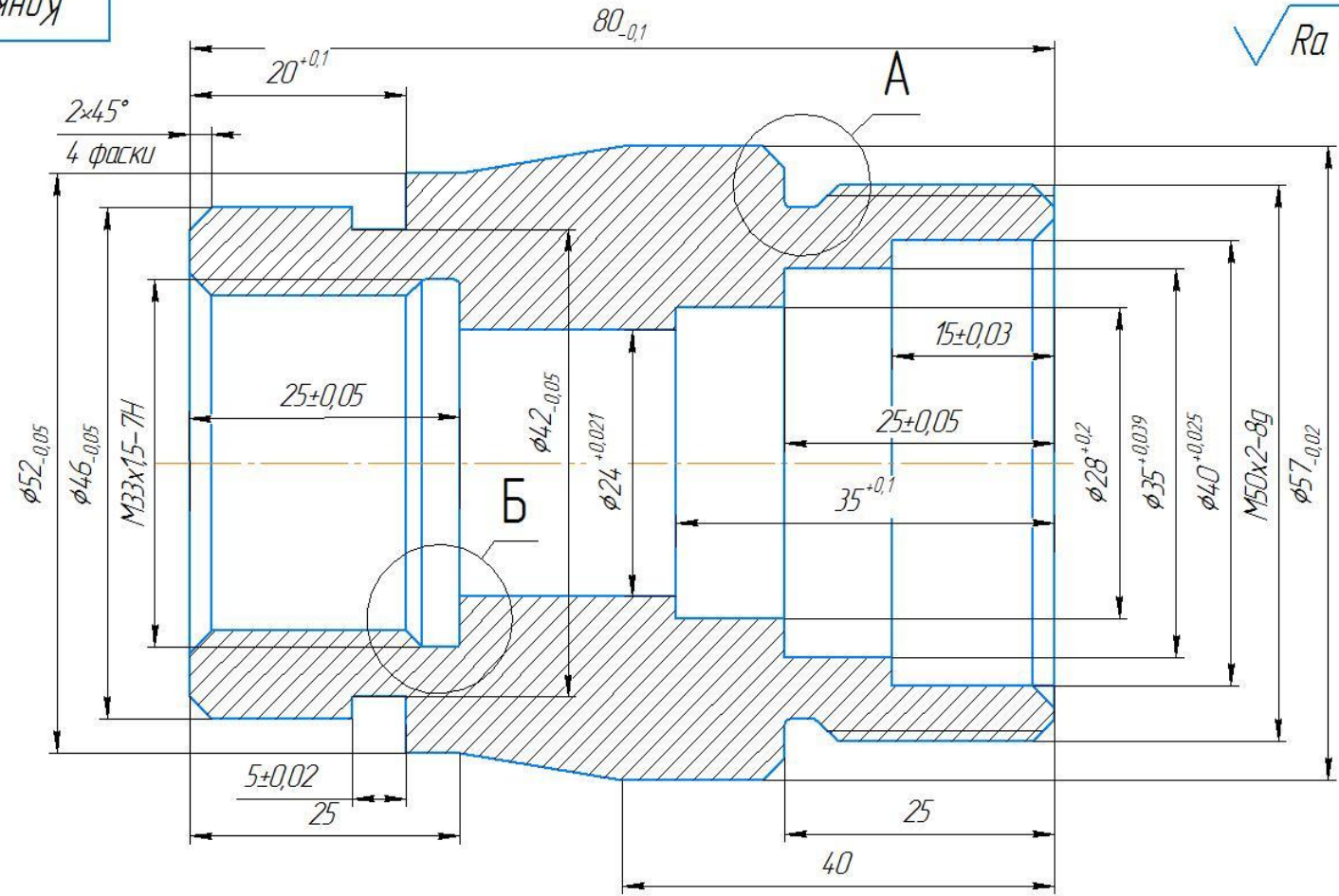

A(5:1)

B(5:1)

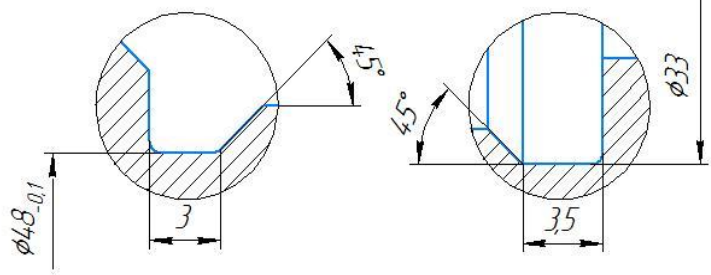

1 Острые кромки притупить

| | | | | | | | |
|----------------------------|------|----------|-------|--------------|------|--------|---------|
| | | | | Конкурс 2021 | | | |
| Изм. | Лист | № докум. | Подп. | Дата | Лит. | Масса | Масштаб |
| | | | | | | | 2,5:1 |
| Валик | | | | | Лист | Листов | 1 |
| Сталь 45 ГОСТ 1050-2013 | | | | | | | |

Олимпиада 2021

$\sqrt{Ra\ 2,5}$

Листъ примен

Справ №

Подп. и дата

