

Разрезы

задания

Упражнение 1. Вставить пропущенные слова.

1. Разрезом называется изображение предмета, _____
рассеченного плоскостью.
2. На разрезе показывается фигура сечения и то, что расположено _____.
3. Разрез называют простым, если деталь рассечена _____
плоскостью.
4. Если секущая плоскость параллельна фронтальной плоскости
проекций, разрез называется _____.
5. Горизонтальный разрез — это разрез, полученный в результате
рассечения детали _____ плоскостью.
6. Разрез, расположенный на месте вида слева, называется _____.
7. Разрезы не обозначаются, если секущая плоскость _____
с плоскостью симметрии детали.
8. Если секущая плоскость не совпадает с плоскостью симметрии детали,
то разрез обозначается по _____.
9. Фигура сечения на изображении разреза штрихуется в зависимости от
_____.
10. Штриховка на разрезе металлической детали выполняется под
углом _____ к горизонтальной линии.

Алгоритм построения фронтального разреза

Р

1

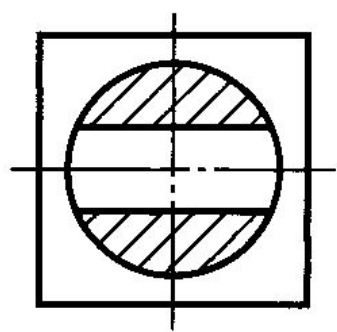
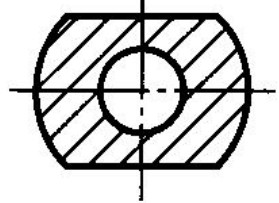
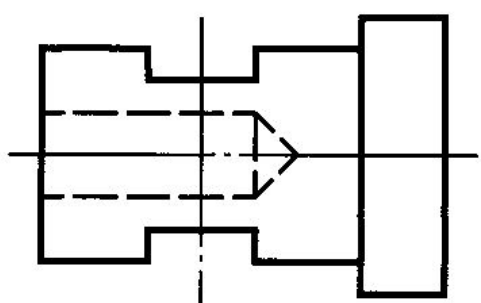

2

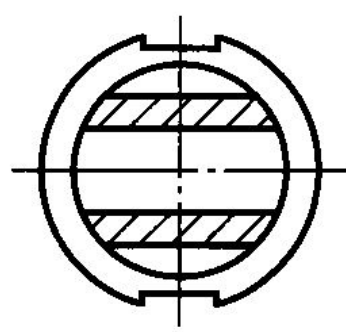
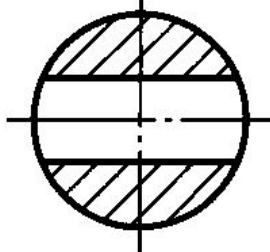
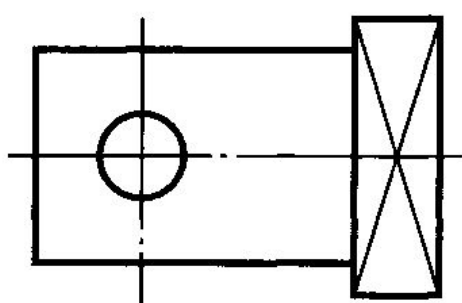

3

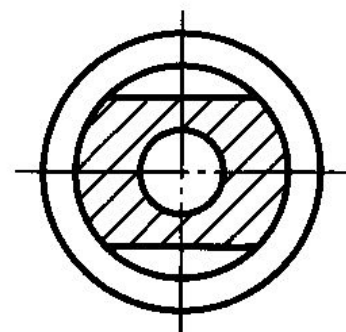
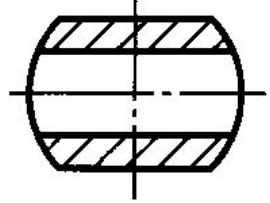
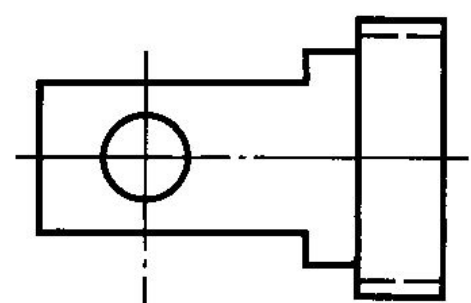

1	2	3	A
---	---	---	---

Б

В

Упражнение 5. По чертежу детали определить целесообразный разрез и выполнить его.

①

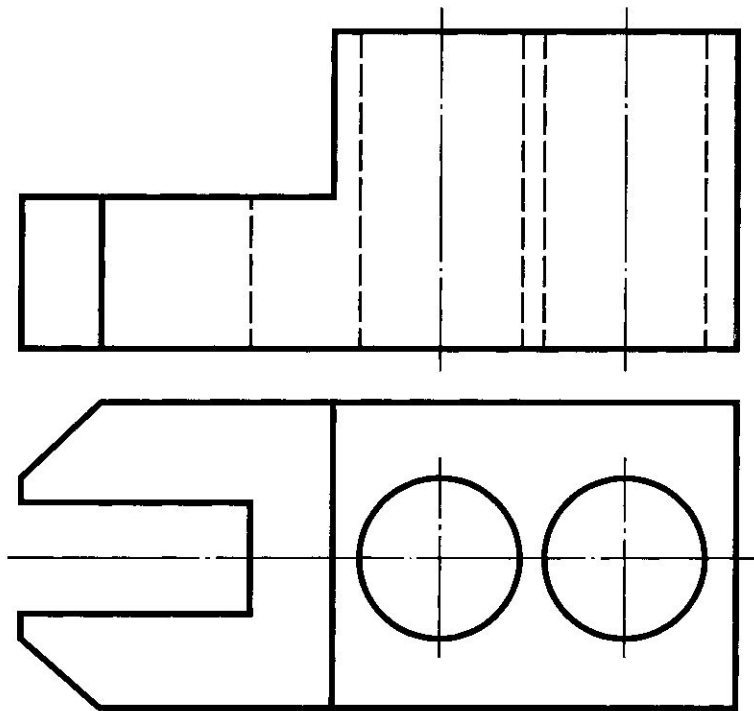

②

