

СОЕДИНЕНИЕ ДЕТАЛЕЙ ШТУЧНЫМИ КРЕПИТЕЛЯМИ

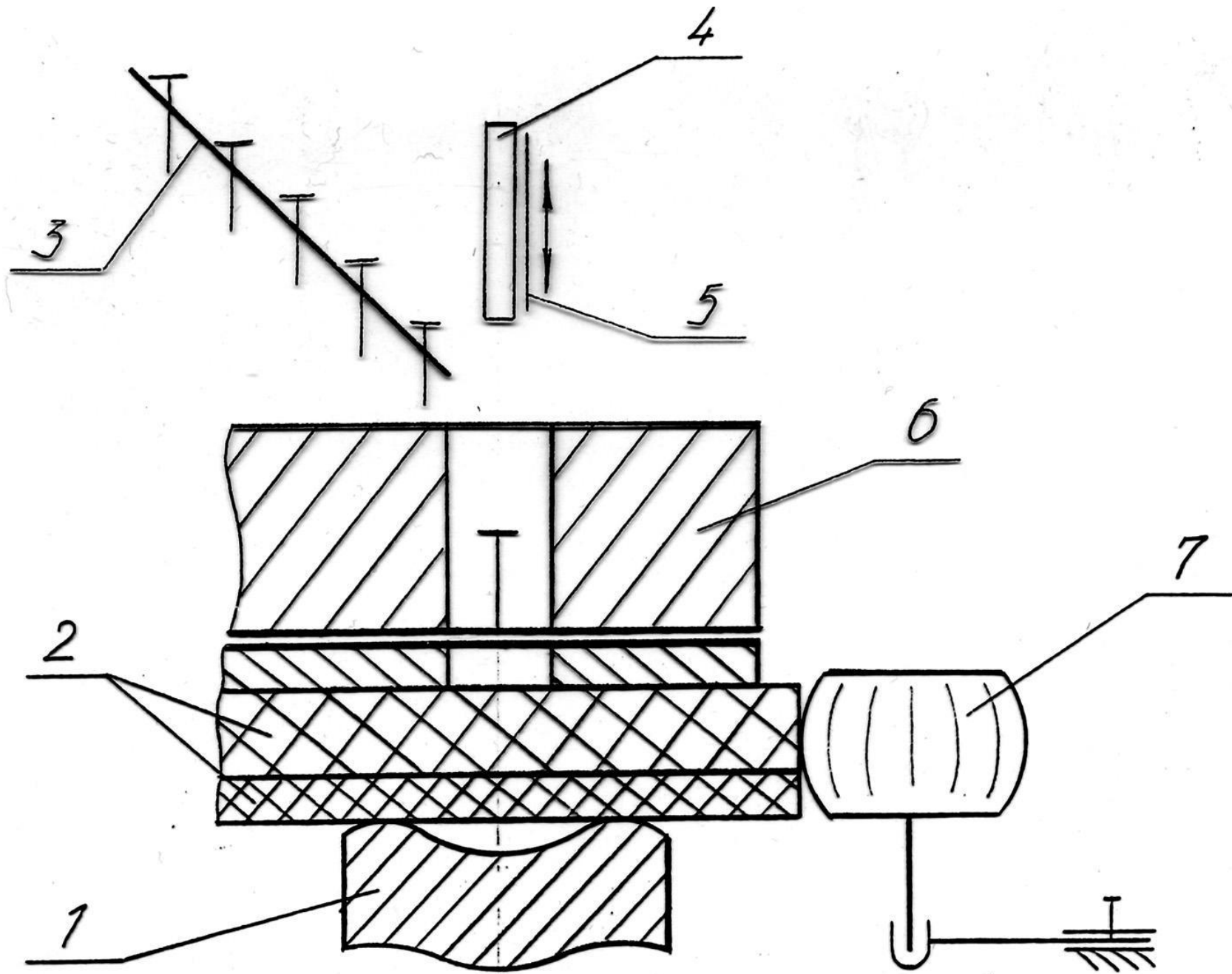

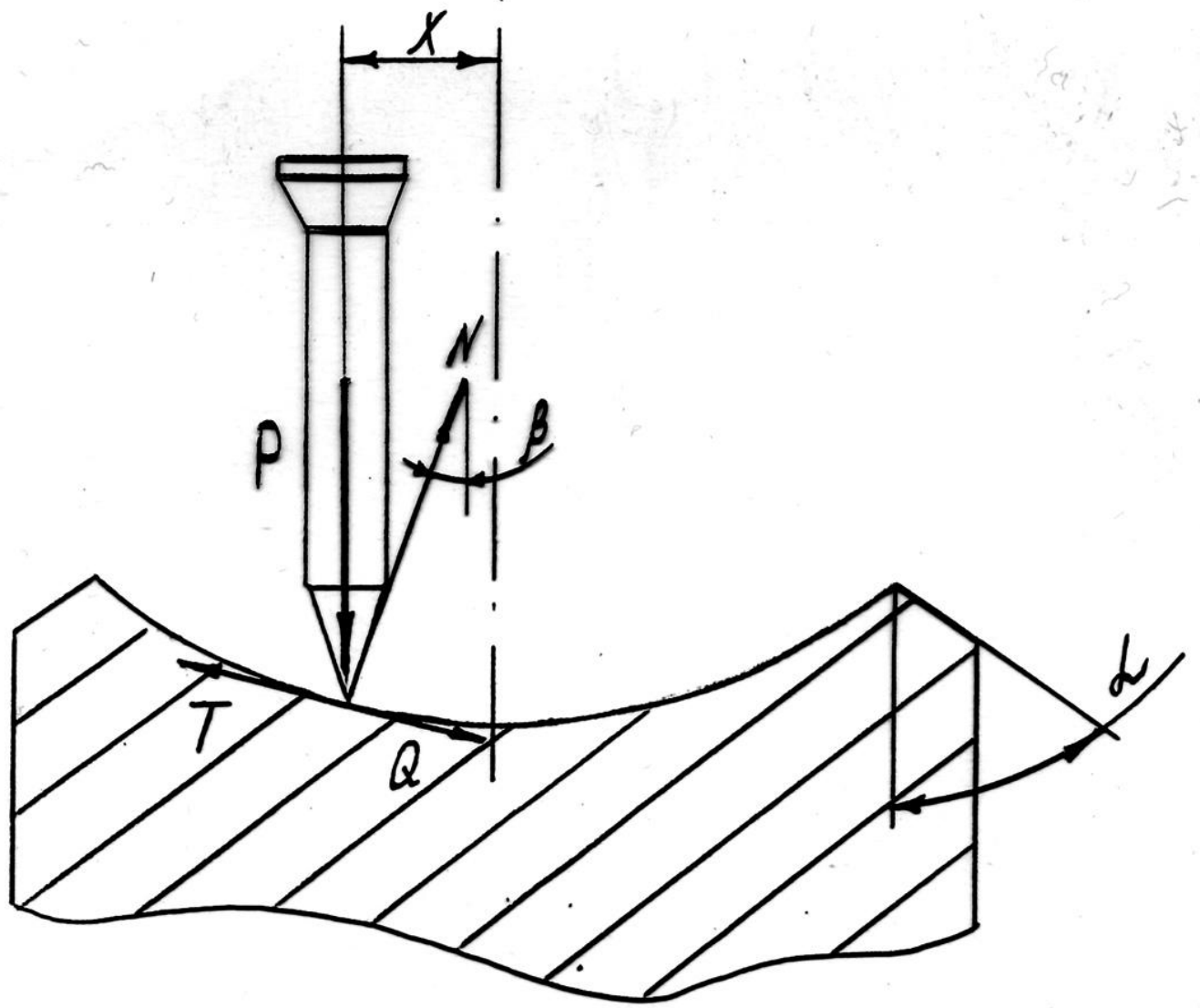

$$Q = N \tan \beta > T = N f$$

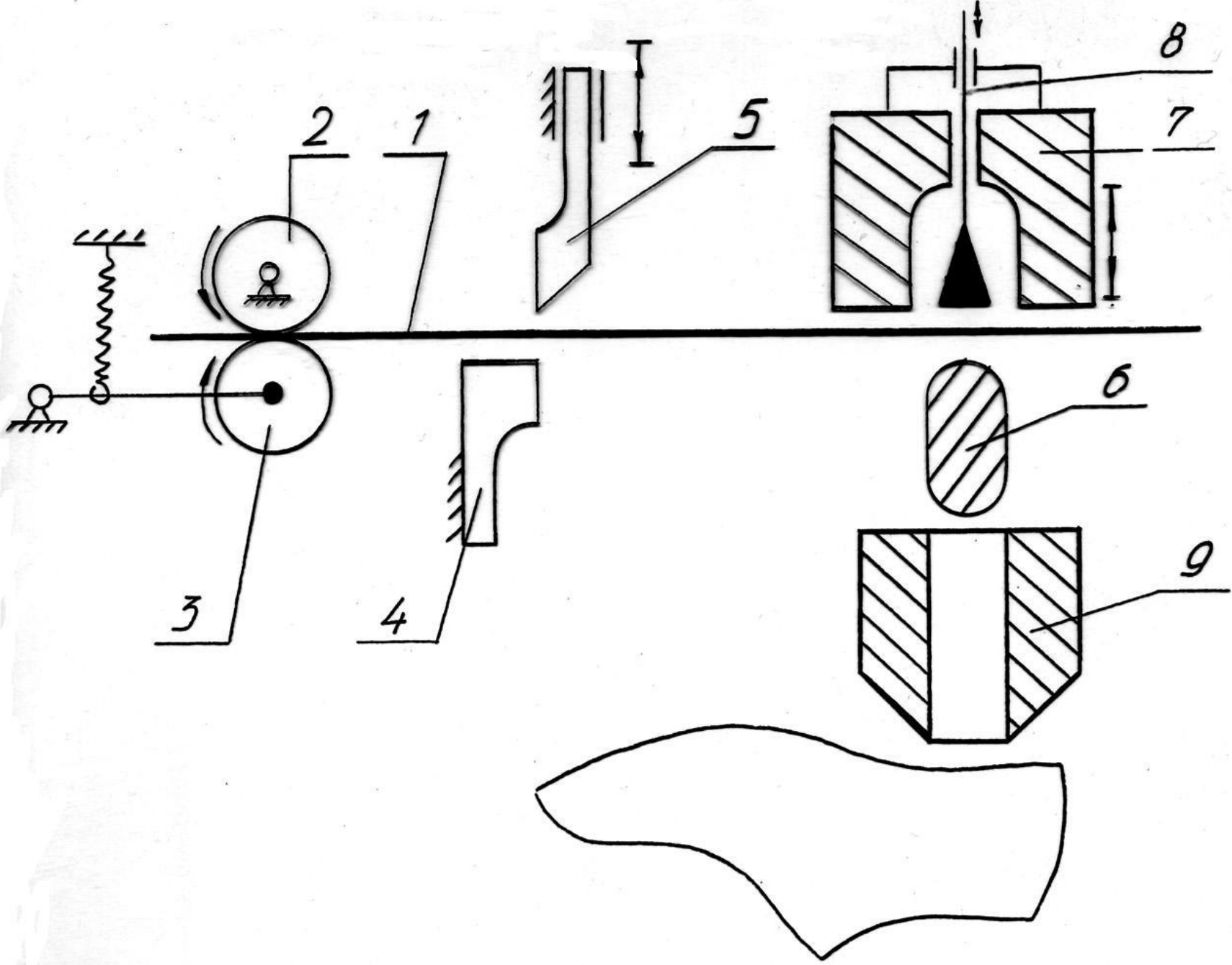

КЛЕЕВОЕ СКРЕПЛЕНИЕ ДЕТАЛЕЙ

ПРЕССЫ ДЛЯ ПРИКЛЕИВАНИЯ
ПОДОШВ ОБУВИ

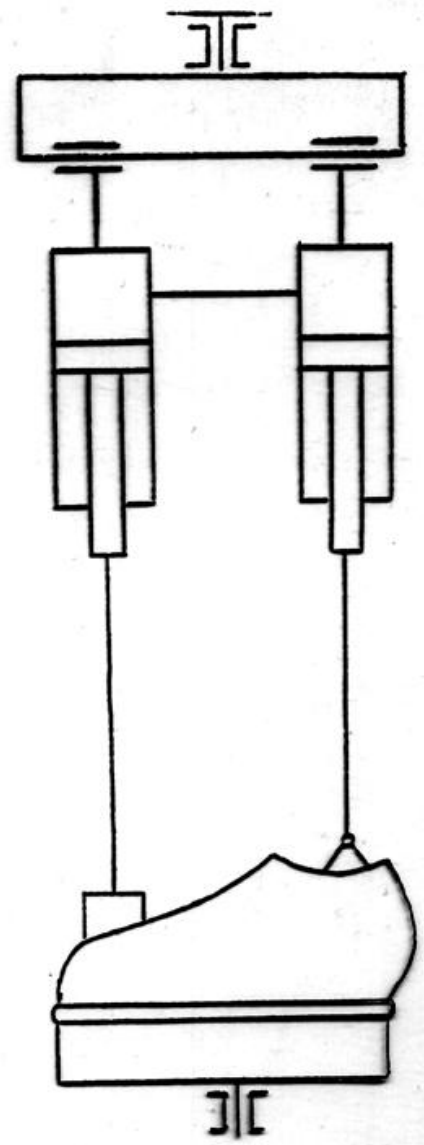
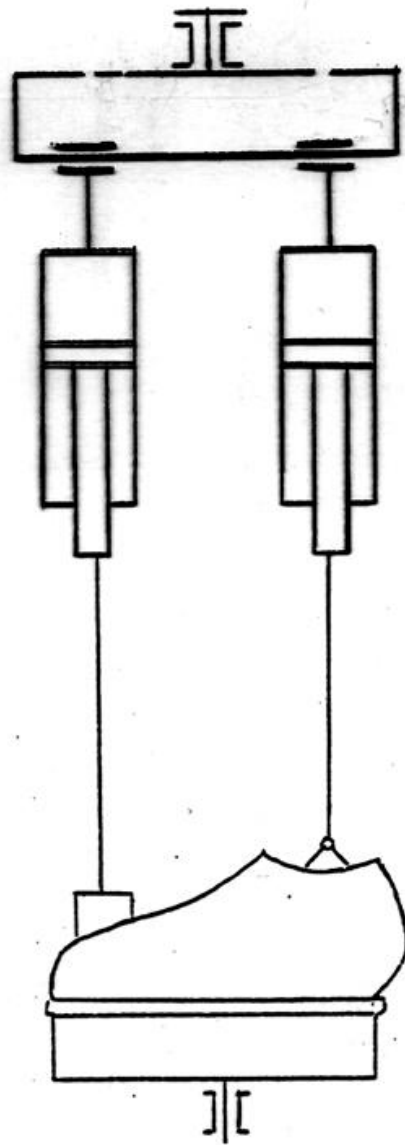
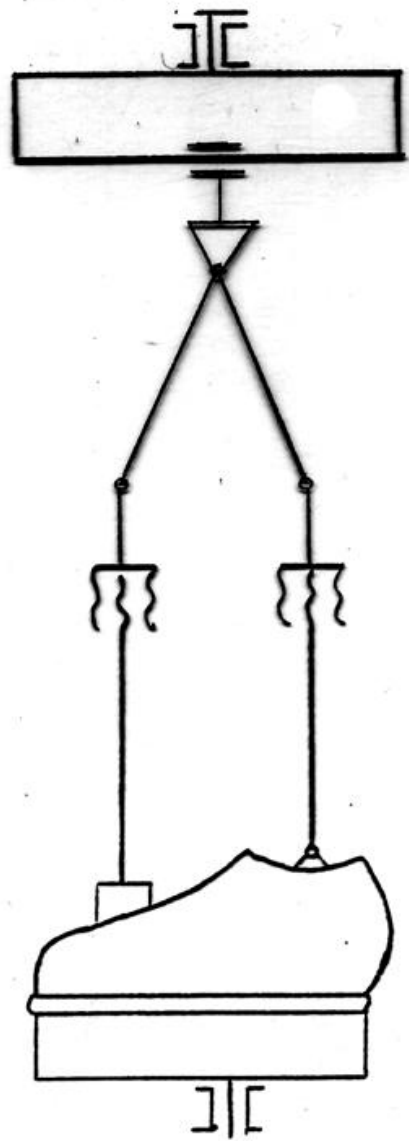
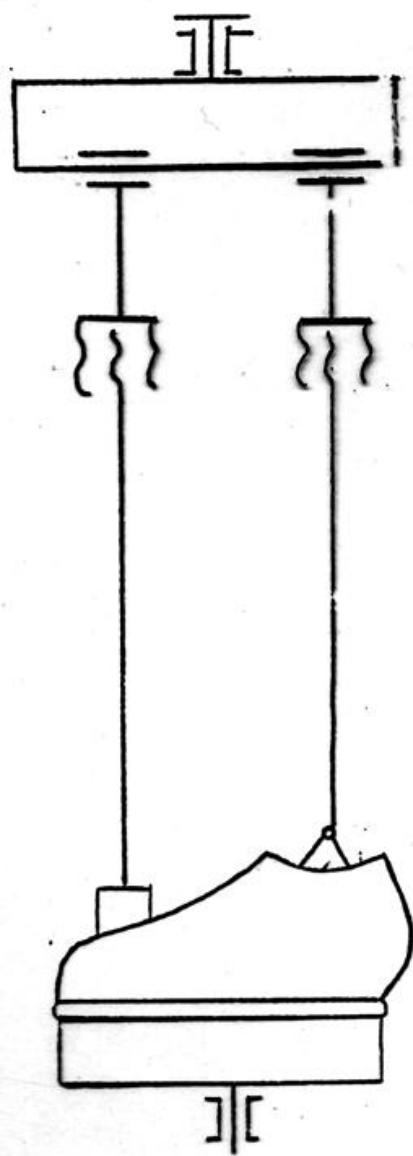

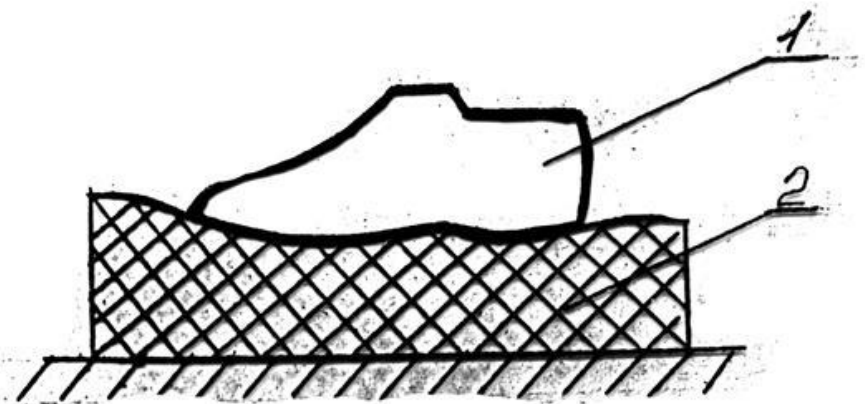

a

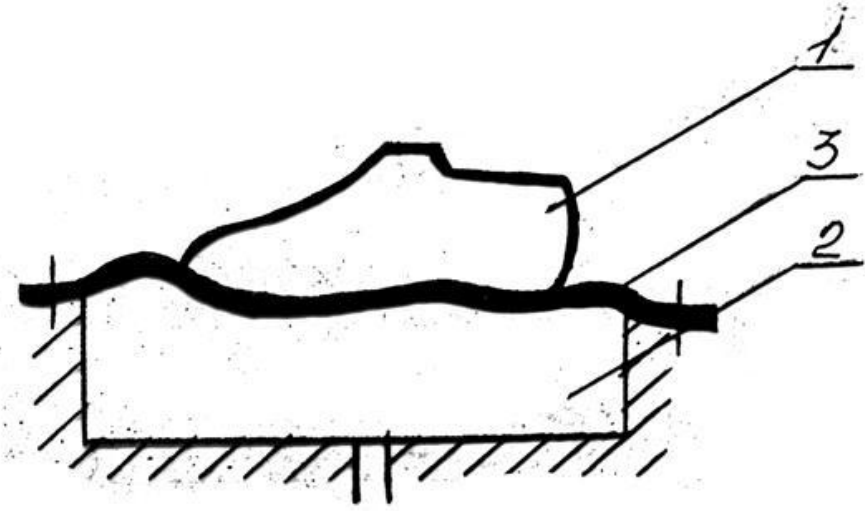

6

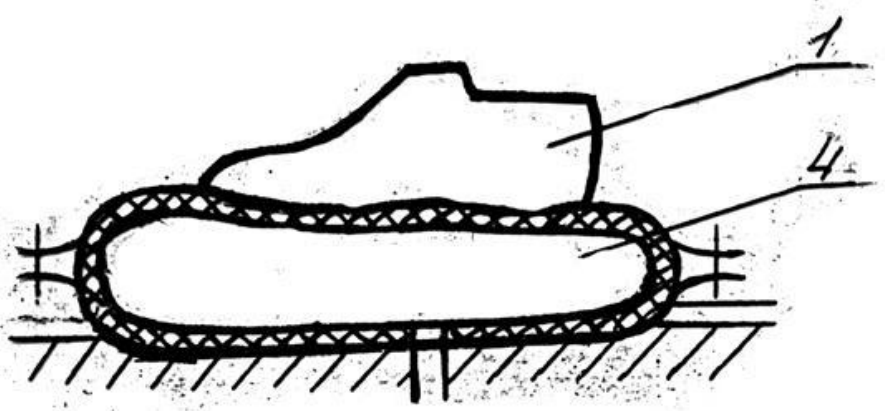

6

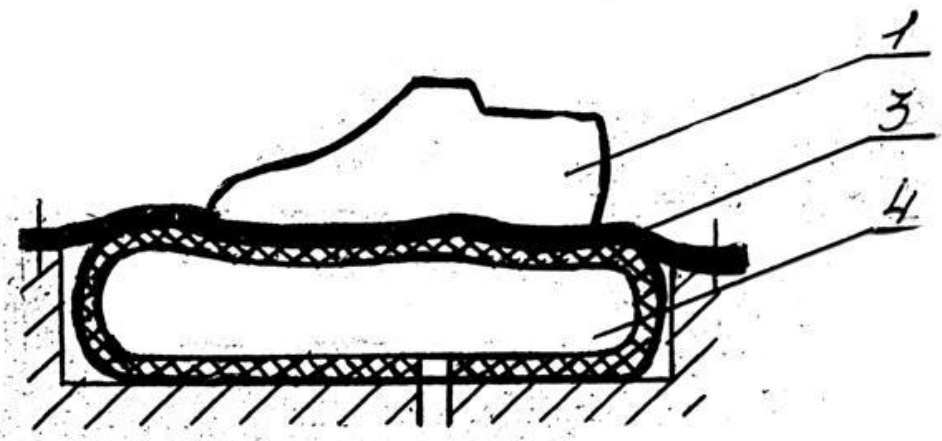

2

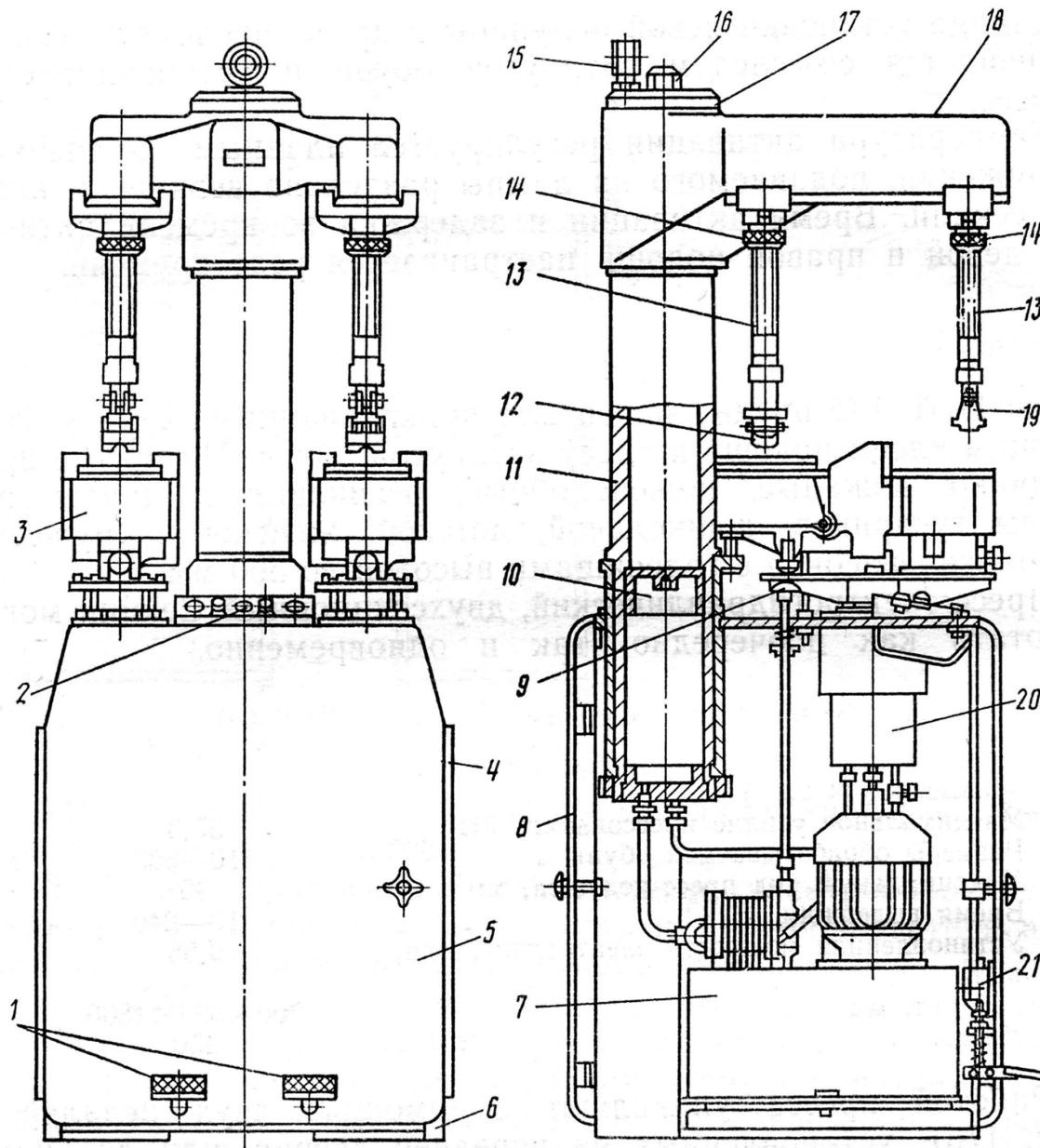

Пресс ППГ-4-О

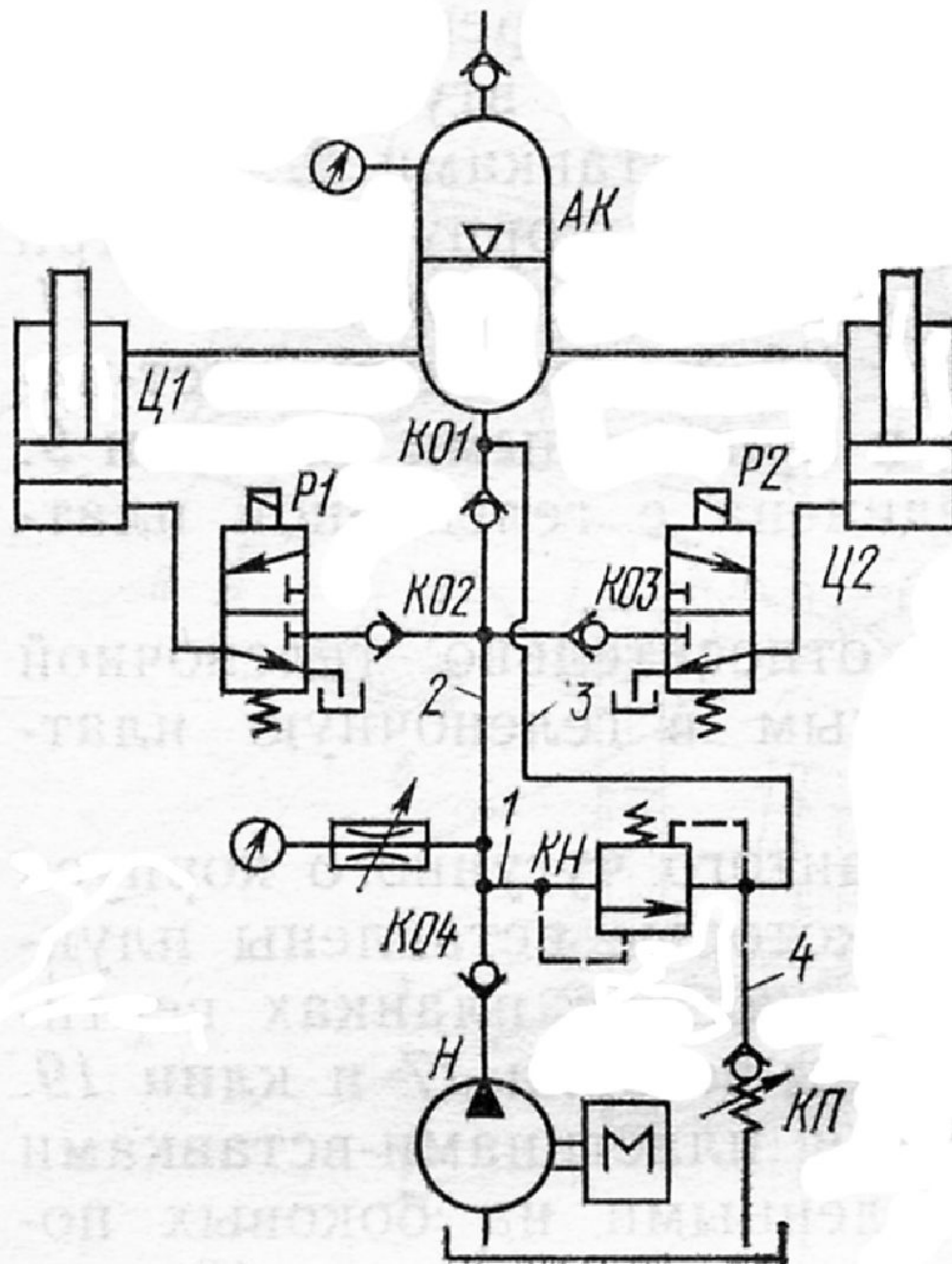

МАШИНЫ ДЛЯ ИЗГОТОВЛЕНИЯ ИЗДЕЛИЙ ИЗ ПЛАСТМАСС

- Машины для изготовления деталей
литьем под давлением

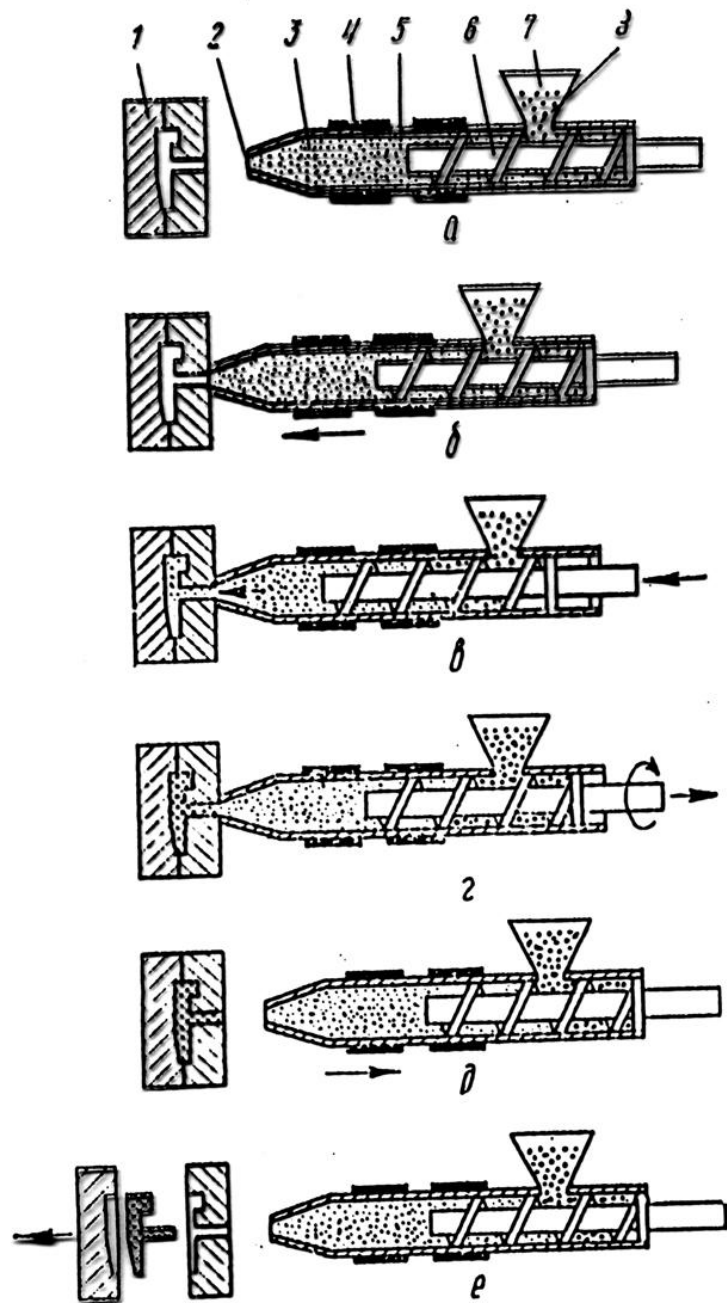

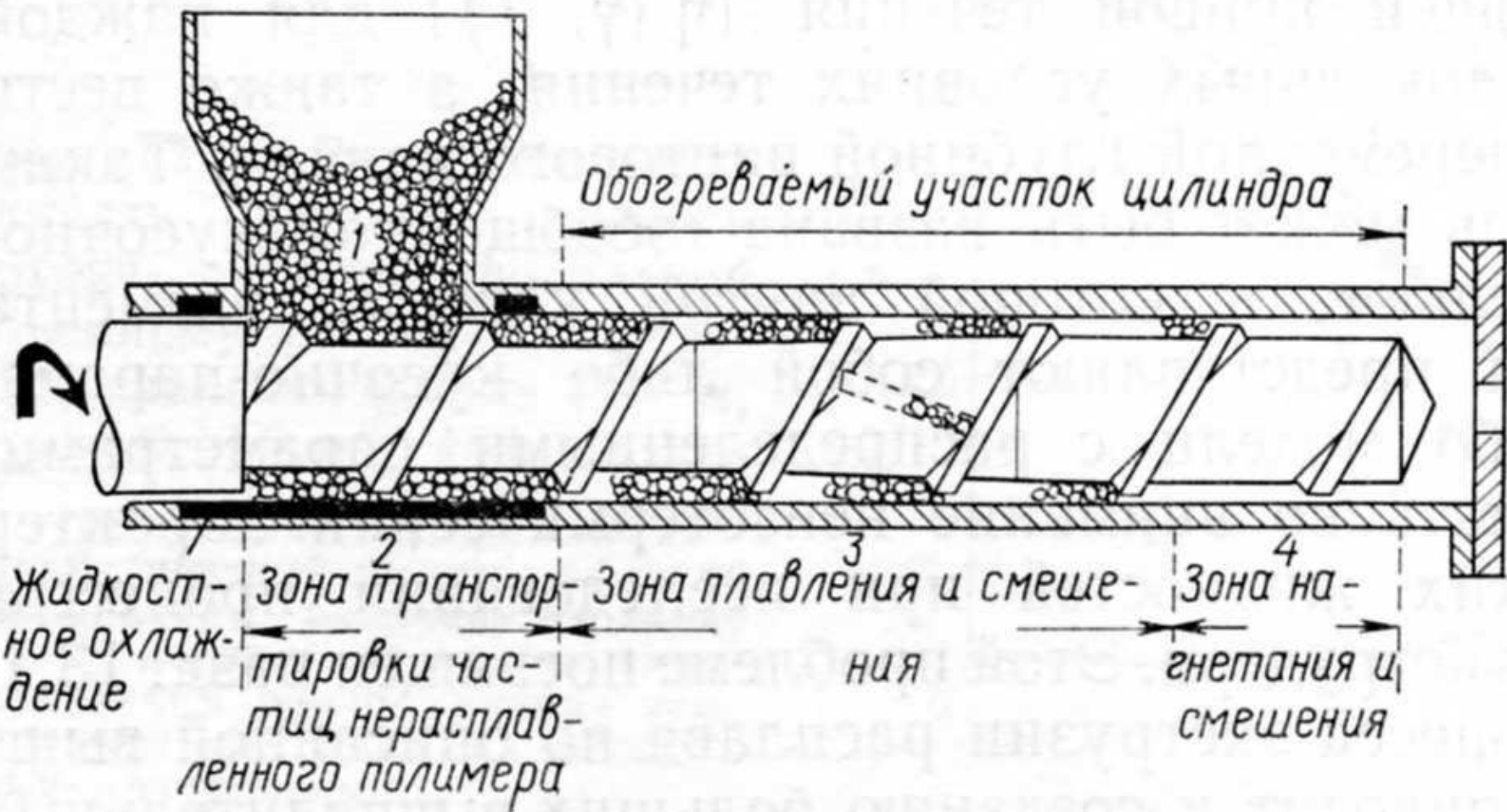

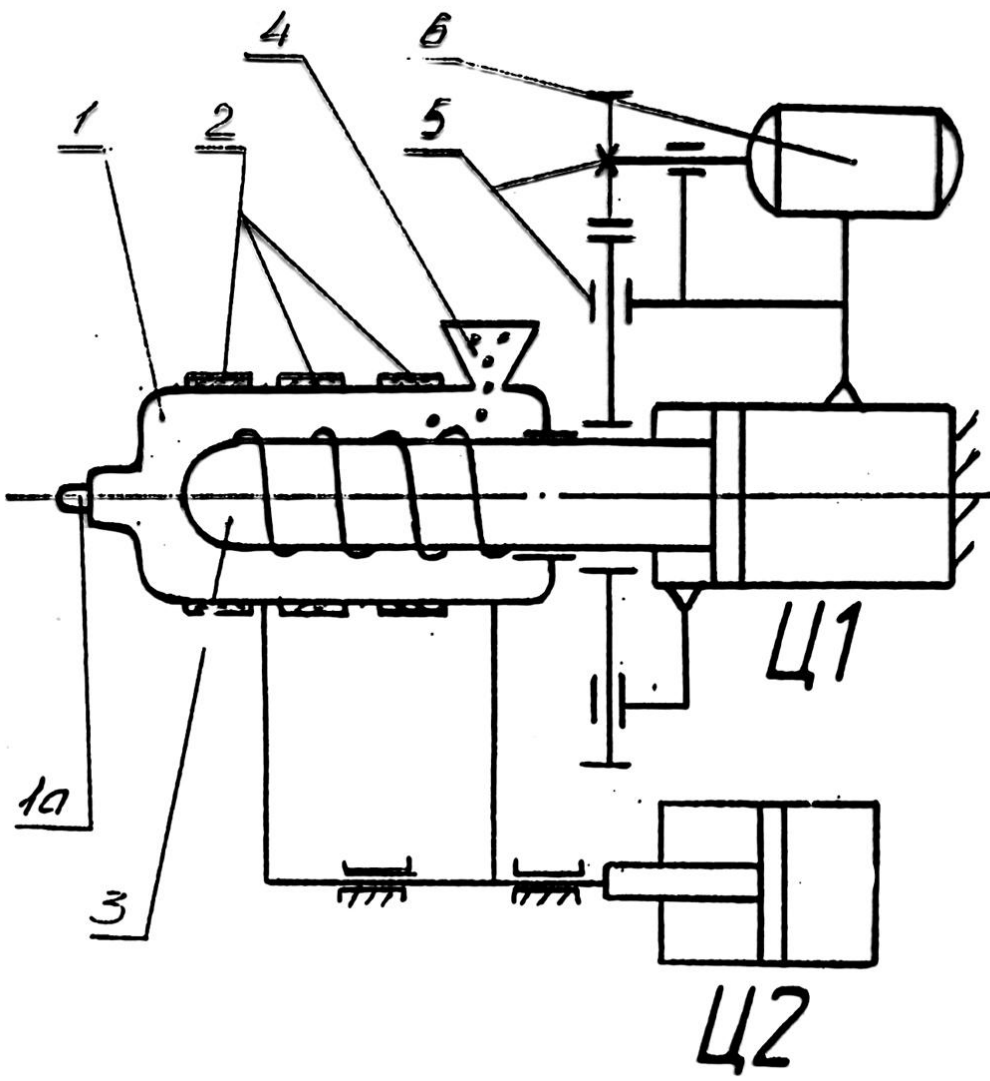
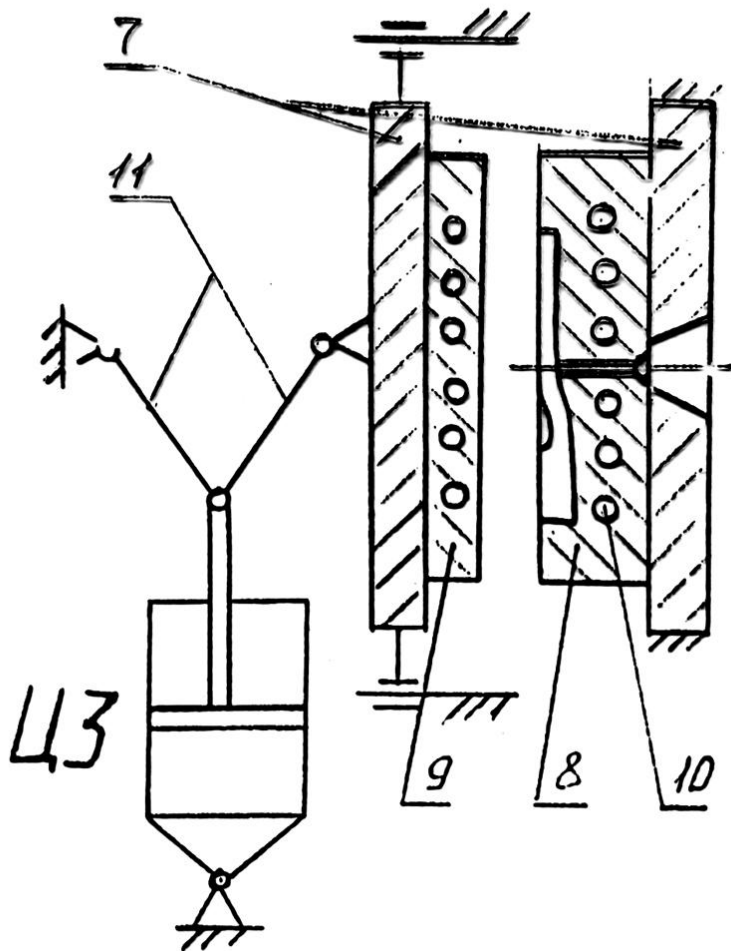

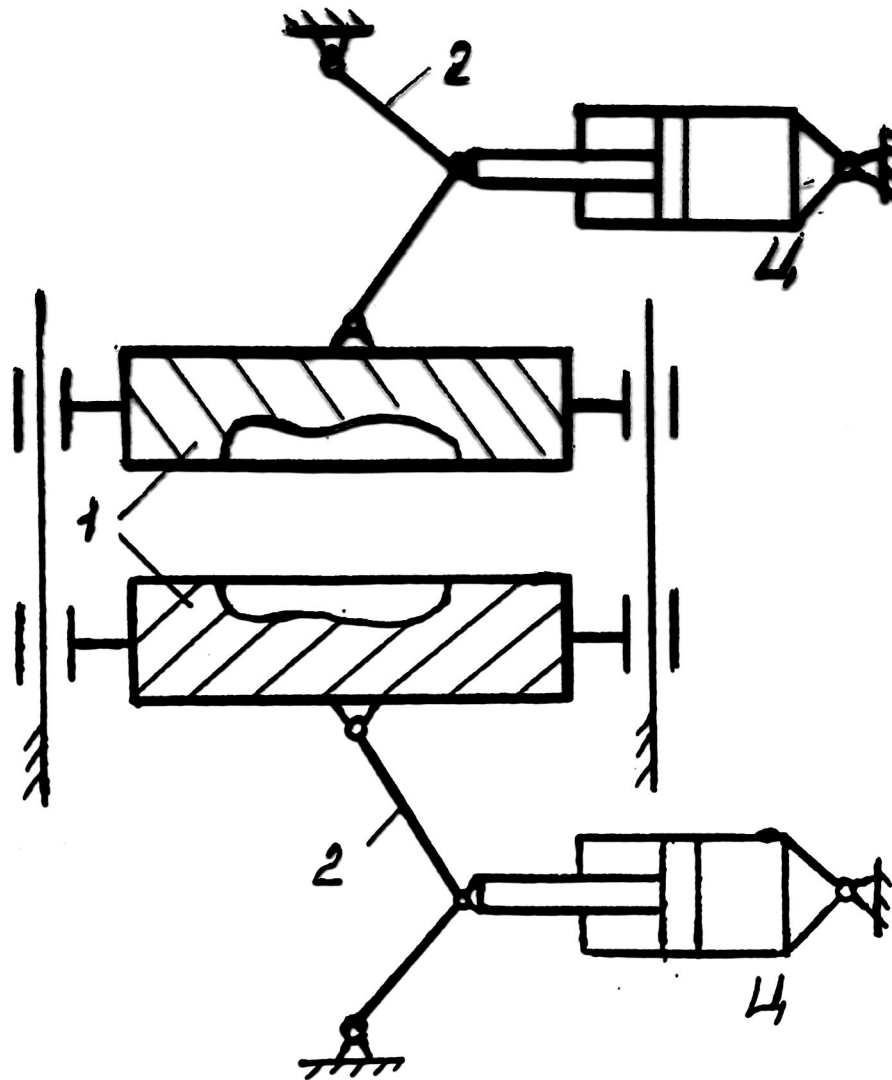

Механизм смыкания полуматриц

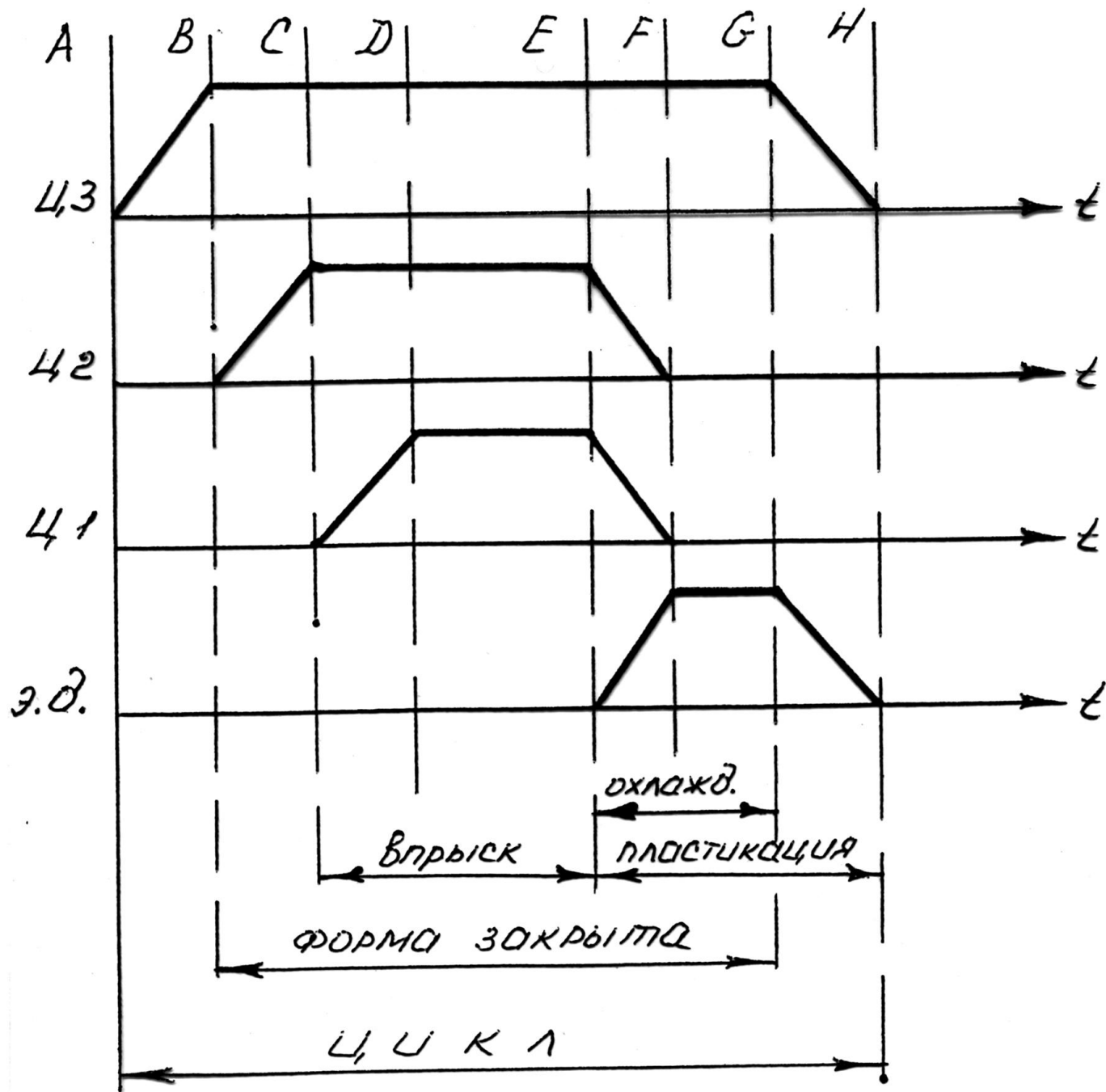

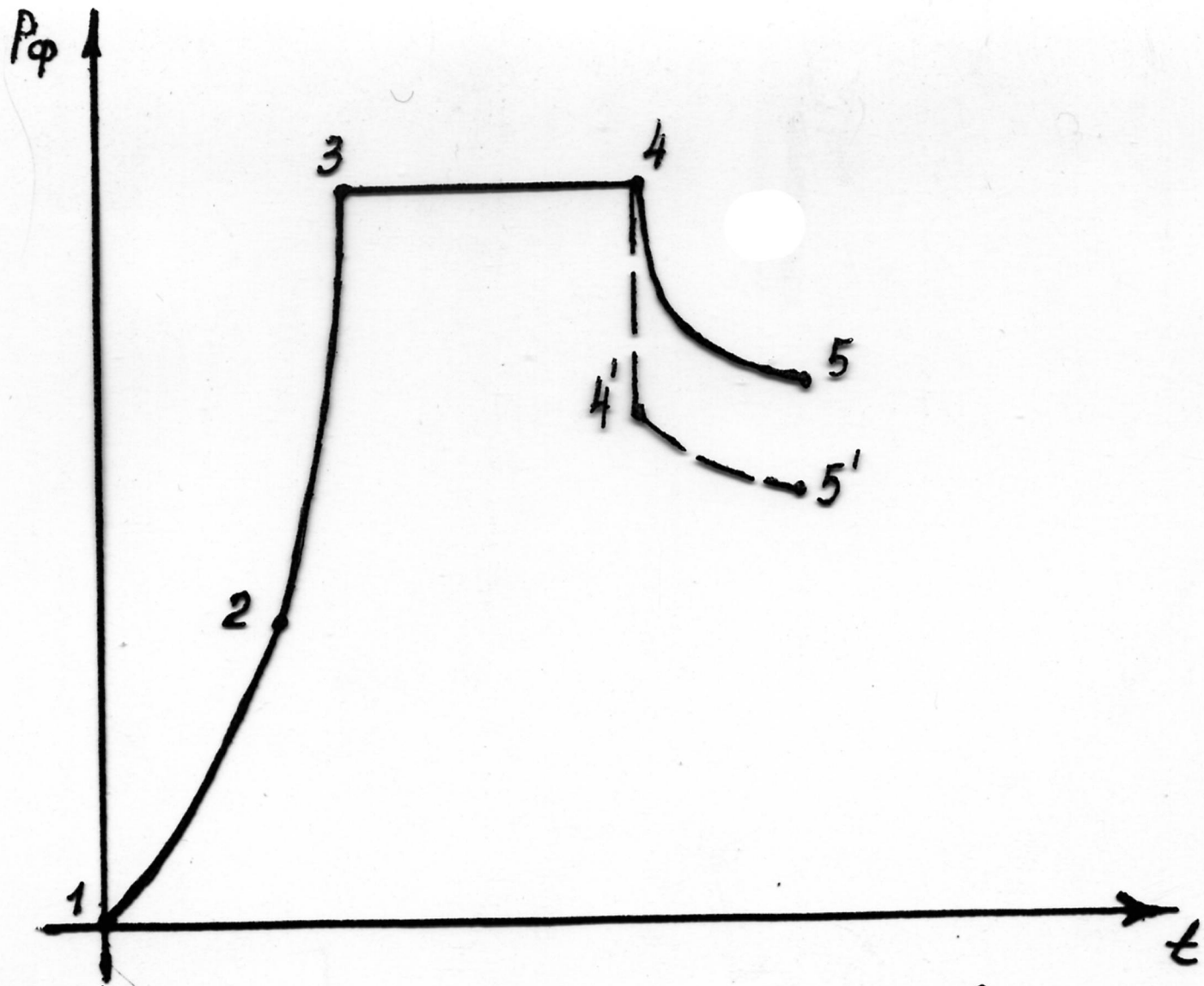

Диаграмма изменения давления
в литейной форме

Особенностями современного состояния технологии и оборудования производств легкой промышленности являются следующие факторы:

- *многообразие технологических процессов;*
- *сложность технологических процессов;*
- *сложность формы объектов обработки;*
 - *частая сменяемость ассортимента;*
- *широкое разнообразие конструкций машин;*
 - *высокая степень специализации машин;*
 - *сложность кинематики оборудования;*
 - *многофункциональность машин;*
 - *широкое применение гидро и пневмопривода, средств автоматизации и микропроцессорной техники.*