

Готовое решение для увеличения доходности и контроля клиентской базы вашего Дилерского центра

Мы предлагаем Вам

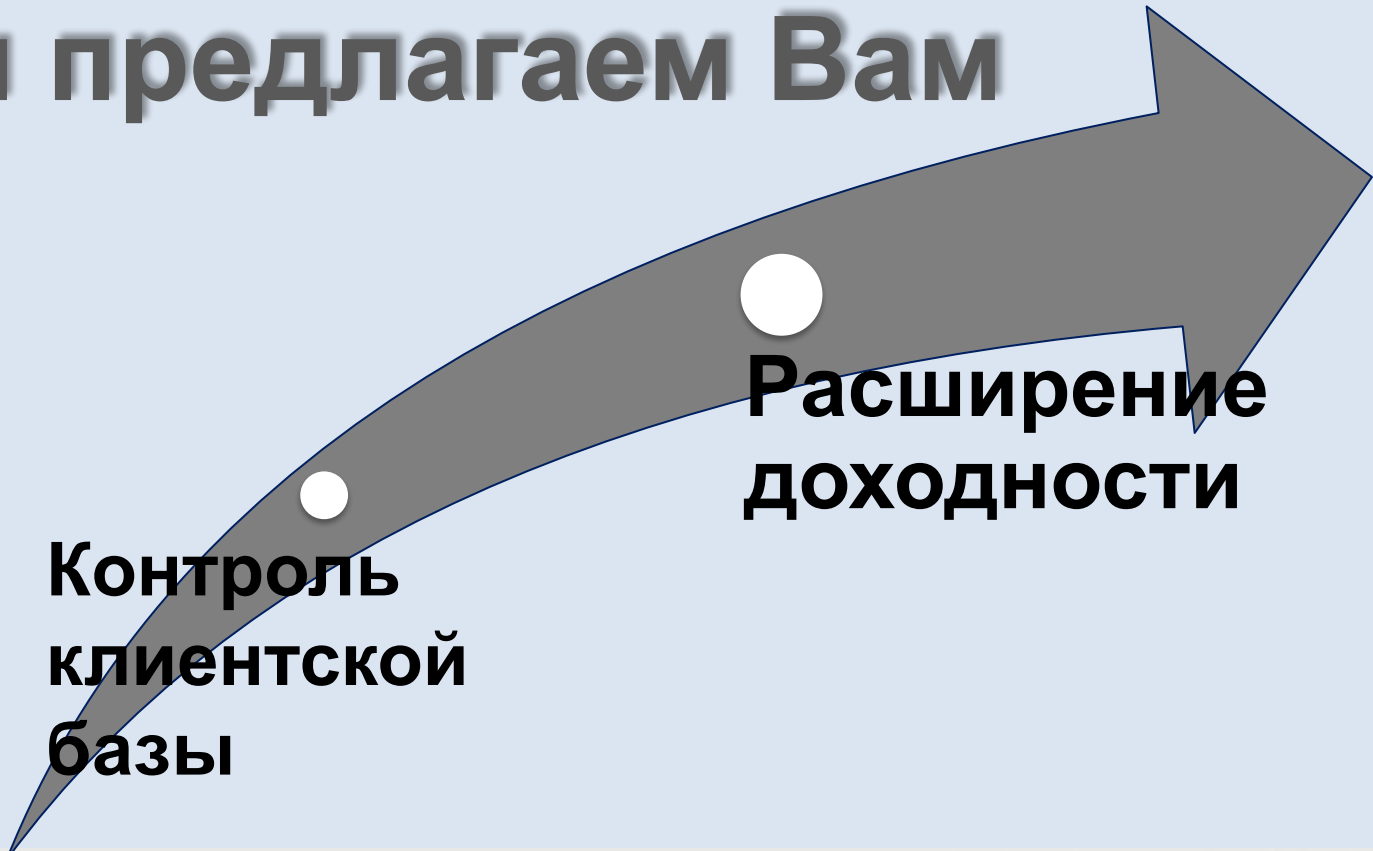

**Контроль
клиентской
базы**

**Расширение
доходности**

Мы предоставляем

обучение

оборудование

Технология антикоррозионной защиты

Технология контроля качества

Нормы списания, расхода, учета

Технологические карты на
продаваемые вами автомобили

Техническая поддержка

Технология эффективной работы в
CRM

Гарантия возврата

PRIM Atech **PRIMATECH**

Антикоррозийная обработка

**Гарантийный
сертификат
5 лет**



ООО "Генезис"
603074, Н.Новгород, Куйбышева, 32
www.genesisnn.ru

Дополнительные условия

В течение 24 часов избежать активного движения по песку, гравию и тл. Гарантия дается на новый автомобиль (до 1 года), не имевший перед обработкой следов коррозии на деталях кузова. На автомобили, бывшие в эксплуатации более 1 года или находившиеся на длительном хранении, имеющие следы коррозии кузовных деталей, гарантийный срок устанавливается на усмотрение в зависимости от состояния кузова автомобиля. Гарантия не распространяется на автомобили, имеющие повреждения лакокрасочного покрытия или перфорированную ржавчину, вызвавшую на наружную поверхность кузова.

Право на гарантийное обслуживание утрачивается в следующих случаях:

- автомобиль побывал в аварии и по истечению 10 дней не был предъявлен для обработки поврежденных деталей кузова;
- повреждено лакокрасочное покрытие (автомобиль перекрашен)
- автомобиль не был представлен для проф. осмотра через 1 год;
- имеются механические повреждения покрытий; на автомобиль не устанавливались защитные подкладки, автомобиль был обработан полностью или частично другими антикоррозионными материалами.

В течение гарантийного срока все недостатки и дефекты по, устанавливаются бесплатно в срок для клиента. При продаже автомобиля новый владелец имеет право на полный комплект гарантийного и послепродажного обслуживания. Условия гарантии сохраняются при предъявлении гарантийного сертификата.

Внимание!

По окончании антикоррозионную обработку другим материалом в сроки установленной на гарантийности. Данный сертификат является официальной гарантией и при продаже автомобиля может быть передан новому владельцу.

Марка /модель ТС	
№ кузова ТС	
Год выпуска ТС	
Дата обработки	
Материал	

Применены следующие материалы		
Защитные пластины	Дюпона	Другие

Замечания по состоянию кузова

Blank lines for notes.

Адрес антикоррозийной станции

Только у нас

DI DINDIN DINITROL[®] APPLICATION METHODS DINOL

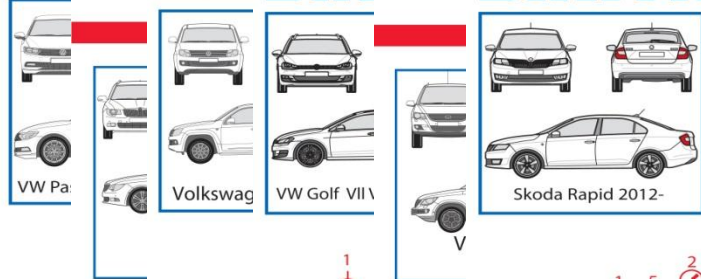

	Technical Letter of Information
	Caution Vorsicht Varning
	SRS Airbag, Sensor etc.
	Plastic Plastik Plast
	Sound Insulation Schalldämmendes material Ljuddämpningsmaterial

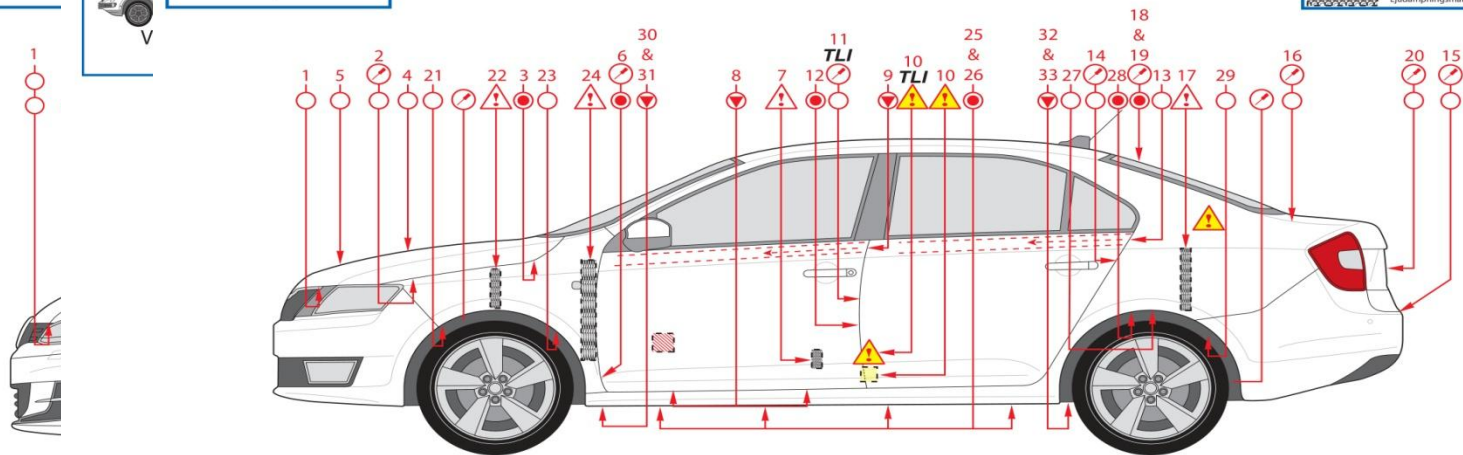

VW P 2015	2010.3	Volkswagen Date of issue	VW Golf VII V 2013 10 21	2009.09	Skoda Rapid 2012- 2013 02 05
--------------	--------	-----------------------------	-----------------------------	---------	---------------------------------

© Copyright. This is the property of DINOL GmbH
Pyrmonter Str. 76
D-32676 Lügde

D-32676 Lügde

Итак



Возвращение клиента дилеру **сейчас**

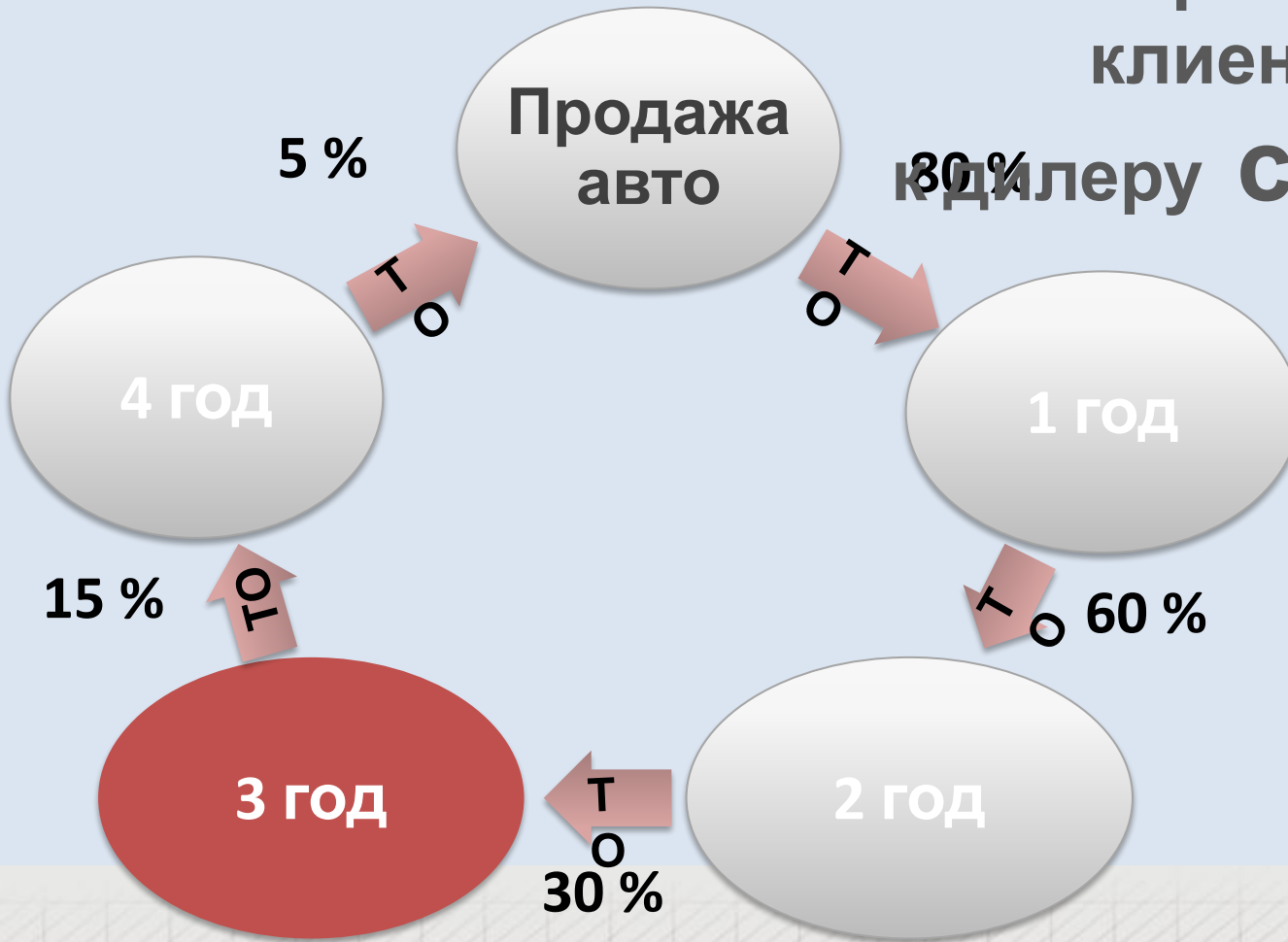

Лояльность клиента на повторный осмотр обработанного автомобилей

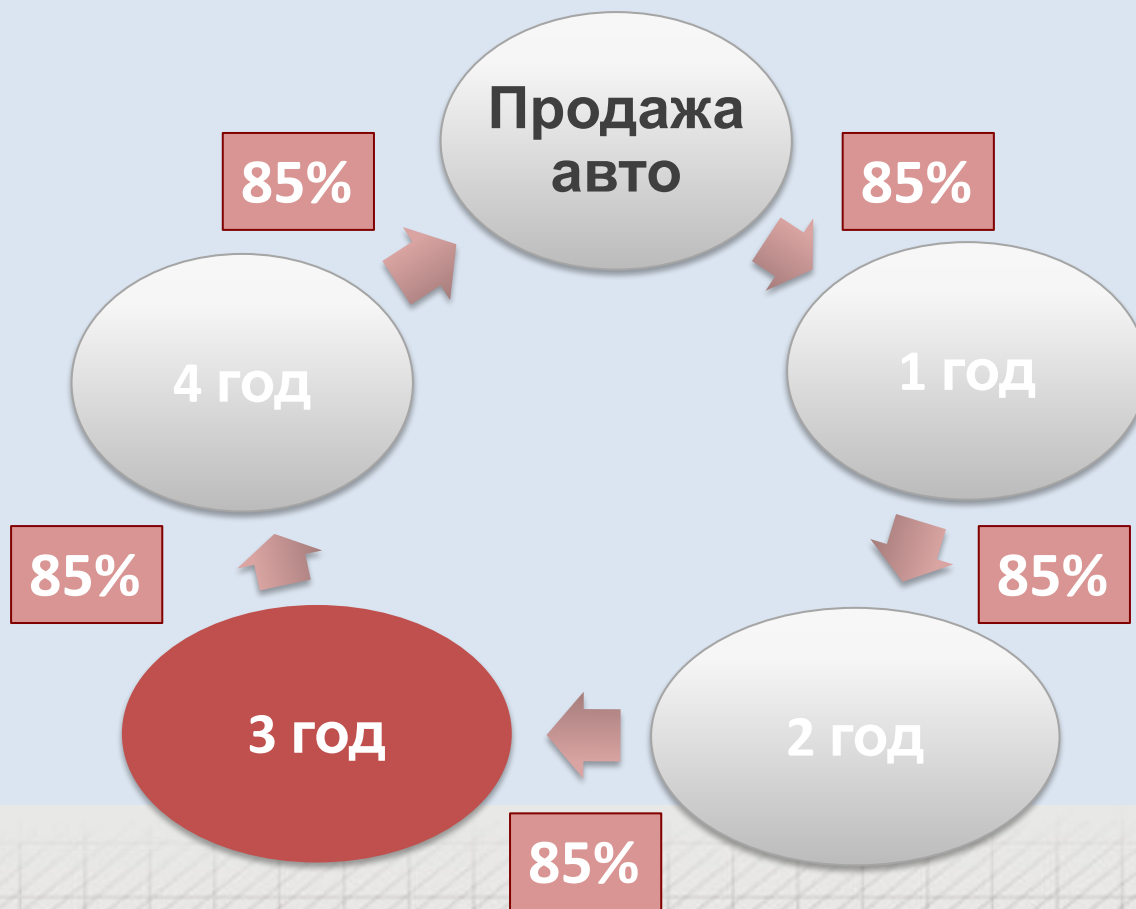

Реализовано в Дилерском центре
Subaru

2015 год - продано **206**
автомобилей

Обработано **60 %** проданных
автомобилей

1 185 900 прибыль

Пример работы в CRM

Событие: Телефонный звонок (исходящий). Проведен

Телефонный звонок - (исходящий) - Действия - Перейти - Напоминание

Основное

Номер: 00000325146 от: 07.02.2016 18:53:34

Тема события: Антикор

Состояние: Завершено Фактическая дата звонка: 15.02.2016 19:21:43

Начало события: 07.02.2016 Окончание: 07.02.2016

Ответственный: Сидоров Андрей Тюнинг

Информация

Контрагент: Автомобиль: Кряжев I FORESTER L W 2.0 AT VF (14) VIN: JF1SJSJ5

День рождения: 28.10.1953 Пробег: 3 857

Телефон: 89 Позвонить Прослушать Дата продажи: 07.02.2015

Автомобили контрагента: Последнее посещение сервиса: 08.08.2015

FORESTER L W 2.0 AT VF (14) VIN: JI

Отчет

Текст СМС

Изменить

Скрипт разговора

Таблица

	1	2	3	4	5
1					
2	Клиент				
3	Автомобиль				
4	дата	№	вид услуг	наименование работ (содержание работ)	Пробег
5	07.02.2015 10:50:42	00000000 290	Реализация товаров и услуг	FORESTER L W 2.0 AT VF (14) VIN: JF	
6	07.02.2015 18:54:14	00000014 764	Заказ-наряд	Сигнализация ; Установка,Модуль обхода штатного иммобилайзера ; Установка,ЧИП ; Программирование,Сетка защитно-декоративная ; установка,Напыляемая шумоизоляция, обработка (арки, пороги и днище),Локер ; демонтаж,монтаж,защита картера ; Установка,Защита КПП ; Установка,Брызговики ; Установка,Тонировка без передних стекол 15%,Пленка защитная (капот),Коврики ; Положить,шиномонтаж (Тюнинг) ; Пакет 1,Защита редуктора ; Установка,	15
7					
8	Событие 00000325146 от 07.02.2016 18:53:34 Антикор, Завершено				

Символ Число Дата

Результат оповещения: Положительный Клиент не занят... Недозвон Создан по ошибке

Текущий пробег: 0 Рассчитать

Среднегодовой пробег: 7 735,19 Прогнозируемая дата след контакта: . .

Клиент заинтересован спец. предл.: Да Нет Предпочитаемая дата след контакта: . .

Доп комментарий: записался на 20/02/2016 в 10-00

Назначить себя ответственным Заказ покупателя Записать на сервис Возможная сделка Завершить звонок Закрыть

А сколько заработали ВЫ ?

