

**УСТРОЙСТВО ДЛЯ
НАМАТЫВАНИЯ
НИЖНЕЙ НИТИ НА
ШПУЛЬКУ**

МОТАЈКА

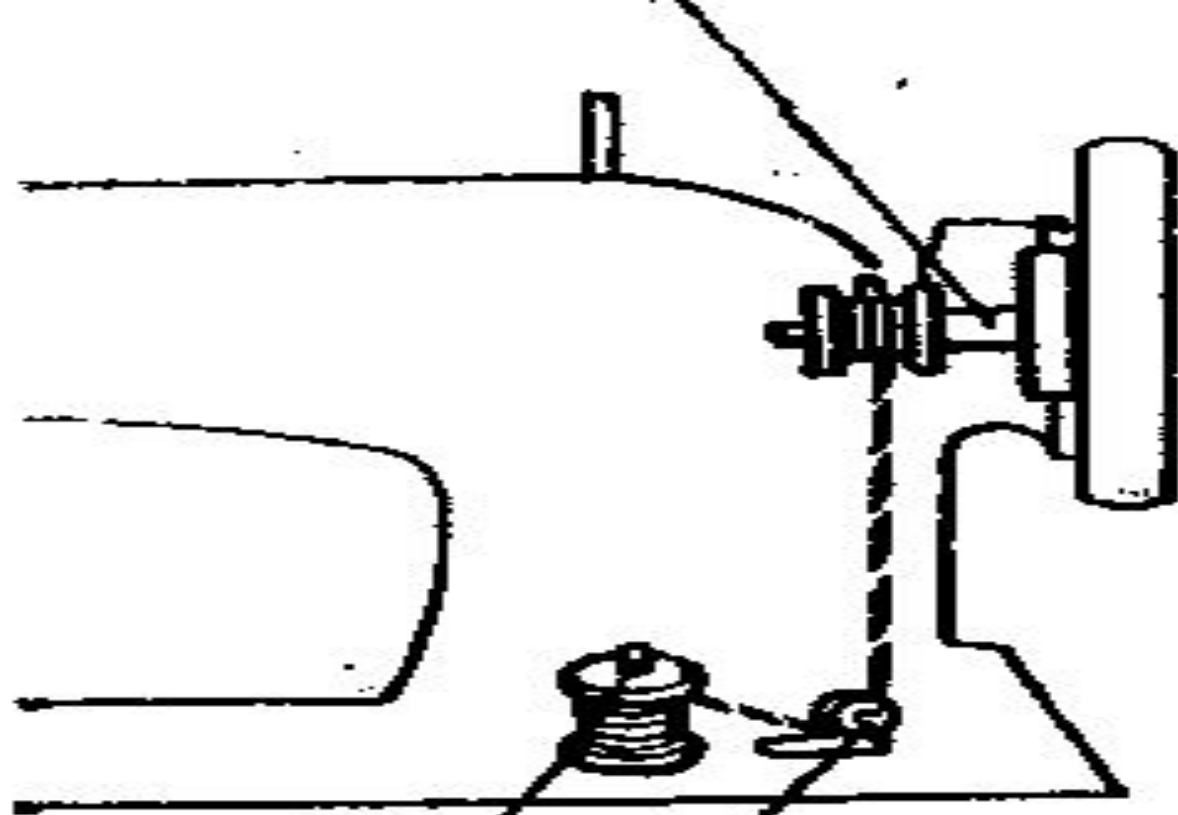

Напряжное
устройство
Катушечный
стержень

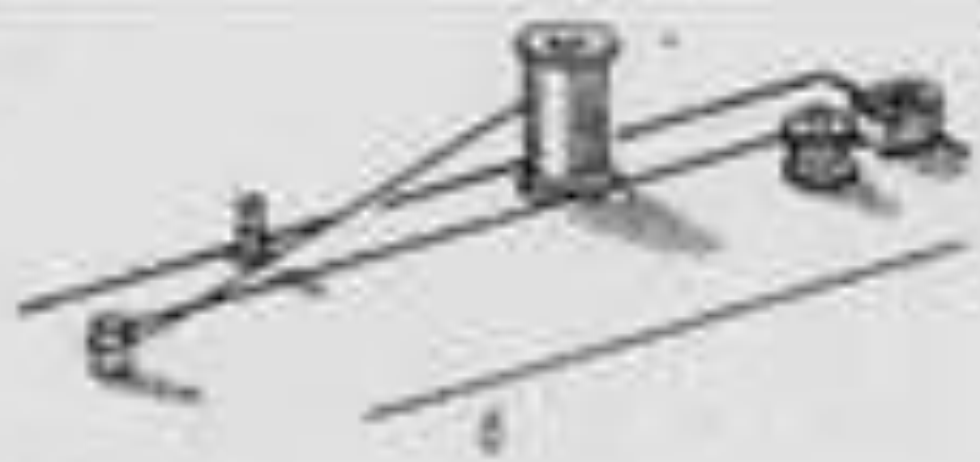

ПРАВИЛА НАМАТЫВАНИЯ НИЖНЕЙ НИТКИ НА ШПУЛЬКУ

- Поставьте машину на холостой ход;
- Установите катушку на катушечный стержень и протяните нитку между шайбами натяжного устройства;
- Вручную намотайте несколько в нити;
- Наденьте шпульку на шпиндель моталки так, чтобы его выступ (*штифт*) вошёл в паз шпульки; теперь шпулька при намотке не будет проворачиваться;
НИТКА УСТАНОВЛЕННОЙ ШПУЛЬКИ ДОЛЖНА СБЕГАТЬ С НЕЁ В НАПРАВЛЕНИИ НА РАБОТАЮЩЕГО.

- Прижмите резиновое колесо моталки к ободу махового колеса. Для этого нажмите на втулку так, чтобы язычок защёлки вошёл между стенками шпульки:
- Приведите в движение маховое колесо швейной машины, и моталка включится в работу;
- Нитку наматывайте до тех пор, пока язычок защёлки не отскочит от шпульки:
- *Нитка при намотке должна ложиться плотно, ровными рядами, иначе во время шитья она будет путаться и рваться:*
- Обрежьте нитку и снимите нитку со шпинделя моталки.

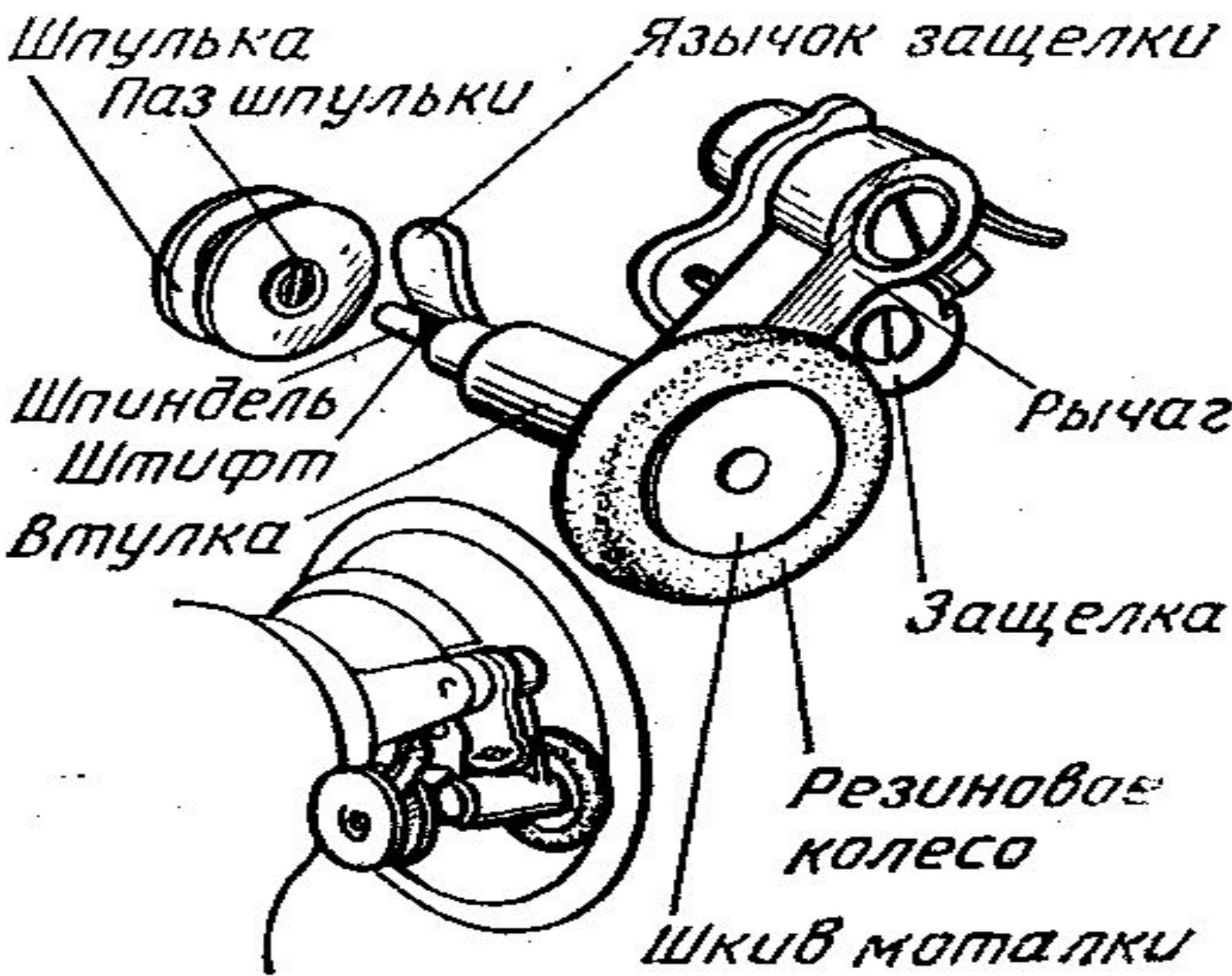

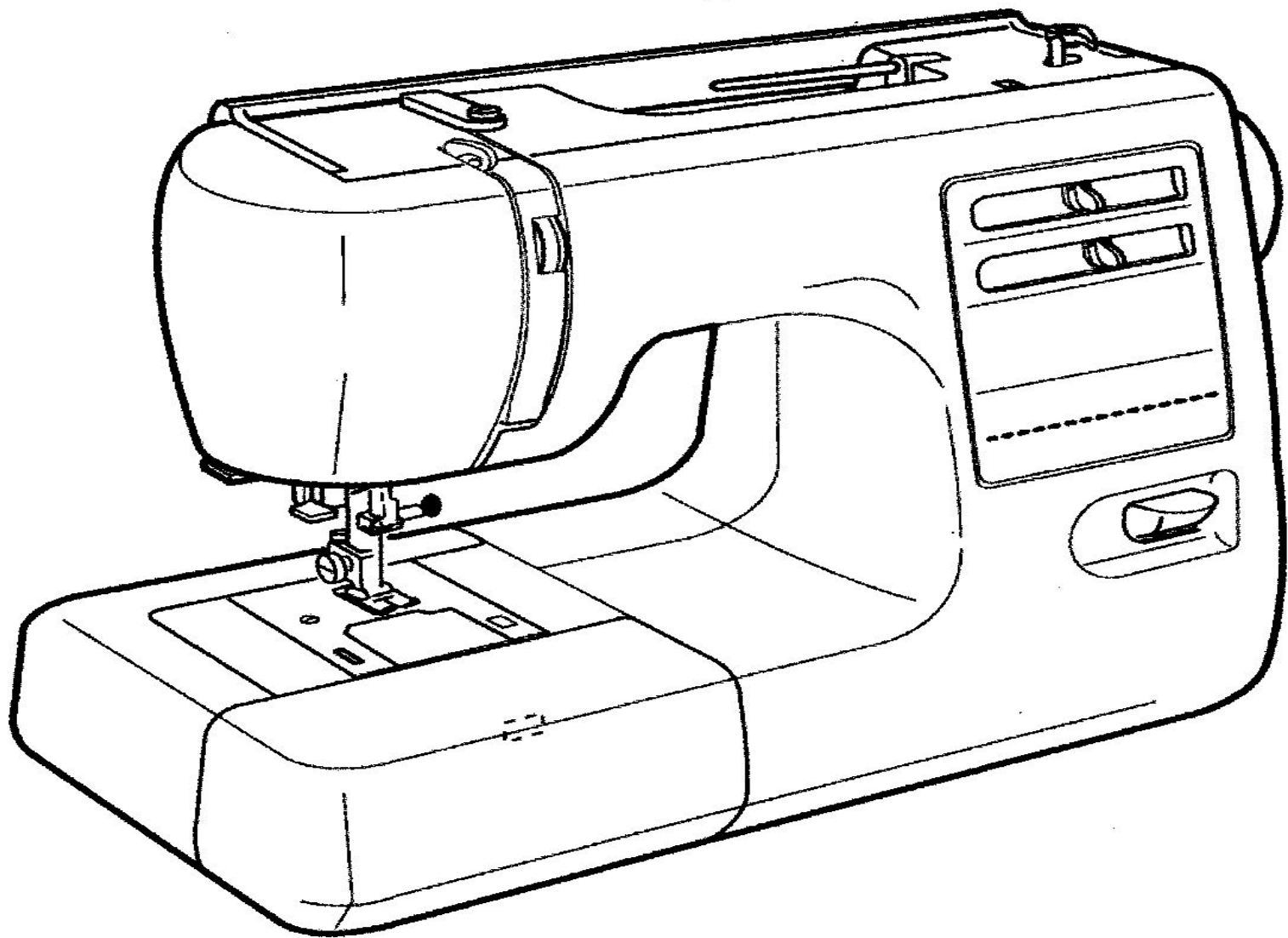

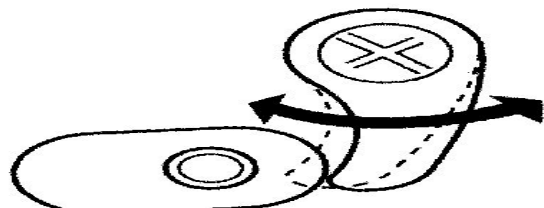
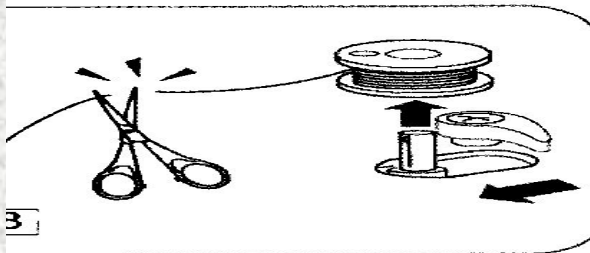
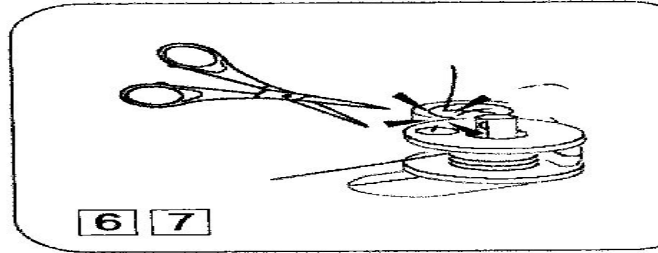
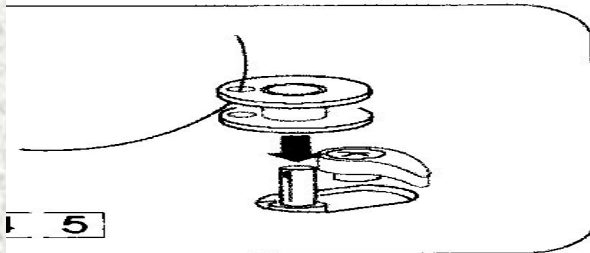
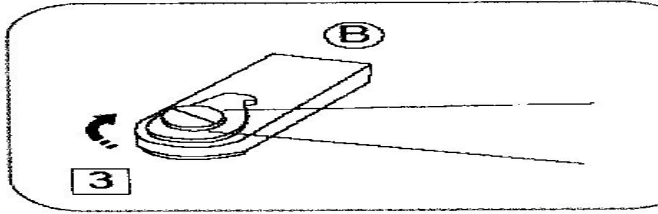
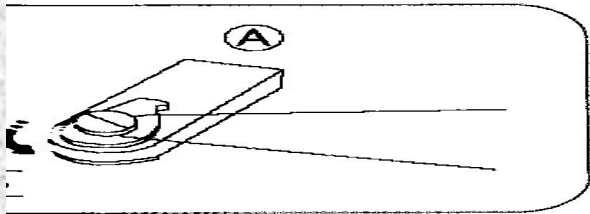
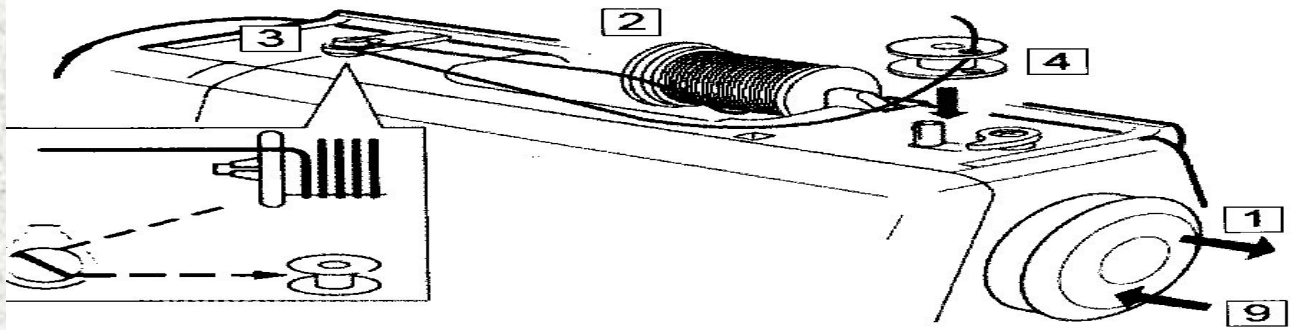

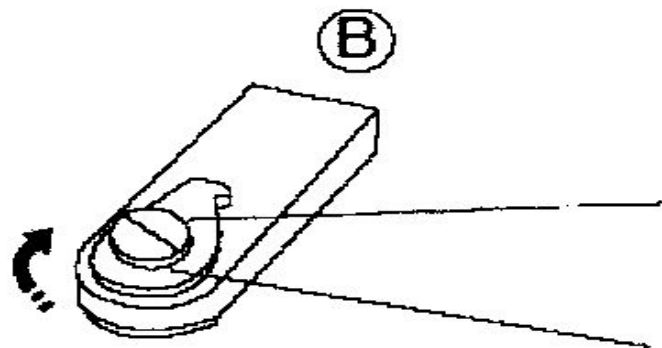
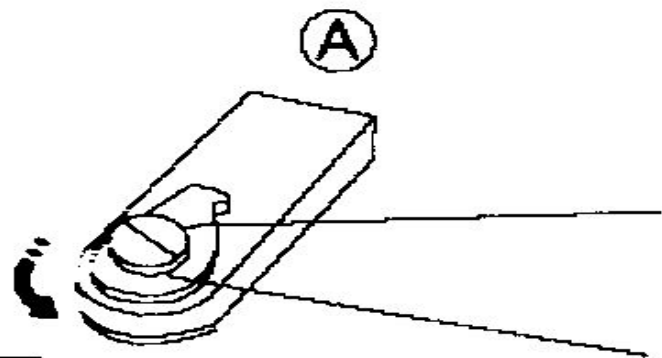
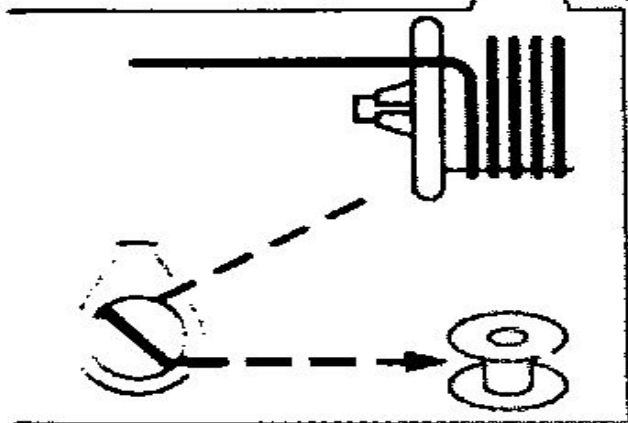
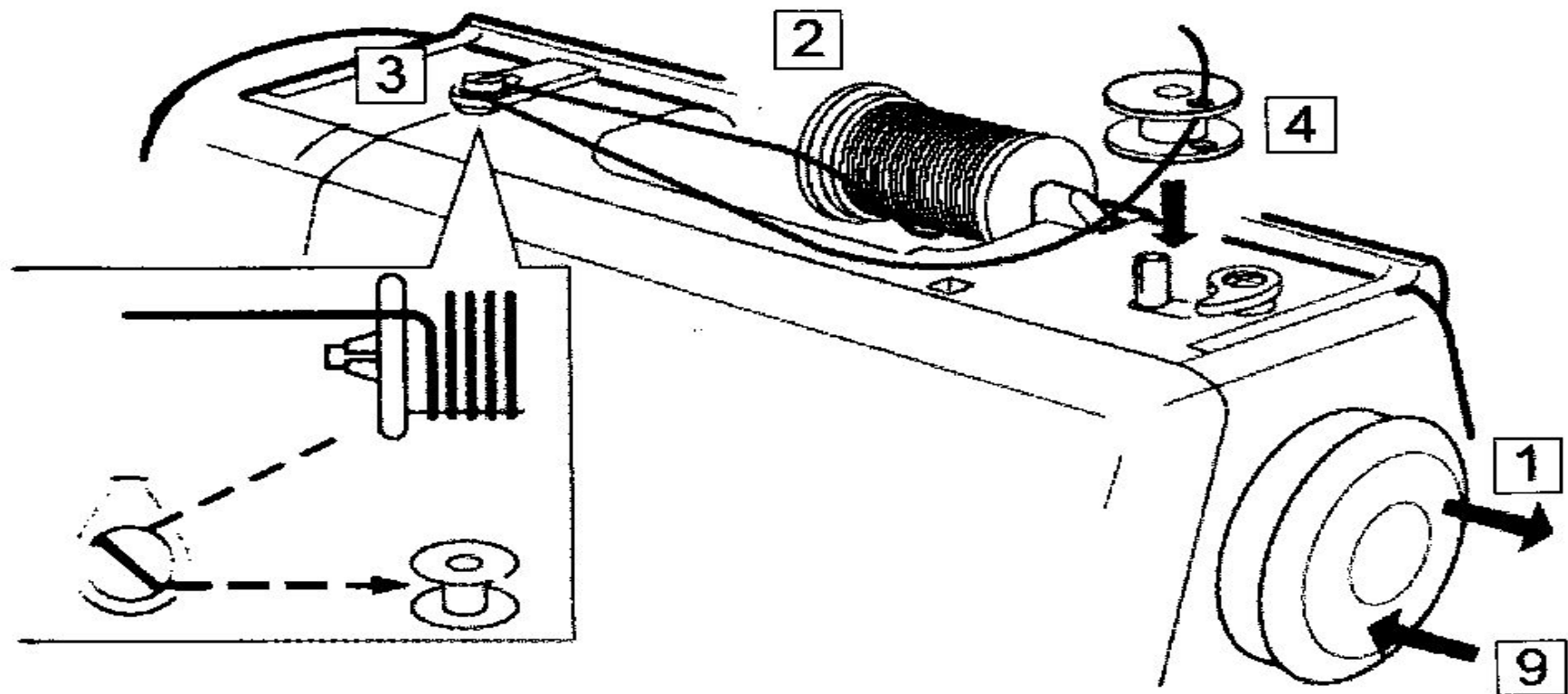

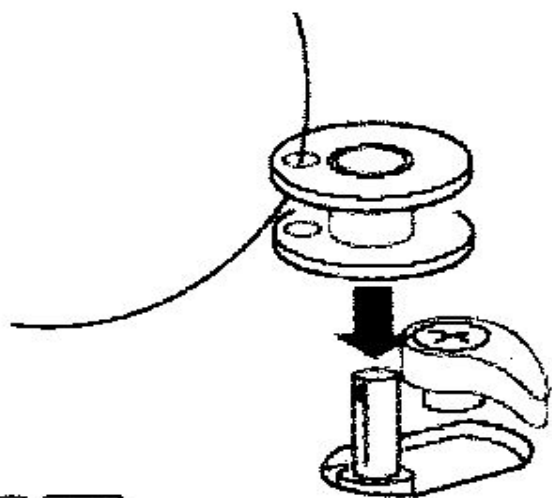

4 5

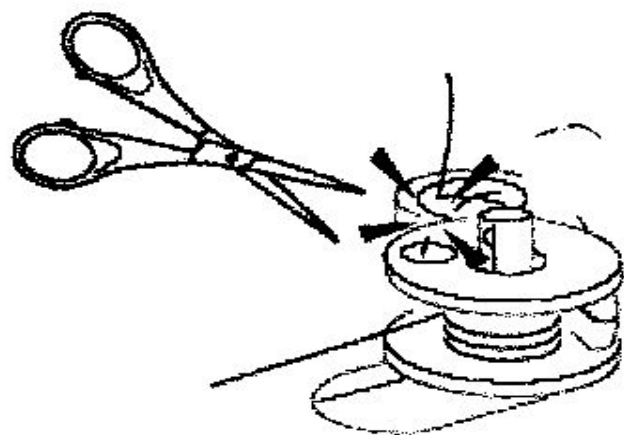

6 7

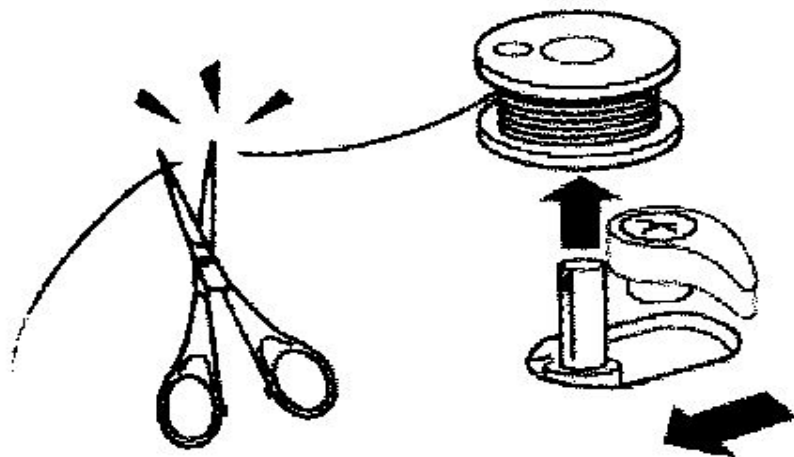

8

Намотка шпульки

- 1 Потяните за маховик вправо.
- 2 Вытяните нить с катушки.
- 3 Протяните нить вокруг направляющей.
 - А Для горизонтального стержня катушки
 - В Для дополнительного стержня катушки
- 4 Пропустите нить через отверстие в шпульку изнутри наружу.
- 5 Поместите шпульку на стержень для намотки.
- 6 Переместите шпульку вправо.
- 7 Удерживая рукой свободный конец нити, нажмите на педаль. Остановите машину после намотки нескольких слоев нити и отрежьте нить у самого отверстия шпульки.
- 8 Еще раз нажмите на педаль. После полной намотки нити на шпульку она останавливается автоматически. Возвратите устройство намотки шпульки в исходное положение, переместив стержень влево, и отрежьте нить, как показано на рисунке.
- 9 Задвиньте маховик. Машина не будет шить, пока муфта не войдет в зацепление.

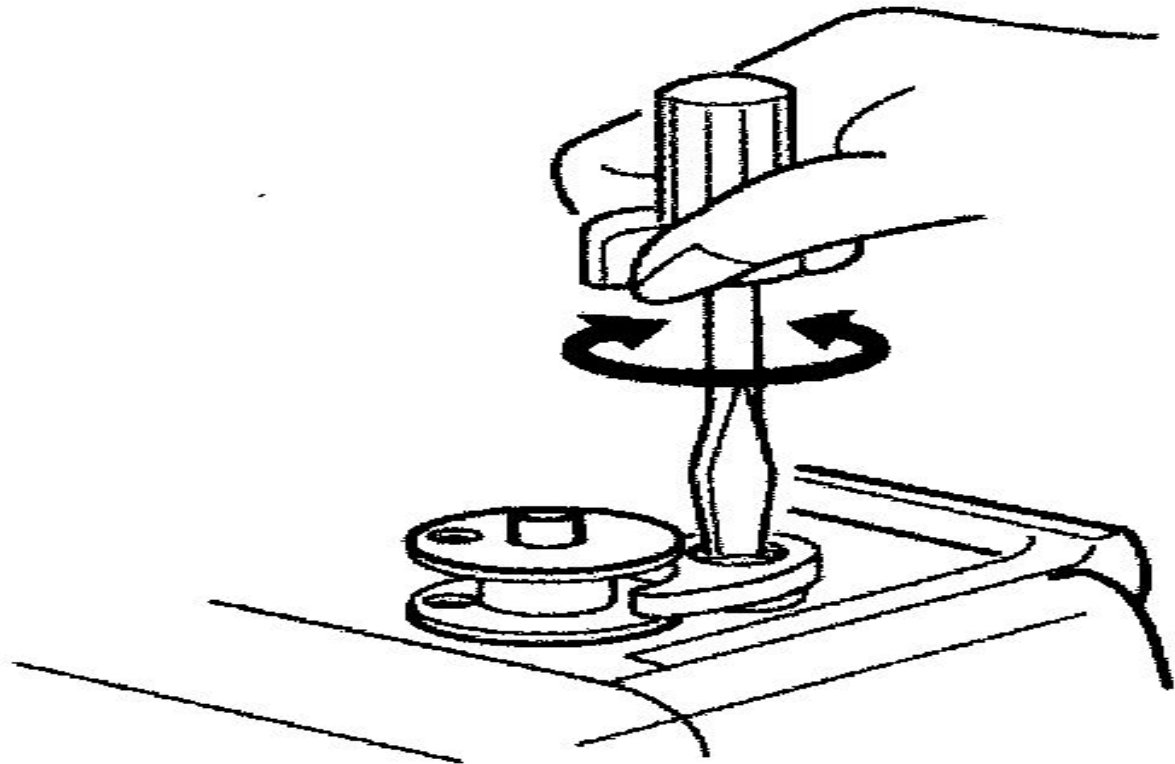
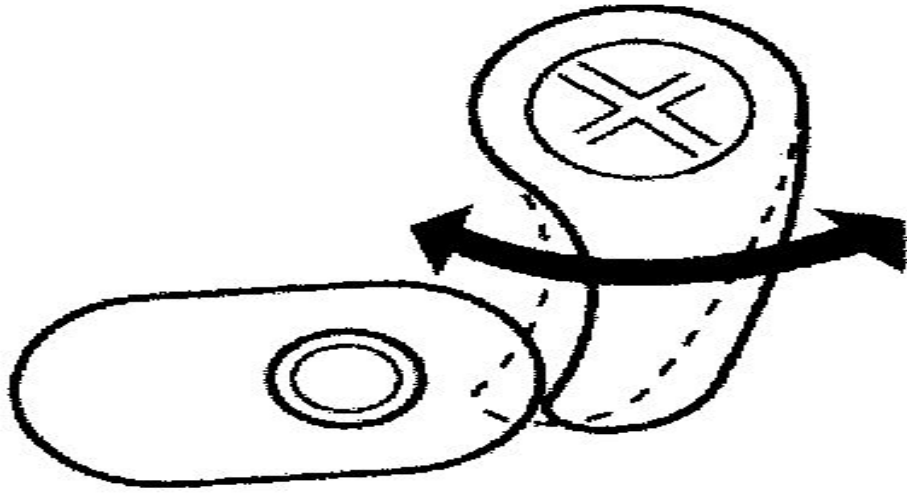

ПРИМЕЧАНИЕ:

Положение фиксатора устройства намотки шпульки регулируется в зависимости от требуемого объема нити на шпулке (пример: половина или полный объем). Отверткой ослабьте винт на один оборот или менее, так чтобы можно было отрегулировать положение фиксатора устройства намотки шпульки. Не выкручивайте винт полностью. После установки фиксатора устройства намотки шпульки в требуемое положение затяните винт.

Используемая литература:

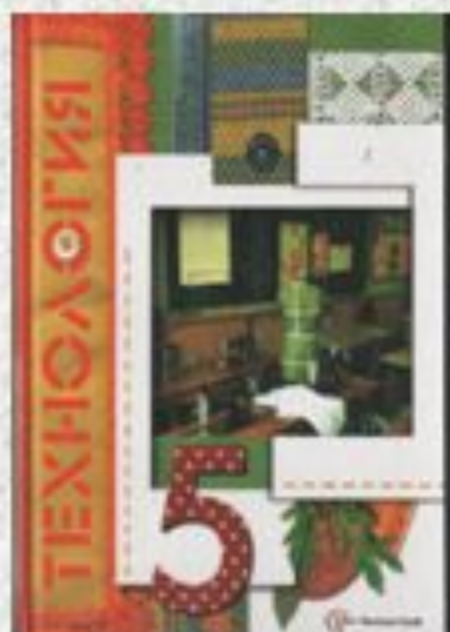

«Технология» 5 класс
под редакцией
В.Д. Симоненко
Москва, «Вентана-Граф»
2007 год

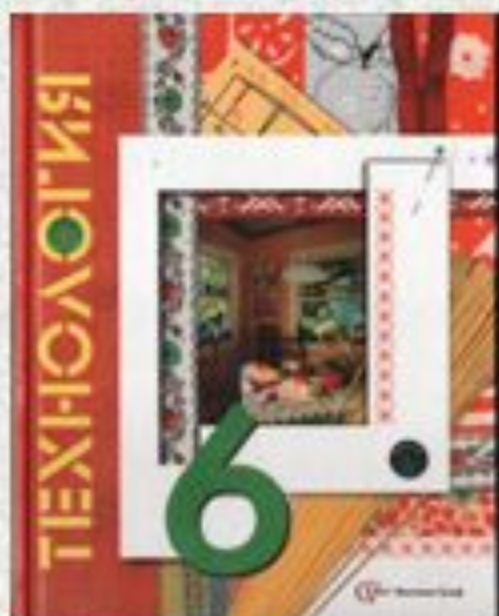

«Технология» 6 класс
под редакцией
В.Д. Симоненко
Москва, «Вентана-Граф»
2007 год

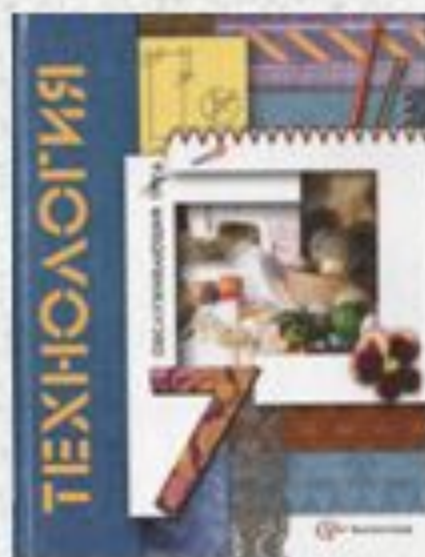

«Технология» 7 класс
под редакцией
В.Д. Симоненко
Москва, «Вентана-Граф»
2007 год