

# **ОБЪЕКТ И ПРОСТРАНСТВО**

**От плоскостного изображения к  
объемному макету  
Соразмерность и  
пропорциональность**

**Чертёж — графическое изображение, выполненное в определённом масштабе, с указанием размеров и условно выраженных технических условий, соблюдение которых должно быть обеспечено при изготовлении изделия.**

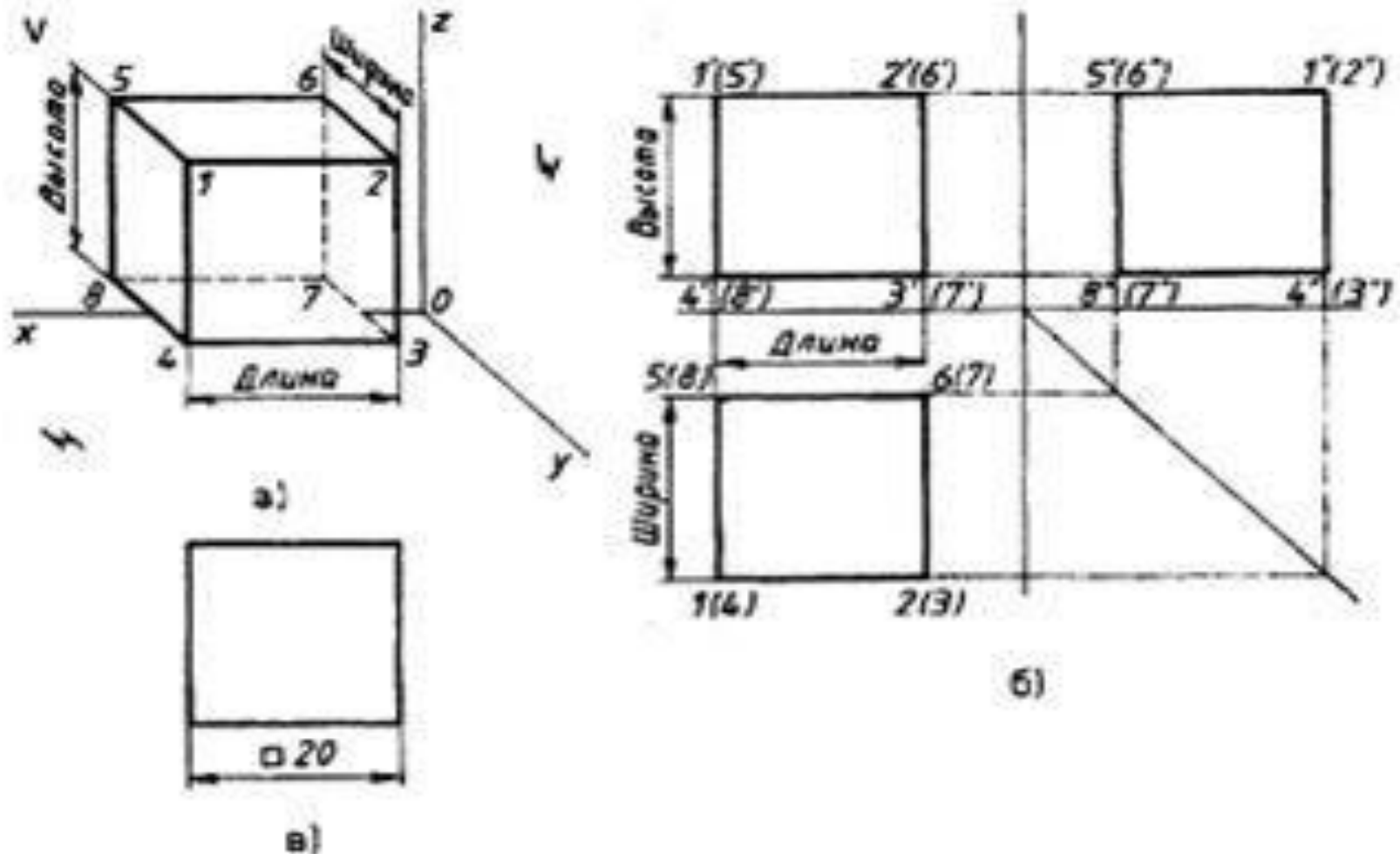

**Рис. 119. Элементы геометрического тела (куба)**

**Модель – изделие, являющееся трехмерным упрощенным изображением предмета в установленном масштабе. Модель является составной частью макета. Модель изображает внешнюю форму и основные детали предмета. Внешняя форма моделей при максимальном упрощении должна сохранять принципиальное сходство с изображаемым предметом.**

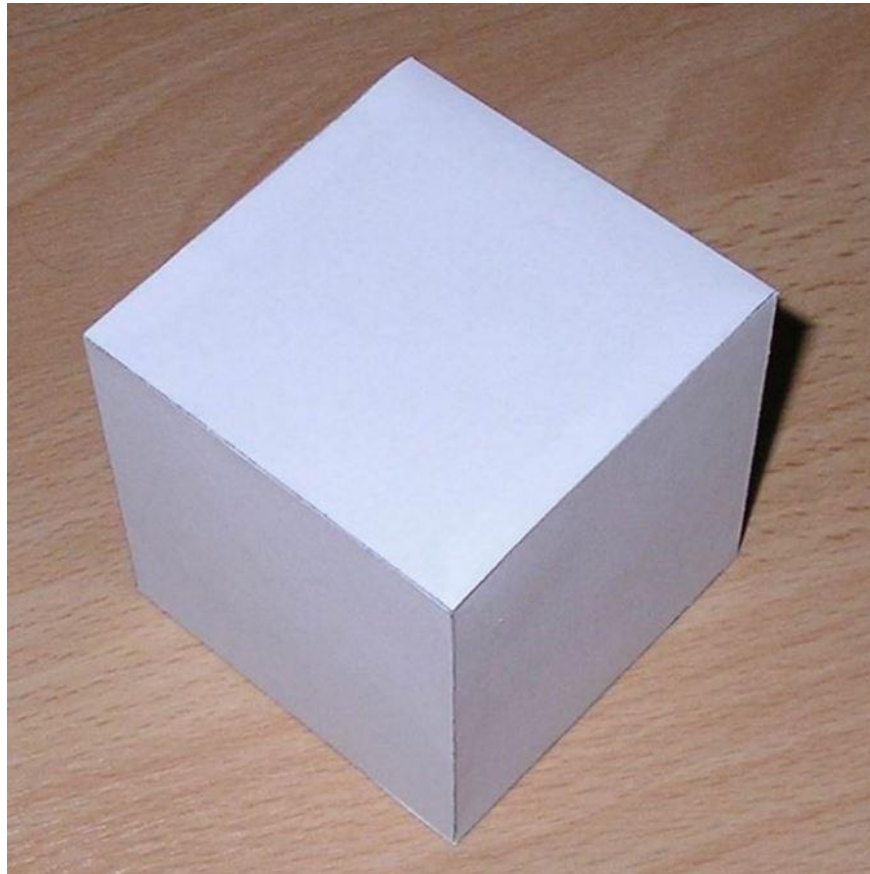

**Макет – изделие, являющееся изображением проектного решения в установленном масштабе, которое собирается из моделей.**



**Макеты дают возможность проектировщику эффективнее воспринять и дать оценку изделию, автор получает наиболее полное представление о форме, пропорциях изделия в целом и в соотношениях деталей, корректирует связь проектируемого объекта с антропометрическими данными или композиционными особенностями предметно-пространственной среды.**



**Архитектурный макет (от фр. maquette – макет)  
– это объемно-пространственное изображение проектируемого или существующего сооружения, архитектурного комплекса, ансамбля, выполненное в уменьшенном масштабе**



Первое и главное мерило всему в  
архитектуре и дизайне- ЧЕЛОВЕК



**ЭРГОНОМИКА** (от др.-греч. ἔργον – работа и νόμος – закон), науч. дисциплина, изучающая взаимодействие человека и используемых им технич. средств в системе «человек – машина – среда» с целью оптимизации этой системы.

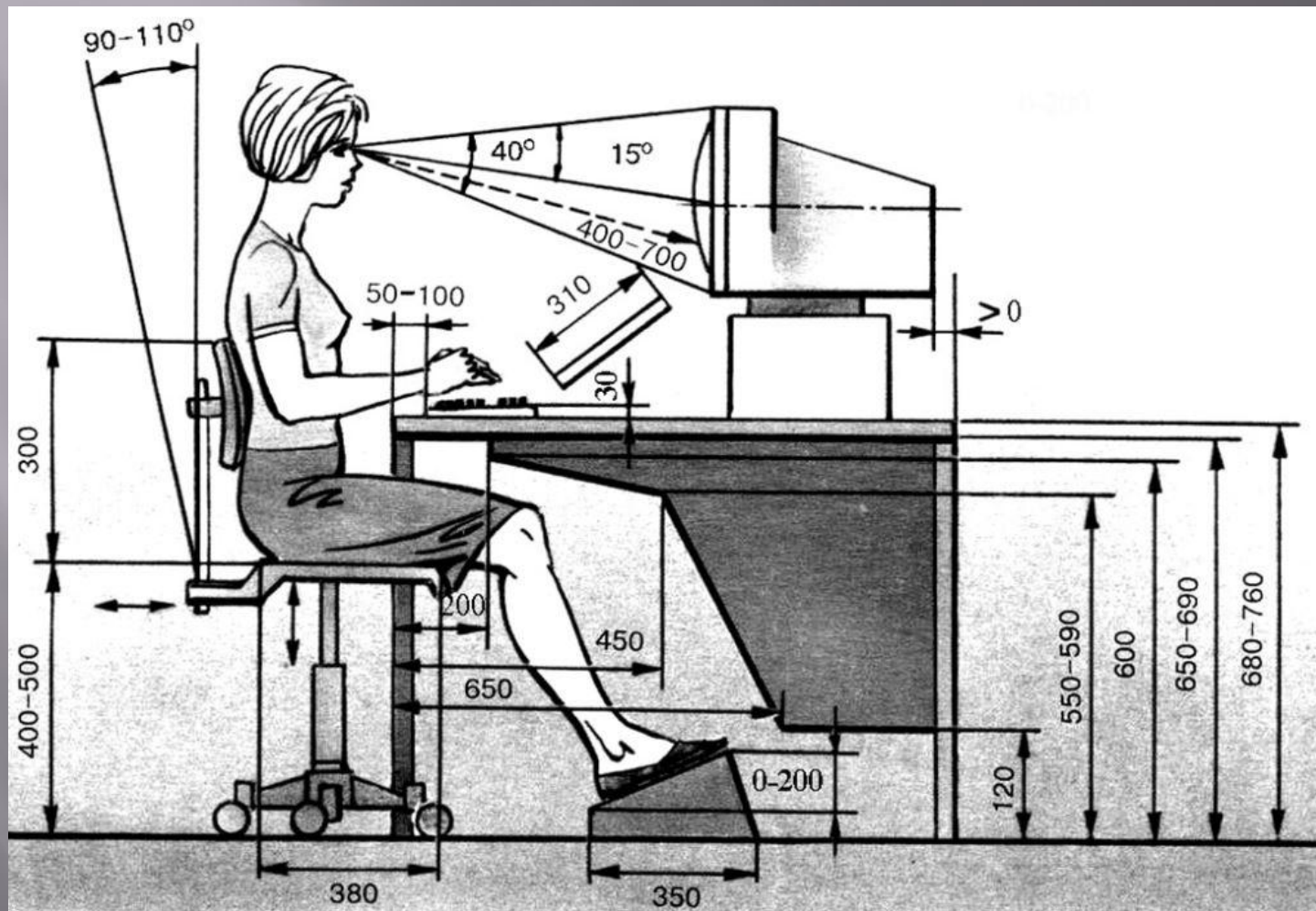



**ПРОПОРЦИОНАЛЬНОСТЬ**- важнейшее определение в архитектуре. Оно характеризует тектонику здания, т.е. соотношение высоты, ширины и длины здания, соразмерность его частей по отношению друг к другу и целому.

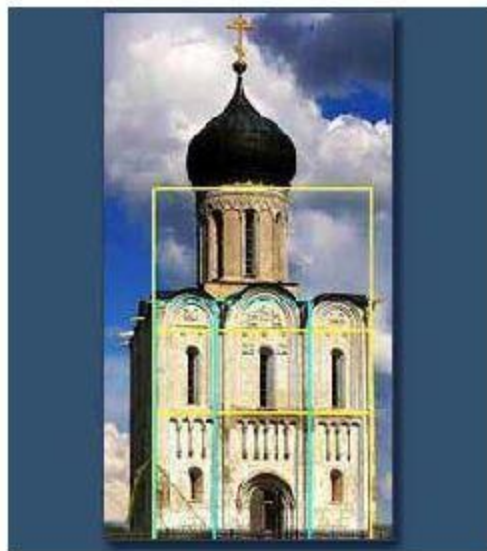
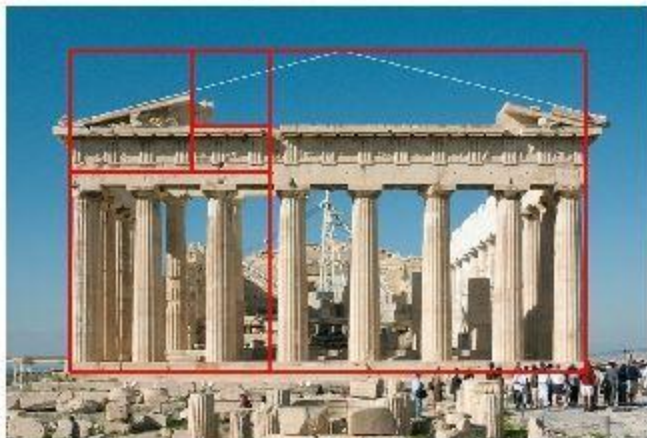



Объемы в пространстве подчиняются законам композиции

# Композиция



gredyspeedy.livejournal.com

Композиция означает составление, соединение, сочетание различных частей в единое целое в соответствии с какой-либо идеей

# АРХИТЕКТУРНАЯ КОМПОЗИЦИЯ



Особенность архитектуры как искусства заключается в создании единства архитектурной композиции из множества архитектурных форм.

Контраст объёмов, расположенных в пространстве, рождает образность и выразительность

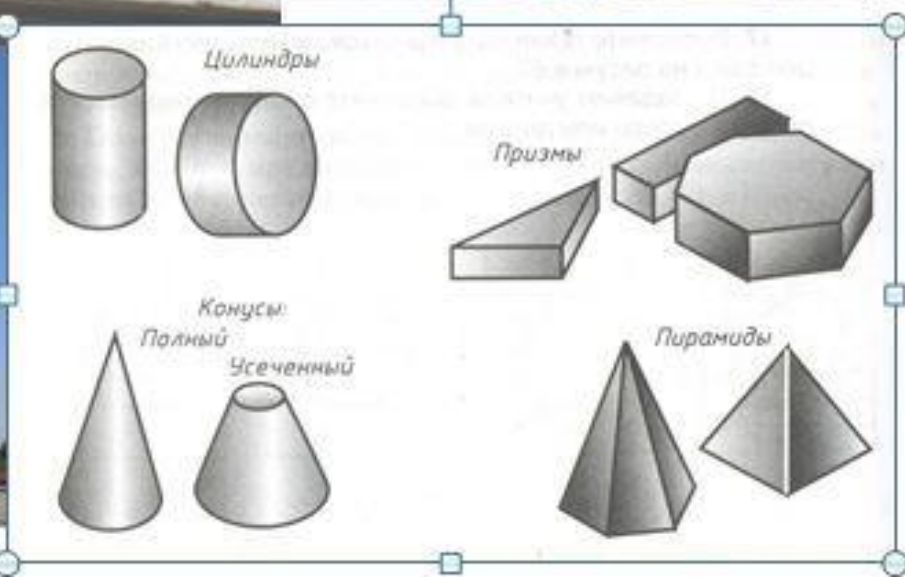

# ЗАДАНИЕ:

Создайте объёмно – пространственную композицию из объёмов, решая задачу пропорциональности и соразмерности (из полос

бу  
ка  
бу

но использовать цветной

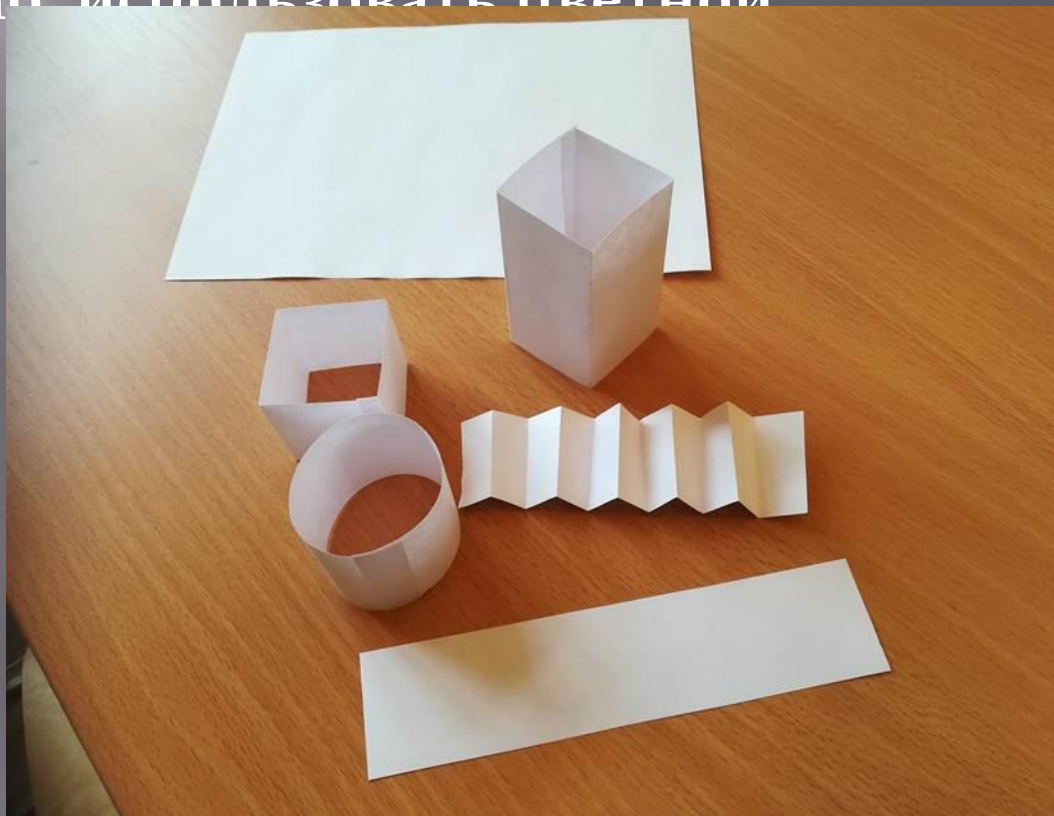

# ▣ Примеры детских работ

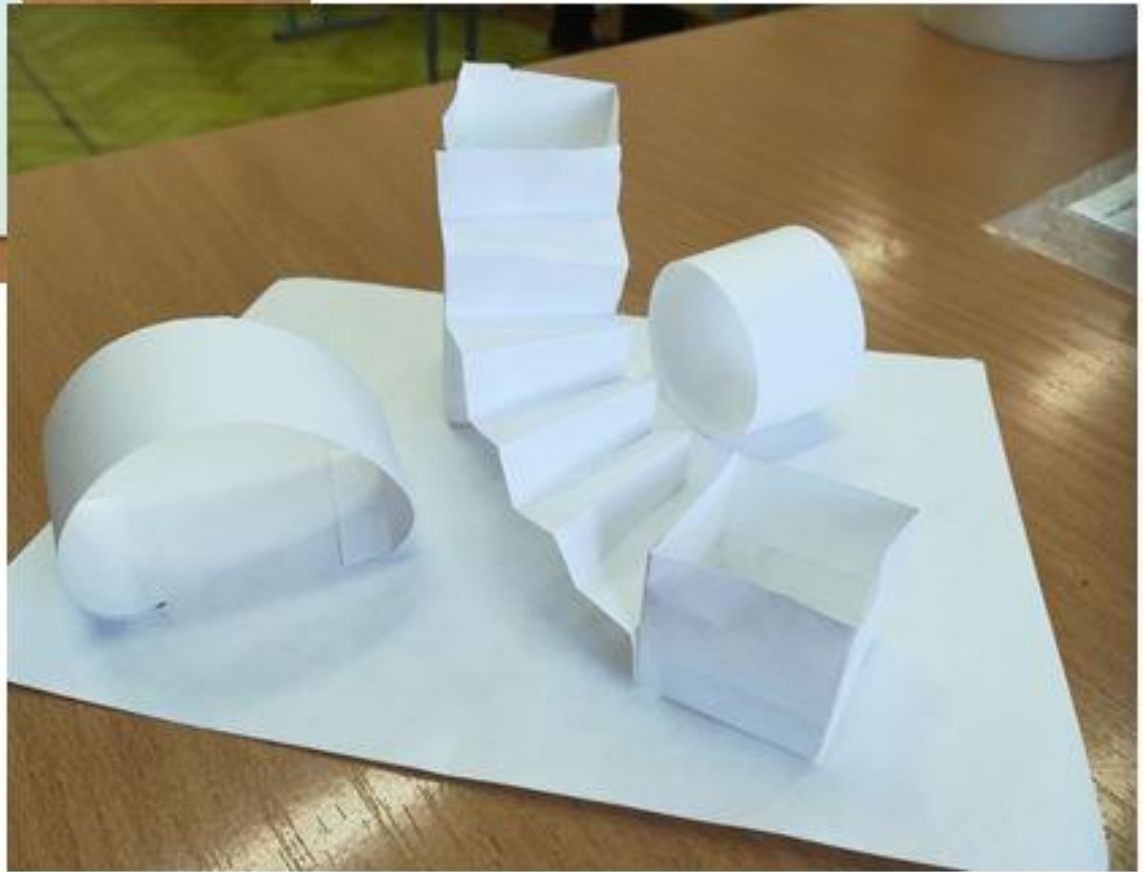



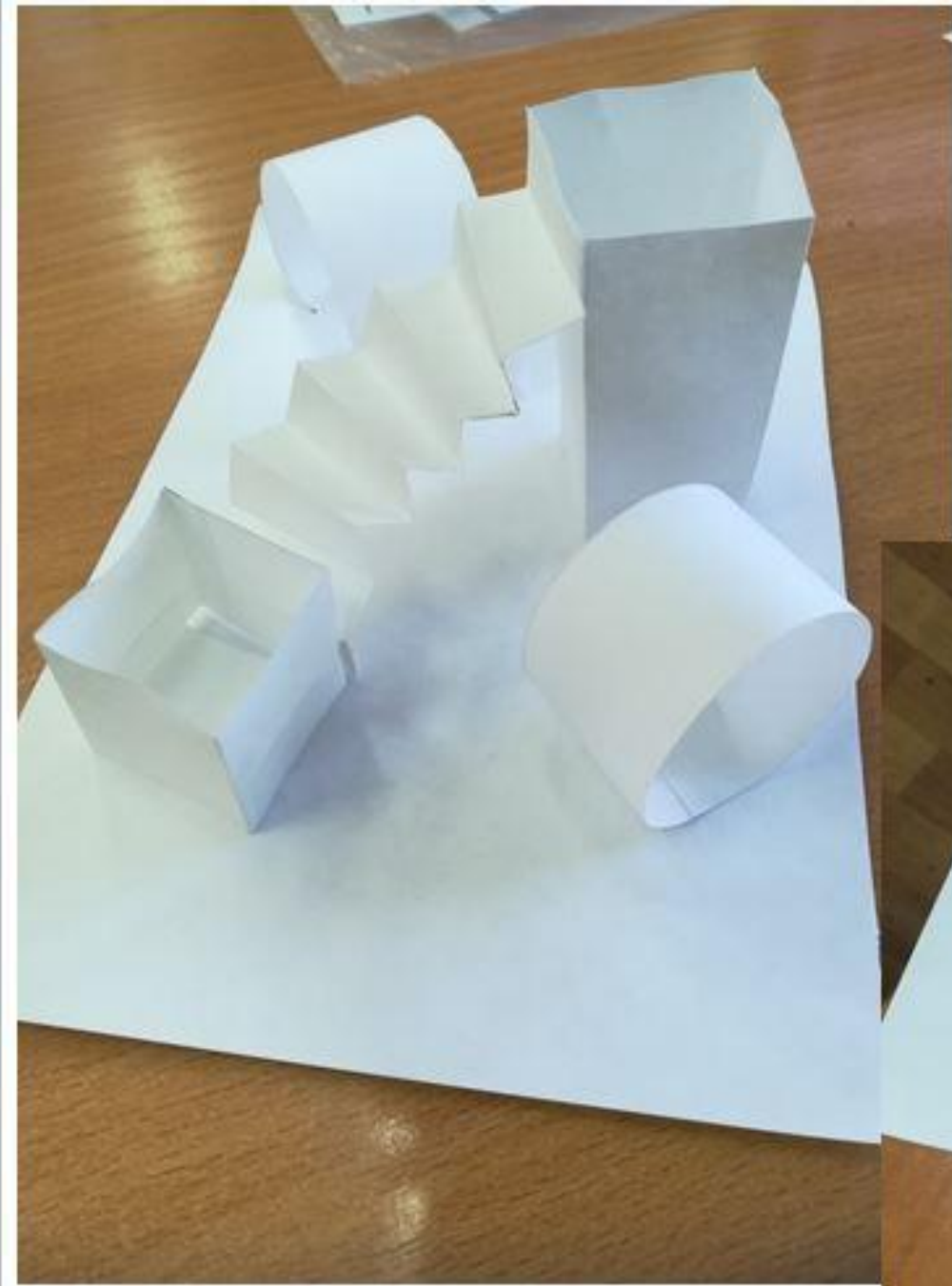

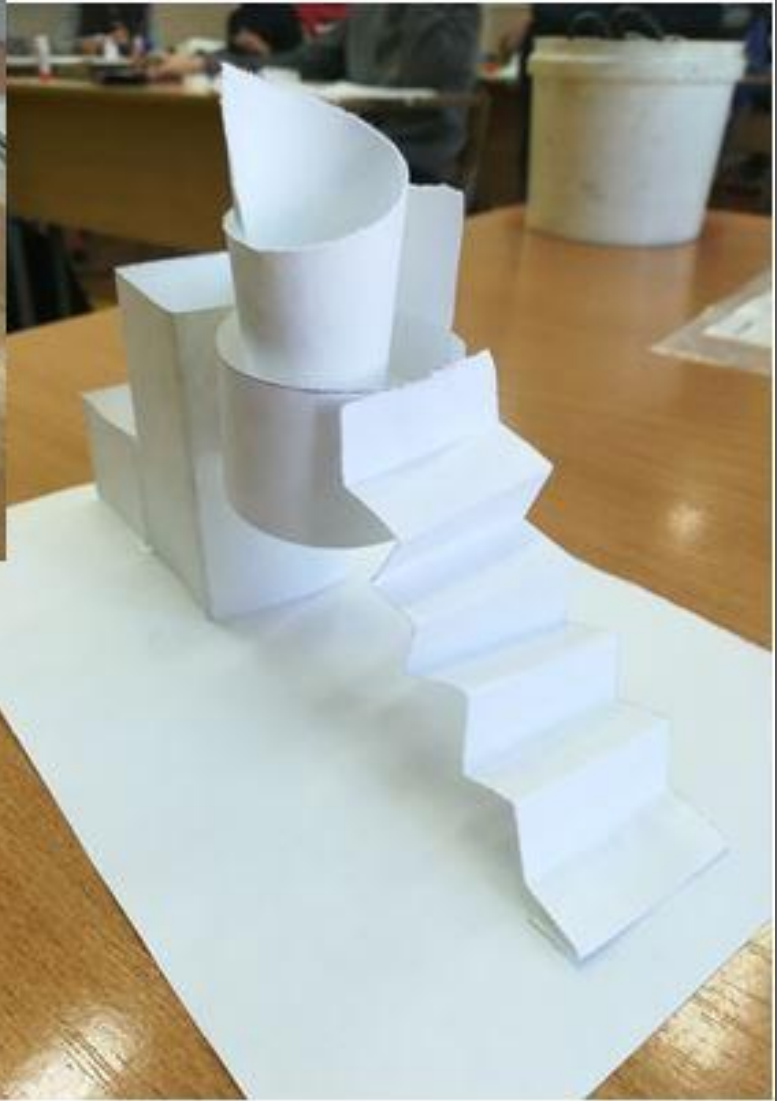
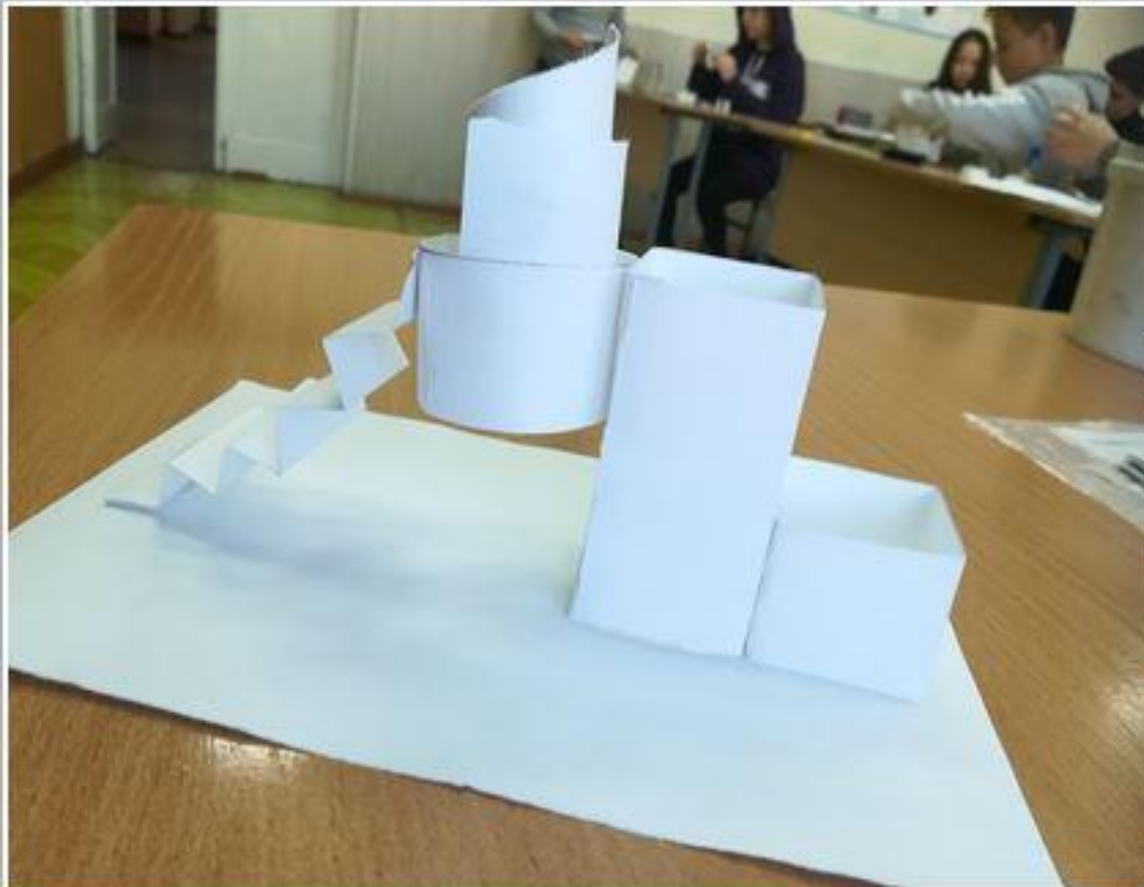

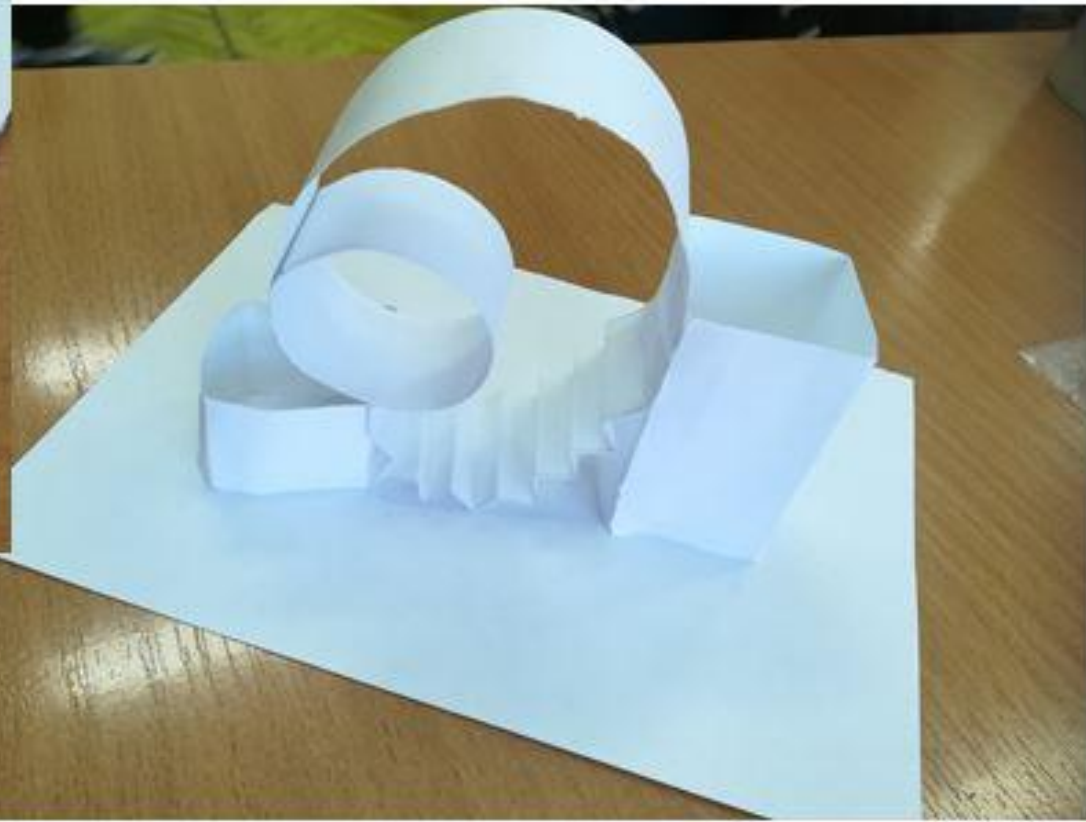

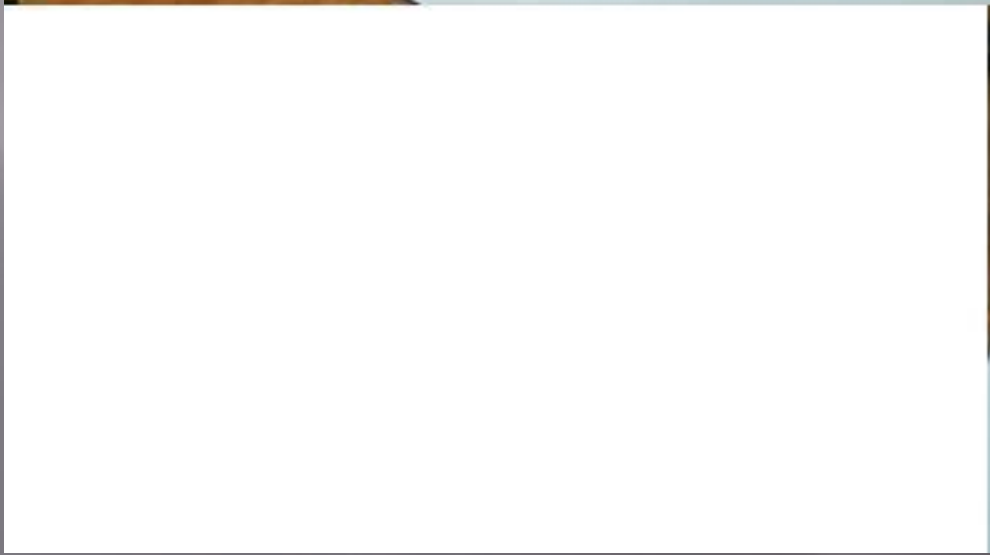
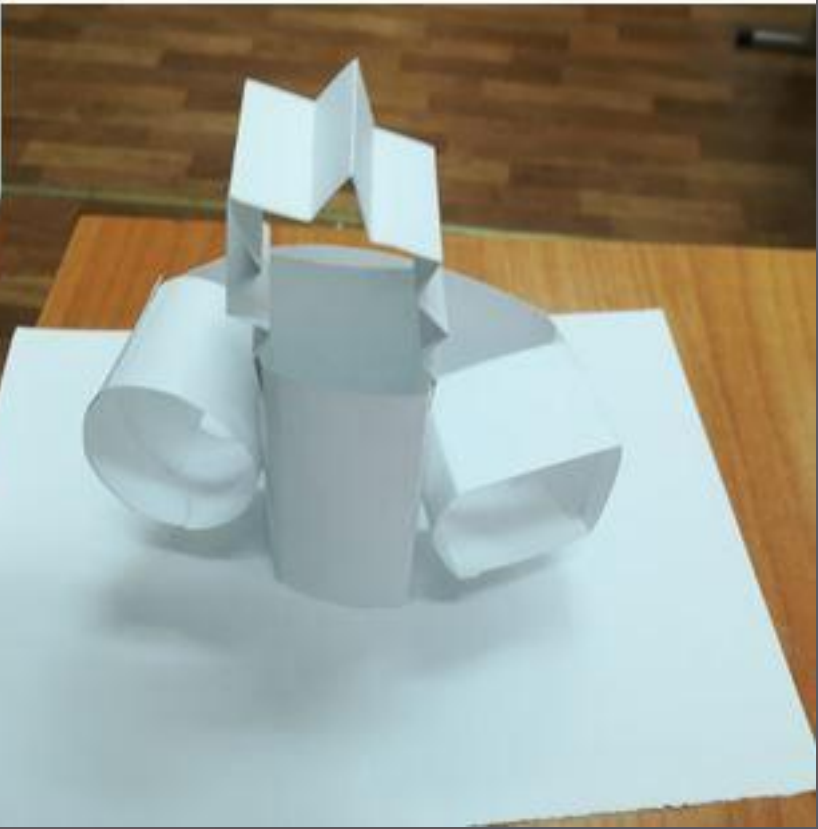

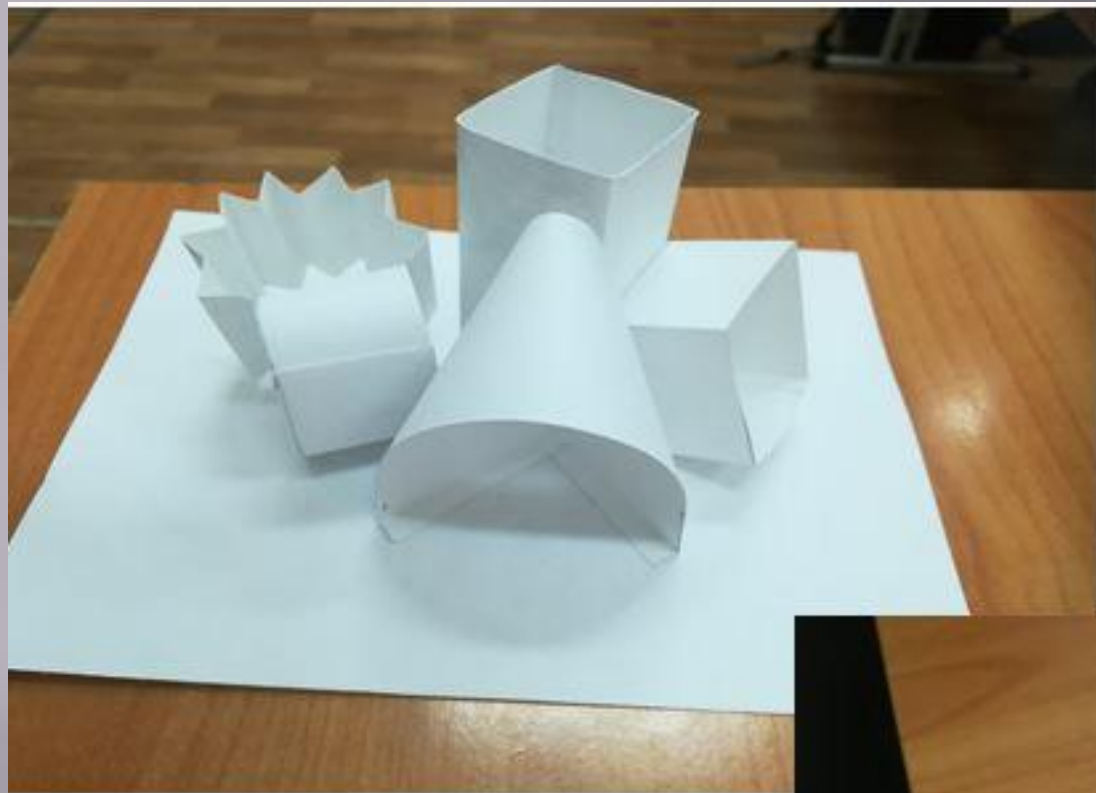

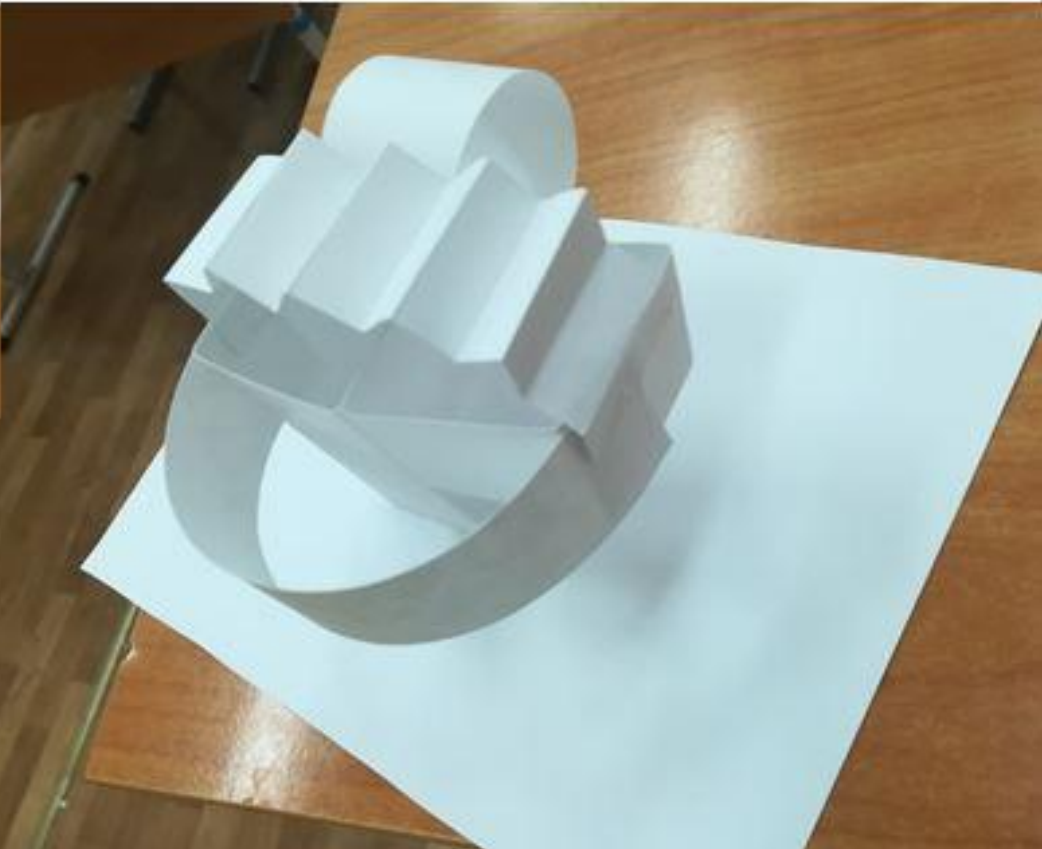
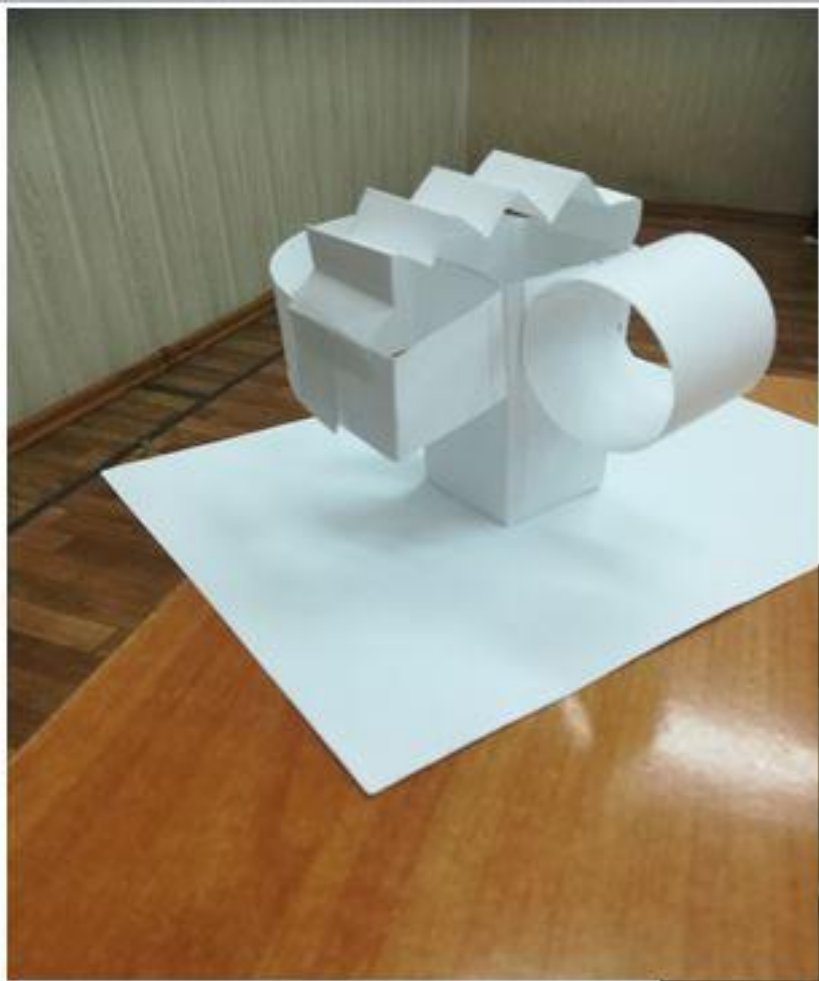

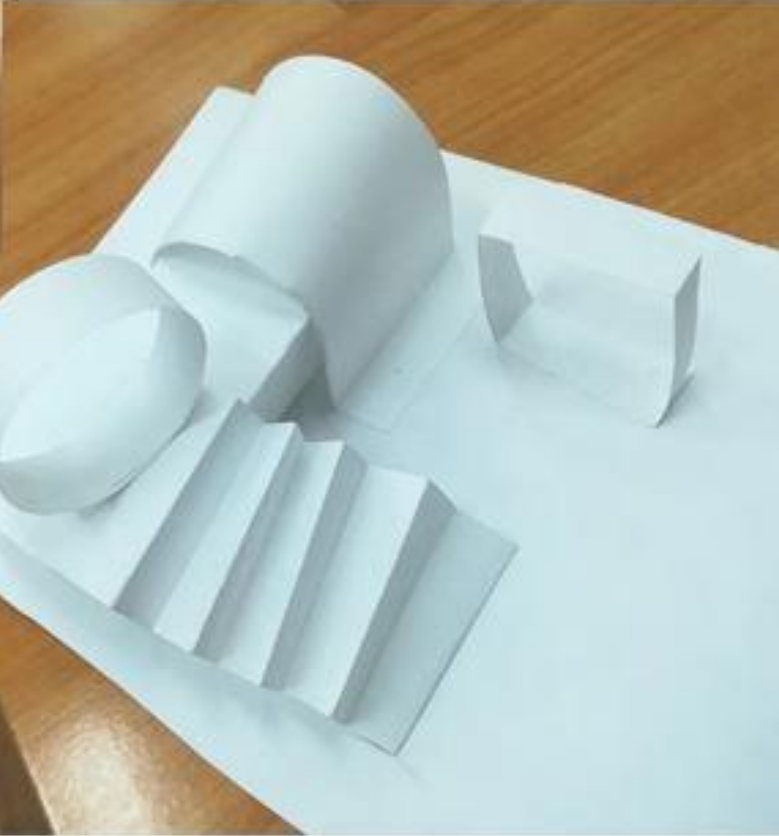
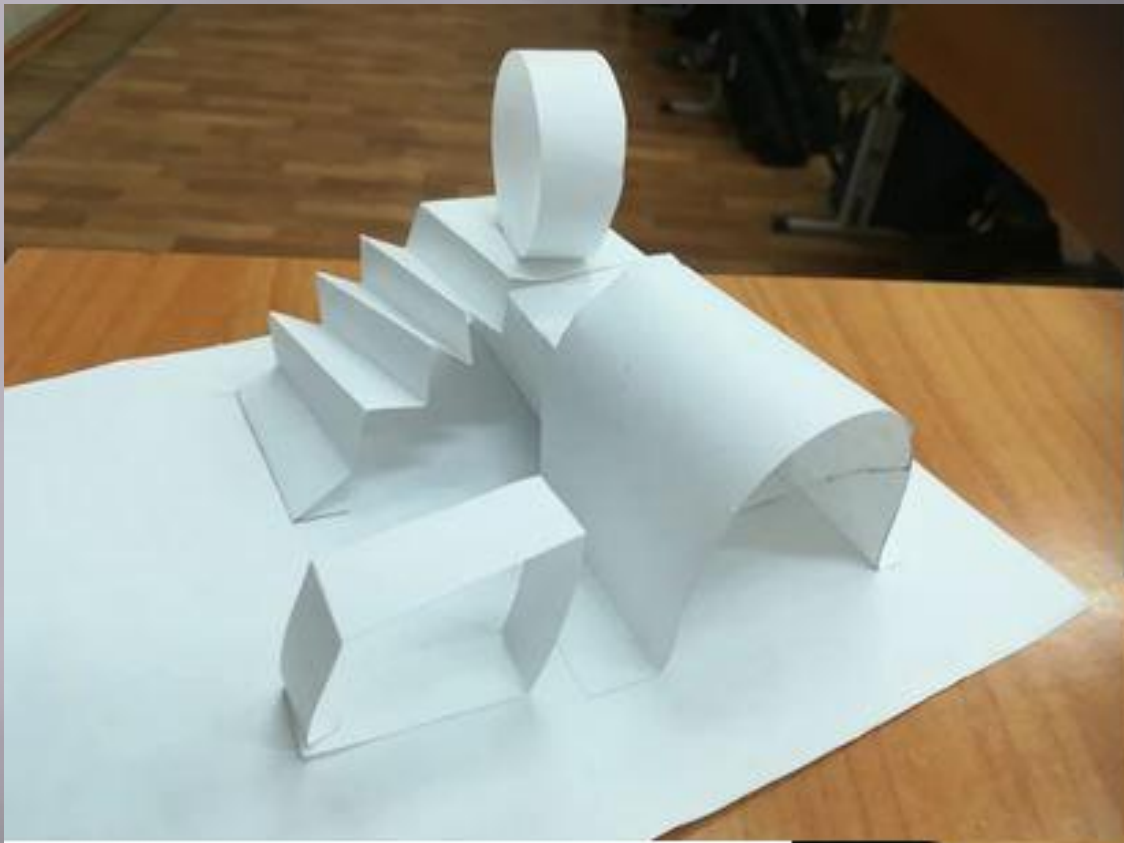

Успеха в  
работе!