

# Понятие творчества и развитие творческих способностей

Подготовила учитель технологии МОУ  
СОШ №12 г.Магнитогорска

Землянская Елена Николаевна

# Творчество

*"Творчество - это деятельность, направленная на создание чего-то принципиально нового. Именно в этом ценность каждого творца".*

**Творчество** - это деятельность, порождающая нечто качественно новое и отличающаяся неповторимостью, оригинальностью и общественно-исторической уникальностью. Творчество специфично для человека, так как всегда предполагает творца - субъекта творческой деятельности.



**Оригинальность** заключается в необходимости продукта творчества для самого творца или для общества. Замечу, что ценнее то творчество, которое важно с начала для творца, а потом для общества. В ином случае, творя для других, творец иногда теряет себя, теряет многое из того, что ему нравится, что ему дорого. Таким образом, он урезает свою свободу и становится зависимым от общества. В конечном результате может пропасть любовь к своему делу. А любовь - самая ценная в творчестве. Ее нужно оберегать и приумножать.

**Общественно-историческая уникальность** - это функция творчества. Дело в том, что любое творчество отражает не только творца, но и стадию развития общества в целом, исторические события, противоречия в обществе, задачи человечества и многое другое. Творчество не только описывает общество в какой-то период, но и сохраняет и дает возможность понять его дух в определенный отрезок времени. Например, для полного понимания истории 16 века необходимо познакомиться и изучить литературу, науку и произведениями искусства этого периода и т.д.

Общество отбирает и сохраняет только те творения, которые наиболее полно отражают определенную стадию развития общества. Поэтому чем качественнее и полнее творчество, тем оно важнее для общества и для будущих поколений. По этой причине многие творцы стараются обобщать, и чем выше мера обобщения, тем значимей человек для общества. Творцов, сумевших обобщить в достаточной мере, считают великими.

Например, **Антонио Карлоса Жобима**, создавшего не только много великолепных произведений, но и основавшего целое направление в джазе - Босса Нова, которым восхищается весь мир. В Бразилии Жобима считают национальным героем.

Существуют различные виды творчества: научное, техническое, художественное. Этапы и процедуры творческого процесса легче всего представить на примерах технического творчества.

94.  
Н 34

## НАУЧНОЕ ТВОРЧЕСТВО XXI ВЕКА

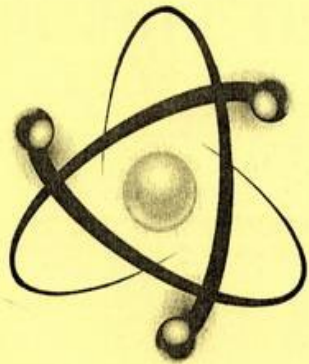

Сборник трудов  
Ежегодной Всероссийской научной конференции  
учащихся, студентов и молодых ученых  
(февраль 2009)

Том 1

2009



# ТЕХНИЧЕСКОЕ ТВОРЧЕСТВО.

Техническое творчество предполагает получение новых результатов в области техники в виде технических идей, рисунков, чертежей, воплощенных в реальных технических объектах.

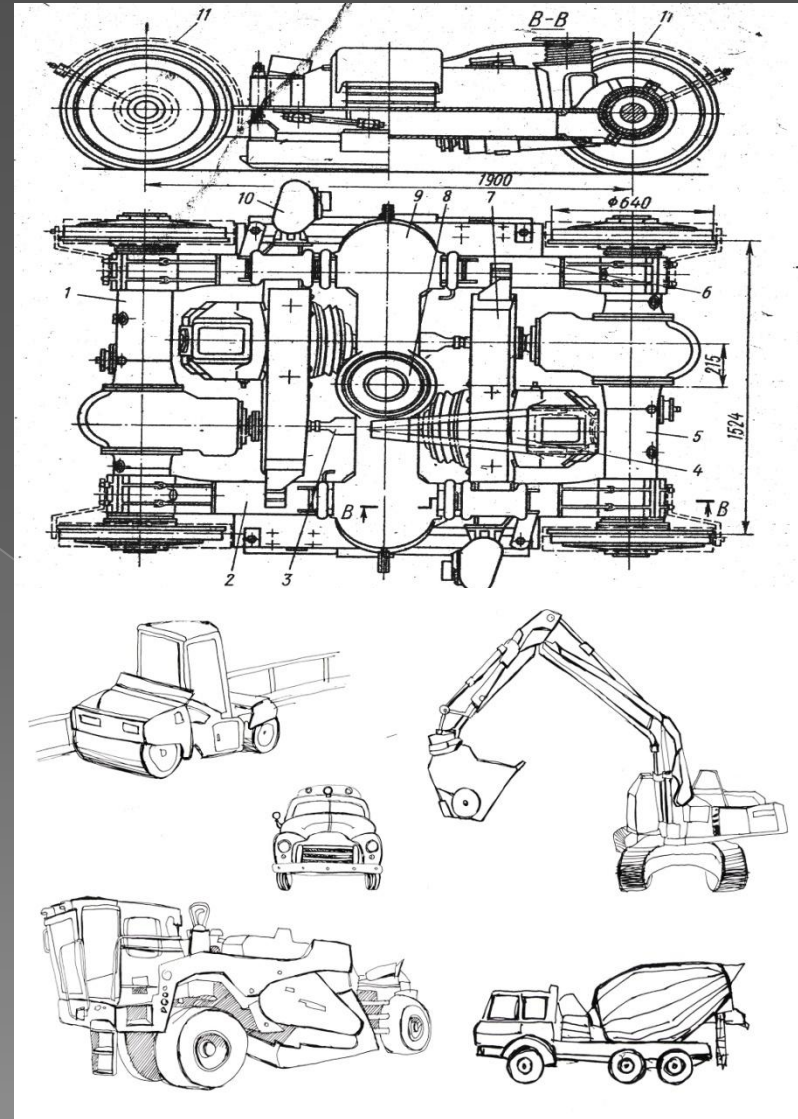

## Процесс творчества, в частности технического, всегда осуществляется поэтапно и включает такие процедуры:

- Осознание противоречия, создание и обоснование идеи;
- Техническую разработку задания и практическую работу над ним (проектирование и конструирование);
- Испытание объекта в работе и оценку результата творческого решения.

Первая процедура завершается созданием общего плана, идеи, замысла решения задачи (общего принципа действия систем данного типа).



# Проектирование

Это разработка и обоснование проекта машины, отвлеченного от вещественной формы. Проектирование предшествует конструированию и представляет собой поиск научно обоснованных, технически осуществимых и экономически целесообразных инженерных решений. Результатом проектирования является *проект* разрабатываемого объекта (тексты, графики, чертежи, расчеты, модели и т.д.)



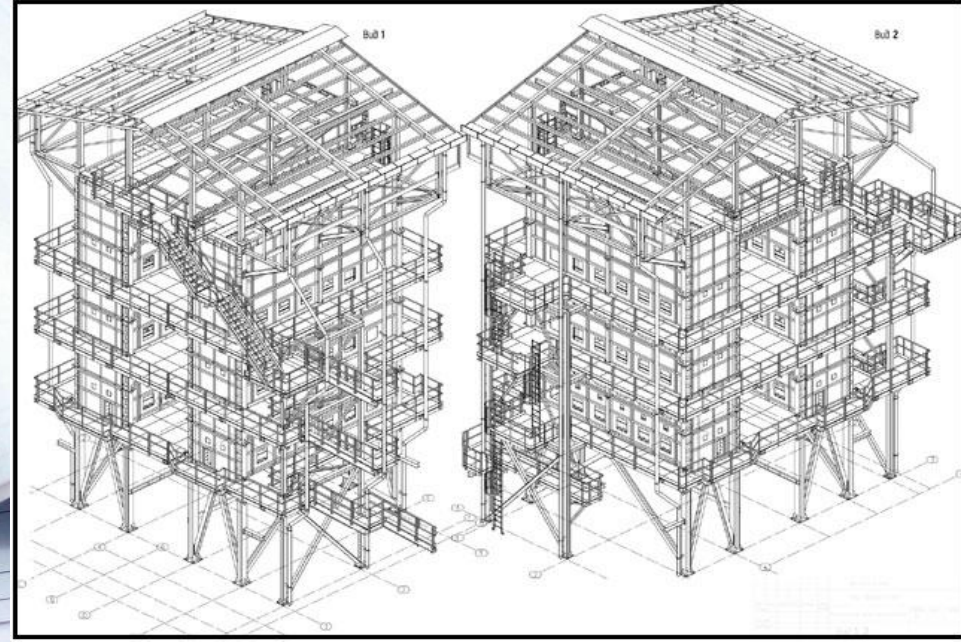
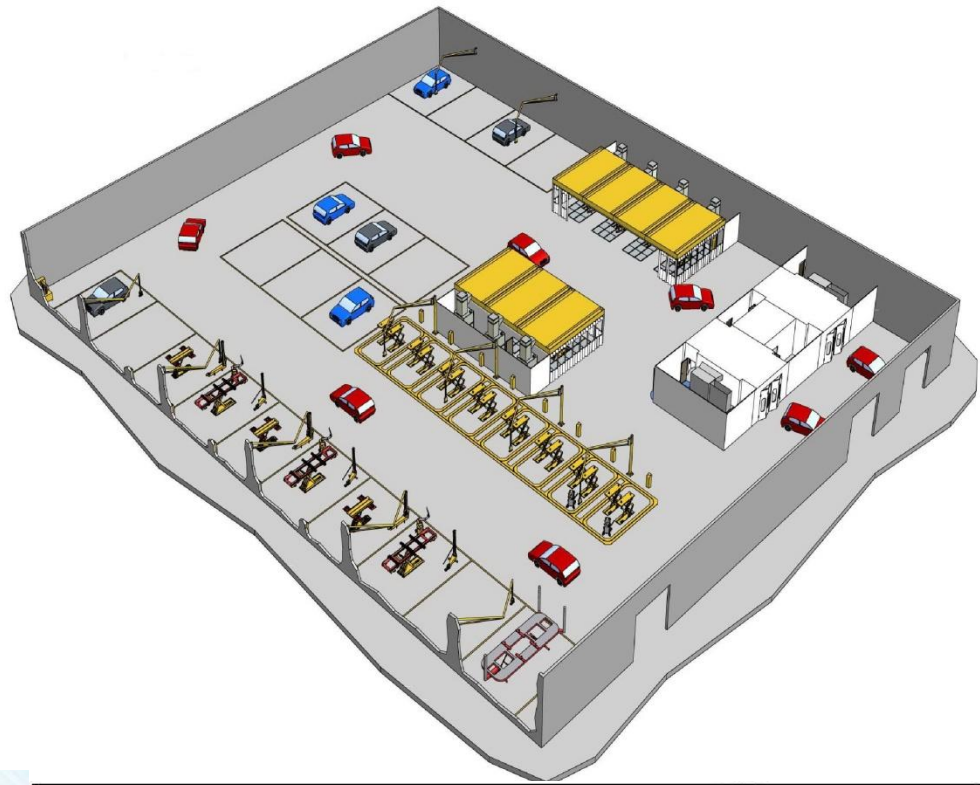



# Конструирование

Это разработка подробной схемы выполнения задуманного объекта (системы) и рабочих чертежей всех деталей и отдельных частей машины.

Сначала по предварительным чертежам и расчетам изготавливается опытный образец. Далее все расчеты уточняются, составляются рабочие чертежи и техническая документация для их применения на производстве. Результатом конструирования является конкретная конструкция изделия.

# Конструкция

Это наглядно представленная система способов соединения и взаимодействия частей изделия, а также материал, из которого эти части должны быть изготовлены. Если конструкция является изобретением, т.е. новым, не существовавшим ранее инженерным решением, то её новаторский характер должен быть подтвержден документально, а открытие запатентовано. Поэтому каждый изобретатель, дабы не открывать америк, должен быть эрудированным специалистом, хорошо представляющим, что делается в его области.

# Конструкция по инструкции

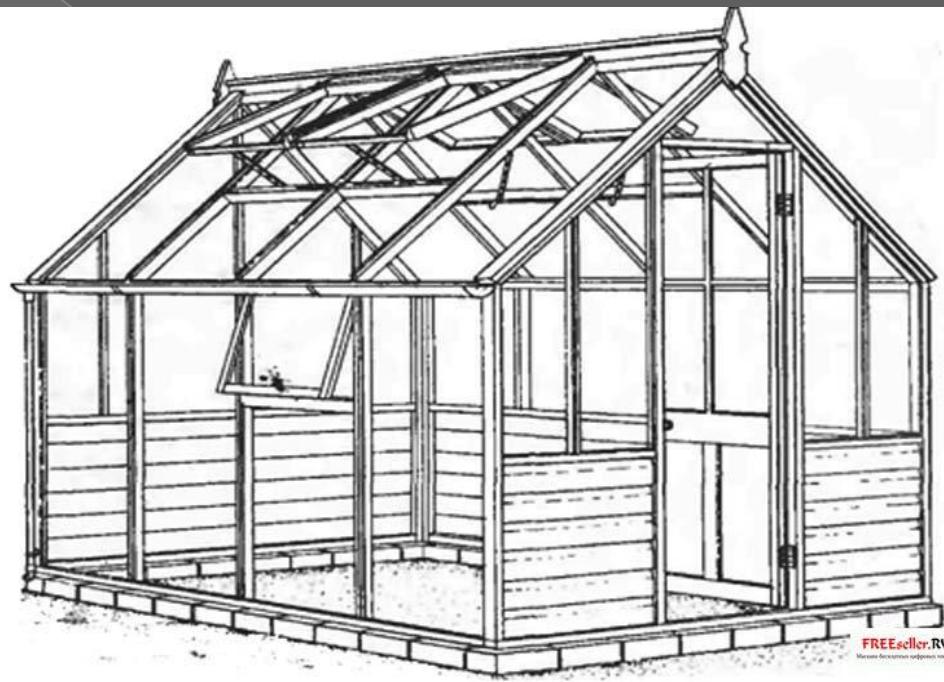
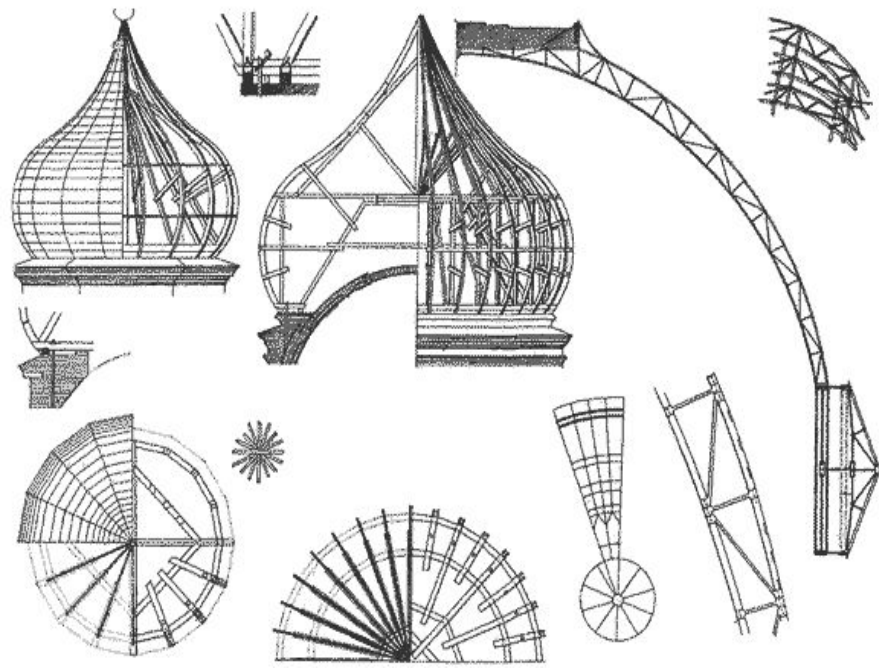
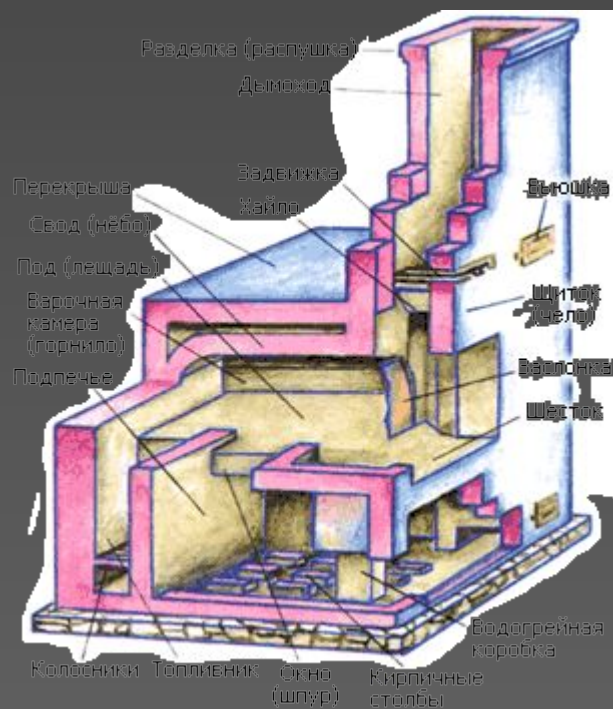

Из этого экскурса в техническое творчество ясно, что главные качества, необходимые для успеха в любом деле, - творческий склад ума, нацеленность на творчество, готовность решать возникающие задачи и проблемы, причем самые, казалось бы, неожиданные. В психологии созданы эффективные алгоритмы и методы решения задач, развивающие творческие способности.

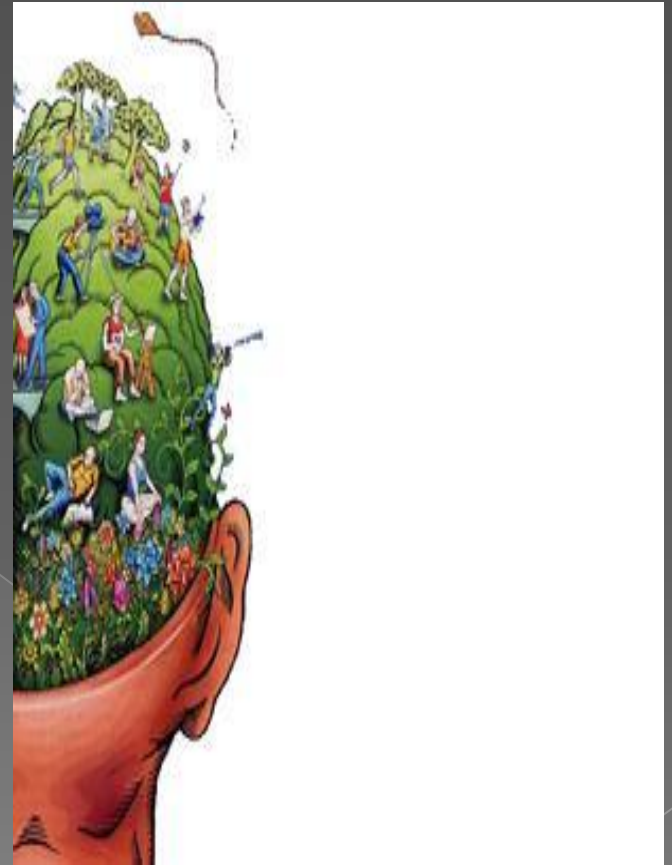

# РАЗВИТИЕ ТВОРЧЕСКИХ СПОСОБНОСТЕЙ

Кто она, **творческая личность**? В первую очередь, это человек разносторонний, открытый всему новому и не боящийся перемен. В каждом из нас живет ребенок, мечтательный и увлекающийся. Он хочет играть и делать глупости. Так сделайте шаг навстречу себе, своему **внутреннему ребенку**, которому уже надоело безделье и скукота вашей пресной духовной жизни. Пообещайте себе раз в полгода записываться на какие-нибудь курсы и обучаться азам того или иного искусства. вспомните, как герой Ричарда Гира в весьма солидном возрасте делал первые танцевальные па. вспомните, как Луиза Хей, будучи на пенсии, записалась в художественную школу. Пробуйте новое, не бойтесь показаться неуклюжим или дилетантом. [Обучитесь основам нескольких видов танцев](#), нескольких стилей рисования... да хоть плетения корзинок! Не стремитесь к совершенству – это ложный и скучный путь. Просто познавайте новое, идите вперед и ищите свое. Однажды в процессе этого вдохновенного путешествия (когда и сами забудете, что ищете свой **талант**), вы обязательно найдете то, что привлекает вас больше всего. Кто знает, быть может сшитые вами плюшевые медведята будут продаваться на аукционах, а ирландские танцы навсегда останутся приятным и любимым хобби.



# МЕДИТАЦИЯ В ДВИЖЕНИИ

В религиозных традициях мира пешие прогулки считаются своеобразной медитацией. Английские поэты были известными любителями побродить по аллеям в поисках музыки. Августин Блаженный писал: «Спасайся ходьбой», Сёрен Кьеркегор предупреждал: «Никогда не отказывайте себе в прогулке: я гуляю каждый день, все лучшие мои идеи приходили ко мне во время пеших прогулок». Размеренный ритм ходьбы успокаивает ум, позволяет двум полушариям мозга общаться между собой. В это время вы фантазируете и мечтаете, сами собой решаются проблемы, выход из любого тупика находится без усилий. Ежедневные пешие прогулки – это время, когда вы уделяете внимание своему внутреннему ребенку, внутреннему художнику – а уж он-то позаботится о том, чтобы наполнить ваше сознание новыми образами.



# КРЕАТИВ В ДЕЙСТВИИ

**Идеи для творчества** подбрасывает сама жизнь, их не нужно выдумывать! Заявите миру о своем желании написать роман/картину, сделать панно из соломки или сшить куклу. Как заявить? Да как вам больше нравится: можете записать свое намерение большими разноцветными буквами в своем ежедневнике, можете прокричать его в чистом поле, можете пропеть его или сочинить частушку-декларацию. И все. Смотрите на мир широко раскрытыми глазами, живите своей жизнью, почаще поглядывайте на горизонт, ежедневно пишите и прогуливайтесь в одиночестве. Вам придут в голову тысячи идей! Не надейтесь на память, всегда держите при себе блокнот и записывайте даже самые странные и непонятые до конца мысли. А здесь уже либо количество однажды перейдет в качество, либо среди речного песка попадется редкая жемчужина, либо, что происходит чаще всего, случится и то и другое.

## И последнее...

Не относитесь к **развитию своих творческих способностей** как к серьезному мероприятию. Поиск внутренних сокровищ – это увлекательная игра, а не научная экспедиция к недрам нашего бессознательного. Играйте легко и весело, и пусть удовольствие станет главным критерием.



СПАСИБО ЗА ВНИМАНИЕ